

# Dell™ 2155cn/2155cdn Multifunction Color Printer Gebruikshandleiding



# Inhoud

Dell™ 2155cn/2155cdn Multifunction Color Printer  
Gebruikshandleiding 1  
Voordatu begint 31

A Opmerkingen, kennisgevingen en aanwijzingen  
voor een veilig gebruik 33

1 Dell™ 2155cn/2155cdn Multifunction Color  
Printer Gebruikshandleiding 35

2 Informatie zoeken . . . . . 37

3 Product kenmerken . . . . . 43

4 Over de printer . . . . . 47

Voor- en achteraanzicht . . . . . 48

Voorraanzicht . . . . . 48

Achteraanzicht . . . . . 49

Ruimtevereisten . . . . . 49

Automatische documentinvoer (MPF) . . . . . 50

Operatorpaneel . . . . . 51

De printer beveiligen . . . . .	51
Bestellen van benodigdheden . . . . .	52
De printer configureren (Printerconfiguratie) 55	
5 Printerhardware voorbereiden . . . . .	57
Tape verwijderen . . . . .	57
Vervangen van de linten in PHD-eenheid (printkopapparaat) 58	
Installeren van de tonercassettes . . . . .	58
6 Optionele accessoires installeren . . . . .	61
De optionele geheugenmodule installeren . . . . .	61
Systeeminstellingenrapport afdrukken . . . . .	64
Stuurprogramma bijwerken voor detectie van de geheugenmodule . . . . .	66
De als optie verkrijgbare 250 documentinvoer installeren 67	
Systeeminstellingenrapport afdrukken . . . . .	70
Stuurprogramma bijwerken voor detectie van de 250 vel papierinvoerbode . . . . .	71
Installeren van de Draadloze printer-adapter . . . . .	73
De inhoud van de doos controleren . . . . .	73
De video-instructies voor het gebruik van de draadloze adapter installeren (aanbevolen) . . . . .	74
Installeren van de optionele draadloze adapter . . . . .	75
Systeeminstellingenrapport afdrukken . . . . .	76
De instellingen voor het draadloze netwerk bepalen 78	
Configureren van de optionele draadloze adapter . . . . .	78

Wizard-setup gebruiken voor het configureren van een draadloze adapter . . . . .	79
Geavanceerde setup gebruiken voor het configureren van een draadloze adapter . . . . .	82
Nieuwe draadloze netwerkgeving opzetten voor de computer	89

## 7 Uw printer aansluiten . . . . . 101

Printer aansluiten op computer of netwerk . . . . .	102
Directe aansluiting . . . . .	102
Netwerkaansluiting . . . . .	104
Aansluiten van de telefoonlijn . . . . .	104
De printer aanzetten . . . . .	107
Aanvankelijke instellingen instellen op het operatorpaneel	107

## 8 Instellen van het IP-adres . . . . . 115

Een IP-adres toewijzen . . . . .	115
Bij gebruik van de Eenvoudige installatie navigator	115
Bij gebruik van het operatorpaneel . . . . .	116
Bij gebruik van de werkset . . . . .	117
Verifiëren van de IP-instellingen . . . . .	118
Controle van de instellingen met behulp van het systeeminstellingenrapport . . . . .	118
Controle van de Instellingen met de ping-opdrach	119

9	Papier inleggen . . . . .	121
10	De printerstuurprogramma's worden geïnstalleerd op de Windows-computers	125
	De status vóór installatie Printerdriver wordt bepaald . . . . .	125
	Bij gebruik van het Operatorpaneel . . . . .	125
	Bij gebruik van de werkset . . . . .	126
	Firewall uitschakelen vóór installatie van de printersoftware	126
	De cd Stuurprogramma's en hulpprogramma's plaatsen	127
	Configuratie directe verbinding . . . . .	127
	Configuratie netwerkverbinding . . . . .	131
	Configuratie netwerkprinter op een lokaal netwerk	131
	Configuratie netwerkprinter op een extern netwerk	138
	Instellingen opgeven voor gedeeld afdrukken . . . . .	145
	Aanwijzen en afdrukken . . . . .	147
	Peer-to-peer . . . . .	150
11	Printerstuurprogramma's installeren op Macintosh-computers	157
	Stuurprogramma's en software installeren . . . . .	157
	Een printer toevoegen onder Mac OS X 10.5 of 10.6	158
	Een printer toevoegen onder Mac OS X 10.4.11 . . . . .	159
	Een printer toevoegen onder Mac OS X 10.3.9 . . . . .	161
	Instellingen configureren . . . . .	162

## 12 Installeren van printerstuurprogramma's op Linux-computers (CUPS) 165

Gebruik met Red Hat Enterprise Linux 4 WS/5 Client	165
Overzicht configuratie	165
Installeren van het printerstuurprogramma	165
De wachtrij configureren	166
De wachtrij configureren	167
Keuze van de afdrukopties	167
De Printerdriver verwijderen	168
Gebruik met SUSE Linux Enterprise Desktop 10	168
Overzicht configuratie	168
Printerstuurprogramma installeren	168
De wachtrij configureren	169
De wachtrij configureren	170
Keuze van de afdrukopties	170
Instellen van het wachtwoord voor privileges als printer-beheerder	171
De Printerdriver verwijderen	171
Gebruik met SUSE Linux Enterprise Desktop 11	172
Overzicht configuratie	172
Printerstuurprogramma installeren	172
De wachtrij configureren	173
De wachtrij configureren	174
Keuze van de afdrukopties	175
Instellen van het wachtwoord voor privileges als printer-beheerder	175
De Printerdriver verwijderen	176

## De printer gebruiken 177

## 13 Dell Printer Configuration Web Tool . 179

Overzicht . . . . .	179
Bij gebruik van het operatorpaneel . . . . .	181
Bij gebruik van de werkset . . . . .	181
Gebruik van de Dell Printer Configuration Web Tool . . . . .	182
Printerstatus . . . . .	182
Printertaken . . . . .	182
Printerinstellingen . . . . .	183
Afdrukserverinstellingen . . . . .	183
Printerinstellingen kopiëren . . . . .	183
Afdrukvolume . . . . .	183
Adresboek . . . . .	183
Informatie over de printer . . . . .	183
Lade-instellingen . . . . .	184
E-mailwaarschuwing . . . . .	184
Wachtwoord instellen . . . . .	184
Online Help . . . . .	184
Bestel benodigheden via: . . . . .	184
Neem contact op met Dell Ondersteuning op: . . . . .	184
De Dell Printer Configuration Web Tool configureren . . . . .	184
Configuratie vanuit web-browser . . . . .	185
Configuratie vanaf operatorpaneel . . . . .	187
Pagina weergaveformaat . . . . .	187
Bovenkader . . . . .	188
Linkerkader . . . . .	189
Rechterkader . . . . .	190
De instellingen van menu-items wijzigen . . . . .	192
Details van de menu-onderdelen . . . . .	192
Printerstatus . . . . .	195
Printertaken . . . . .	197



Printerinstellingen . . . . .	198
Afdrukserverinstellingen . . . . .	237
Printerinstellingen kopiëren . . . . .	272
Afdrukvolume . . . . .	272
Adresboek . . . . .	276
Lade-instellingen . . . . .	288

## 14 Afdrukmediarichtlijnen . . . . . 289

Papier . . . . .	289
Papiereigenschappen . . . . .	289
Aanbevolen papier . . . . .	291
Ongeschikt papier . . . . .	291
Papier kiezen . . . . .	292
Selecteren van voorbedrukte media en briefhoofden	292
Keuze van voorgeperforeerd papier . . . . .	293
Afdrukken op briefhoofdpapier (voorbedrukt en geperforeerd papier) . . . . .	293
Enveloppen . . . . .	295
Etiketten . . . . .	296
Opslag van afdrukmedia . . . . .	298
Identificatie van afdrukmedia en specificaties . . . . .	298
Ondersteunde papierformaten . . . . .	298
Ondersteunde papiersoorten . . . . .	300
Papiersoortspecificaties . . . . .	300

## 15 Inleggen van de afdrukmedia . . . . . 303

Capaciteit . . . . .	303
Afmetingen afdrukmedia . . . . .	303

Plaatsen vanafdrukmedia in de standaardlade voor 250 vel en de als optie verkrijgbare 250 documentinvoer . . . . .	303
Plaatsen van enveloppen in de standaardlade voor 250 vel en de als optie verkrijgbare 250 documentinvoer . . . . .	306
Briefhoofdpapier plaatsen (voorbedrukt en geperforeerd papier)	308
Inleggen van afdrukmedia in de SSF . . . . .	310
Inleggen van een envelop in de SSF . . . . .	311
Gebruik van de SSF . . . . .	313
Laden koppelen . . . . .	314

## 16 Operatorpaneel . . . . . 315

Gebruik van de Operatorpaneel-knoppen . . . . .	315
Een pagina met paneelinstellingen afdrukken . . . . .	317
Bij gebruik van het operatorpaneel . . . . .	317
Bij gebruik van de werkset . . . . .	318

## Afdrukken, kopiëren, scannen en faxen 319

## 17 Afdrukken . . . . . 321

Tips voor succesvol afdrukken . . . . .	321
Tips voor de Opslag van afdrukmedia . . . . .	321
Voorkomen van vastlopend papier . . . . .	321
Taak naar afdrukken verzenden . . . . .	322
Annuleren van een afdruktaak . . . . .	322
Annuleren via het operatorpaneel . . . . .	322
Annuleren van een taak vanaf een computer die draait onder Windows . . . . .	323

Dubbelzijdig afdrukken . . . . .	324
Dubbelzijdig afdrukken met duplexer (alleen Dell 2155cdn Multifunction Color Printer) . . . . .	324
Dubbelzijdig afdrukken zonder duplexer (alleen Dell 2155cn Multifunction Color Printer) . . . . .	324
Gebruik van Boekje afdrukken (Dell 2155cn- en 2155cdn-modellen) . . . . .	326
De functie voor opgeslagen afdruktaken gebruiken . . . . .	328
Veilige afdruk . . . . .	328
Persoonlijk postvak afdrukken . . . . .	329
Openbaar postvak afdrukken . . . . .	329
Proefafdruk . . . . .	329
Afdruktaken opslaan . . . . .	330
De opgeslagen taken afdrukken . . . . .	330
Uw wachtwoord opgeven op het operatorpaneel (Veilige afdruk/Persoonlijk postvak afdrukken) . . . . .	330
Opgeslagen taken verwijderen . . . . .	331
Afdrukken uit USB-geheugen . . . . .	331
Ondersteunde bestandsformaten . . . . .	332
Rechtstreeks afdrukken via PDF-poort . . . . .	332
Een rapportpagina afdrukken . . . . .	333
Systeeminstellingenrapport afdrukken . . . . .	333
Afdrukken van een lettertypenlijst . . . . .	334
Printerinstellingen . . . . .	335
Systeeminstellingenrapport afdrukken . . . . .	336
Het operatorpaneel gebruiken voor het wijzigen van printerinstellingen . . . . .	337
Gebruik van Dell Printer Configuration Web Tool voor het wijzigen van de printerinstellingen . . . . .	338
Standaardwaarden herstellen . . . . .	339
De taal aanpassen . . . . .	341

18 Kopiëren . . . . .	343
Papier laden voor het kopiëren . . . . .	343
Papierinvoer kiezen . . . . .	343
Een document voorbereiden . . . . .	343
Kopieën maken met behulp van de document-glasplaat. . . . .	344
Kopieën maken met behulp van de AOD. . . . .	346
De kopieeropties instellen . . . . .	347
Aantal kopieën . . . . .	347
Kleur . . . . .	348
Lade selecteren . . . . .	348
SSF papierformaat . . . . .	349
SSF papiersoort . . . . .	350
Gesorteerd . . . . .	352
Verklein/Vergroot . . . . .	353
Documentformaat . . . . .	354
Origineel type . . . . .	356
Lichter/Donkerder . . . . .	356
Scherpte . . . . .	357
Kleurverzadiging . . . . .	358
Autom. belichting . . . . .	359
2 zijdig . . . . .	359
Meervoudig omhoog . . . . .	361
Marge boven/onder . . . . .	362
Marge links/rechts . . . . .	363
Marge midden . . . . .	364
De standaard instellingenwijzigen . . . . .	365
De optie stroomspaar-timer instellen . . . . .	365

19 Scannen . . . . .	367
Overzicht scannen . . . . .	367
Scannen - Met scannerstuurprogramma . . . . .	367
Scannen - Zonder scannerstuurprogramma . . . . .	368
Scannen via het operatorpaneel . . . . .	370
Scannen met het TWAIN-stuurprogramma . . . . .	372
Hulpprogramma Scaninstellingen . . . . .	375
IP-adresinstellingen . . . . .	376
Wachtwoordinstelling . . . . .	378
Scannen met behulp van het WIA-stuurprogramma (Windows Image Acquisition) . . . . .	379
Scannen naar netwerk . . . . .	382
Overzicht . . . . .	382
Procedures . . . . .	383
Een aanmeldingsnaam en een wachtwoord instellen (alleen voor SMB) . . . . .	384
Een gedeelde map maken (alleen voor SMB) . . . . .	385
Een bestemming instellen met behulp van een adresboek . . . . .	393
Het gescande document op het netwerk verzenden . . . . .	402
Scannen naar een USB-geheugen . . . . .	403
Soorten USB-geheugen . . . . .	403
Een map opgeven waarin u de gescande afbeelding wilt opslaan . . . . .	404
Een USB-geheugen plaatsen en verwijderen . . . . .	404
Een e-mail verzenden samen met de gescande afbeelding . . . . .	405
Een e-mailwaarschuwing instellen . . . . .	405
Een nieuwe gebruiker registreren . . . . .	406
Een e-mail verzenden samen met de gescande afbeelding . . . . .	407

20 Faxen . . . . .	409
Specificeren van de oorspronkelijke instellingen van de fax met behulp van de Navigator voor eenvoudige configuratie	409
Instellen van uw land . . . . .	410
De printer-ID instellen . . . . .	411
Gebruik van het numerieke toetsenbord om tekens in te voeren	412
Letters en cijfers op het toetsenbord . . . . .	412
Cijfers of namen wijzigen . . . . .	413
Een pauze inlassen . . . . .	413
De tijd en datum instellen . . . . .	413
De klokmodus veranderen . . . . .	414
Geluiden instellen . . . . .	414
Sprekervolume . . . . .	414
Belvolume . . . . .	415
De faxinstellingopties specificeren . . . . .	415
De faxinstellingopties wijzigen . . . . .	415
Beschikbare faxinstellingopties . . . . .	416
Geavanceerde faxinstellingen . . . . .	422
Een fax verzenden . . . . .	424
Een origineel document plaatsen . . . . .	425
Aanpassen van de documentresolutie . . . . .	427
Aanpassen van het documentcontrast . . . . .	427
Automatisch verzenden van een fax . . . . .	428
Handmatig verzenden van een fax . . . . .	430
Transmissies bevestigen . . . . .	431
Automatisch opnieuw kiezen . . . . .	431
Een uitgestelde fax verzenden . . . . .	431

Verzenden van een fax vanuit het stuurprogramma (Direct faxen)	433
Voorbeeld . . . . .	433
Ontvangen van een fax . . . . .	440
Info over ontvangstfuncties . . . . .	440
Plaatsen van papier om faxen te ontvangen . . . . .	440
Automatisch ontvangen van een fax in de faxstand	440
Handmatig ontvangen van een fax in de telefoonstand	441
Automatisch ontvangen van een fax in Telefoon/fax of Antwdapparaat/fax . . . . .	441
Handmatig ontvangen van een fax met behulp van een externe telefoon . . . . .	441
Ontvangen van faxen met behulp van DRPD . . . . .	442
Ontvangen van faxen in het geheugen . . . . .	443
Pollen van ontvangst . . . . .	443
Automatisch kiezen . . . . .	443
Snelkiezen . . . . .	443
Instellen van snelkiezen . . . . .	443
Verzenden van een fax met behulp van snelkiezen	444
Groepskiezen . . . . .	446
Instellen van groepskiezen . . . . .	446
Wijzigen van groepskiezen . . . . .	447
Verzenden van een fax met behulp van groepskiezen (verzenden naar meerdere adressen) . . . . .	448
Afdrukken van een snelkieslijst . . . . .	448
Telefoonboek . . . . .	448
Andere manieren om te faxen . . . . .	450
Met behulp van Veilige ontvangst . . . . .	450
Gebruik van een antwoordapparaat . . . . .	451
Met een computermodem . . . . .	452
Afdrukken van een rapport . . . . .	453

Snelkiezen . . . . .	453
Adresboek . . . . .	453
Serveradres . . . . .	453
Faxactiviteit . . . . .	453
Wachtende faxen . . . . .	453
Printerteller . . . . .	454
Wijzigen van instelopties . . . . .	454
<b>Kennismaking met de printer</b>	<b>457</b>

## 21 Begrip van de Werkset-menu's . . . . . 459

Printerinstellingenrapport . . . . .	459
Informatie over de printer . . . . .	459
Menu-instellingen . . . . .	460
Rapporten . . . . .	465
TCP/IP-instellingen . . . . .	465
Oorspronkelijke instellingen . . . . .	466
Fax-instellingen . . . . .	470
Printeronderhoud . . . . .	472
Systeeminstellingen . . . . .	472
Datum en tijd . . . . .	479
Papierzwarting . . . . .	479
Aanpassing kleurregistratie . . . . .	480
Hoogte instellen . . . . .	482
Terugstellen . . . . .	482
Geen Dell-toner . . . . .	483
Afdrukteller initialiseren . . . . .	483
Lade-instellingen . . . . .	483
TCP/IP-instellingen . . . . .	486
Netwerkinstellingen . . . . .	487
Kopie oorspr. . . . .	488



Oorspr.scaninst. . . . .	494
Fax oorspr. Inst. . . . .	497
Afdrukken via USB-standaardinstellingen . . . . .	498
Fax-instellingen . . . . .	500
Diagnose . . . . .	504
Grafiekafdruk . . . . .	504
Machinecontrole . . . . .	505
Controlefunctie papierwikkel . . . . .	506
Info omgevingssensor . . . . .	507
Ontwikkelaar reinigen . . . . .	507
Vernieuwenmodus . . . . .	508
Standaardwaarden herstellen . . . . .	508
Bij gebruik van de werkset . . . . .	508

## 22 Begrip van de printermenu's . . . . . 511

Rapport/Lijst . . . . .	511
Sysinstellingen . . . . .	511
Paneelinstellingen . . . . .	511
PCL lettertypenlijst . . . . .	511
PCL macrolijst . . . . .	512
PDF lettertypenlijst . . . . .	512
Taakgeschiedenis . . . . .	512
Fouten geschiedenis . . . . .	512
Afdruk meter . . . . .	512
Kleurtest pagina . . . . .	512
Protocol monitor . . . . .	512
Snelkiezen . . . . .	512
Adresboek . . . . .	513
Serveradres . . . . .	513
Faxactiviteit . . . . .	513
Fax wachtend . . . . .	513

Opgeslagen documenten . . . . .	513
Beheermenu . . . . .	513
Telefoonboek . . . . .	513
Printertaal . . . . .	514
Netwerk . . . . .	526
Fax instellingen . . . . .	536
Systeeminstellingen . . . . .	547
Onderhoud . . . . .	560
Beveiliginginstell.. . . . .	566
USB instellingen . . . . .	569
Oorspr. instell. . . . .	570
Kopie oorspr. . . . .	570
Oorspr. scaninst. . . . .	571
Fax oorspr. Inst. . . . .	573
Afdrukken via USB-standaardinstellingen . . . . .	574
Lade instellingen . . . . .	574
Paneeltaal . . . . .	579
Menu Afdrukken . . . . .	579
Veilige afdruk . . . . .	580
Pers. mailbox . . . . .	580
Openb mailbox . . . . .	581
Proefafdruk . . . . .	582
Veilige ontvangst . . . . .	583
Menu Kopie . . . . .	583
Lade selecteren . . . . .	584
SSF papierformaat . . . . .	584
SSF papersoort . . . . .	585
Gesorteerd . . . . .	586
Verklein/Vergroot . . . . .	586
Documentformaat . . . . .	587

Origineel type . . . . .	588
Lichter/Donkerder . . . . .	588
Scherpte . . . . .	589
Kleurverzadiging . . . . .	589
Autom. belichting . . . . .	590
2-zijdig . . . . .	590
Meervoudig omhoog . . . . .	590
Marge boven/onder . . . . .	591
Marge links/rechts . . . . .	591
Marge midden . . . . .	591
Scan Menu . . . . .	591
Scan naar USB geheugen . . . . .	592
Scan naar E-mail . . . . .	592
Scan naar netwerk . . . . .	593
Scan naar toepassing . . . . .	593
Bestandsformaat . . . . .	593
Kleurmodus . . . . .	594
Resolutie . . . . .	594
Documentformaat . . . . .	594
Lichter/Donkerder . . . . .	595
Scherpte . . . . .	596
Contrast . . . . .	596
Autom. belichting . . . . .	596
Marge boven/onder . . . . .	597
Marge links/rechts . . . . .	597
Marge midden . . . . .	597
Faxmenü . . . . .	597
Fax naar . . . . .	598
Resolutie . . . . .	598
Lichter/Donkerder . . . . .	599
Op de haak . . . . .	599
Vertraagde start . . . . .	599

Ontv.op afstand . . . . .	600
Faxvoorpagina . . . . .	600
Afdrukken vanuit het USB menu . . . . .	600
Document . . . . .	600
Lade selecteren . . . . .	601
SSF papierformaat . . . . .	601
SSF papiersoort . . . . .	602
2-zijdig . . . . .	602
Opmaak . . . . .	603
PDF wachtwoord . . . . .	603
Paneel vergrend . . . . .	603
Paneelvergrendeling inschakelen . . . . .	604
De paneelvergrendeling uitschakelen . . . . .	604
Standaardwaarden herstellen . . . . .	605
Bij gebruik van het operatorpaneel . . . . .	605
23 Uw printersoftware begrijpen . . . . .	607
Hulpprogramma Printerinstellingen. . . . .	609
Statusvenster . . . . .	610
Werkset . . . . .	610
Updater . . . . .	610
Problemen oplossen . . . . .	610
Adresboek-bewerker . . . . .	610
ScanKnop-manager . . . . .	610
Dell-scancentrum . . . . .	611
Adresboeken . . . . .	611
Soorten adresboeken . . . . .	611
Vermeldingen toevoegen aan of bewerken in het adresboek	612
Status Monitor Widget voor Macintosh . . . . .	616

Status Monitor Widget . . . . .	616
Alvorens de Status Monitor Widget te installeren	616
De Status Monitor Widget installeren . . . . .	616
De Status Monitor Widget openen en sluiten . . .	617
Printerstatus-venster . . . . .	618
Het venster Bestellen . . . . .	620
Voorkeuren . . . . .	621
De Status Monitor Console voor Linux . . . . .	622
De functie Status Monitor Console . . . . .	622
Alvorens de Status Monitor Console te installeren	622
De Status Monitor Console installeren . . . . .	623
De Status Monitor Console starten . . . . .	623
Printerselectie-venster . . . . .	623
Printerstatus-venster . . . . .	624
Het venster Dell Supplies Management System .	626
Het venster Service-tag . . . . .	628
Het venster Instellingen . . . . .	628
24 Lettertypen begrijpen . . . . .	633
Letterontwerp en lettertypen . . . . .	633
Gewicht en stijl . . . . .	633
Tekensetbreedte en tekenhoogte . . . . .	634
Bitmap-lettertypen en schaalbare lettertypen . . . . .	635
Residente lettertypen . . . . .	637
Tekensets . . . . .	638
Tekensets voor PCL 5/PCL 6 . . . . .	639

25 Printerberichten begrijpen . . . . .	641
26 Afdrukken met Web-services op Apparaten (WSD) 655	
Rollen van Afdrukservices toevoegen . . . . .	655
Printerinstelling . . . . .	656
Een printerstuurprogramma installeren met behulp van de Wizard Printer Toevoegen . . . . .	656
27 Specificaties . . . . .	659
Compabiliteit besturingssysteem . . . . .	659
Stroomvoorziening . . . . .	659
Afmetingen . . . . .	659
Geheugen . . . . .	659
Pagina-beschrijvingstaal (PDL)/emulatie, besturingssysteem en interface . . . . .	660
MIB-compatibiliteit . . . . .	660
Omgeving . . . . .	660
Werking . . . . .	660
Garantie Afdrukkwaliteit . . . . .	660
Bewaren . . . . .	661
Hoogte . . . . .	661
Kabels . . . . .	661
Specificaties kopieermachine . . . . .	662
Scannerspecificaties . . . . .	663

Specificaties Fax . . . . .	663
Uw printer onderhouden	665

## 28 De printer onderhouden . . . . . 667

Bepalen van de toestand van de benodigdheden . . . . .	667
Besparen op materiaalkosten . . . . .	667
Bestellen van benodigdheden . . . . .	668
Opslag van afdrukmedia . . . . .	669
Opslag van verbruiksmaterialen . . . . .	669
De tonercartridges vervangen . . . . .	669
De tonercartridge verwijderen . . . . .	670
Installeren van een nieuwe tonercartridge . . . . .	671
Vervangen van de PHD-eenheid (printkopapparaat) . . . . .	673
Verwijderen van de PHD eenheid. . . . .	674
Een PHD-eenheid installeren . . . . .	676
Vervangen van de Vertragsingsrol . . . . .	681
De gebruikte vertragsingsrol in de standaardlade voor 250 vel verwijderen . . . . .	682
De vertragsingsrol in de standaardlade voor 250 vel installeren	683
De binnenkant van de printer reinigen . . . . .	685
De invoerrol reinigen . . . . .	685
De CTD-sensor reinigen. . . . .	691
De scanner reinigen . . . . .	694
De AOD invoerrol reinigen . . . . .	696

Bijstellen van de Kleurregistratie . . . . .	697
Het Kleurregistratieschema afdrukken . . . . .	697
Bepalen van de waarden . . . . .	698
Waarden invoeren . . . . .	700

## 29 Optionele accessoires verwijderen . . . . . 703

De optionele geheugenmodule verwijderen . . . . .	703
De als optie verkrijgbare 250 documentinvoer verwijderen	706
De optionele draadloze adapter verwijderen . . . . .	709

## 30 Vastgelopen papier verwijderen . . . . . 713

Voorkomen van vastlopend papier . . . . .	713
De plaats van een papierstoring bepalen . . . . .	714
Vastgelopen papier verwijderen uit de MPF . . . . .	715
Vastgelopen papier verwijderen uit de SSF . . . . .	718
Verwijderen van vastgelopen papier uit de standaardlade voor 250 vel	722
Vastgelopen papier verwijderen uit de fuser . . . . .	726
Vastgelopen papier verwijderen uit de duplexer . . . . .	730
Verwijderen van vastgelopen papier uit de apart verkrijgbare	
250-documentinvoer . . . . .	731

## Problemen oplossen 737



## 31 Handleiding Problemen oplossen . . . . . 739

    Simpele problemen met de printer . . . . . 739

    Schermweergaveproblemen . . . . . 739

    Afdrukproblemen . . . . . 740

    Afdrukkwaliteitsproblemen . . . . . 742

        De uitvoer is te licht. . . . . 743

        De toner vlekt of de afdruk laat los. . . . . 747

        Her en der vlekken/onscherpe afbeeldingen . . . . . 748

        De gehele uitvoer is blanco. . . . . 749

        Er lopen strepen over de uitvoer . . . . . 751

        Een deel of de gehele uitvoer is zwart. . . . . 753

        Gekleurde stippen . . . . . 754

        Verticale blanco strepen . . . . . 755

        Ghosting . . . . . 757

        Lichtzwakte . . . . . 758

        Mist . . . . . 760

        Bead-Carry-Out (BCO) . . . . . 761

        Hoekige tekens . . . . . 761

        Banden . . . . . 763

        ‘Auger’-markering . . . . . 764

        Gekreukt/gevlekt papier . . . . . 765

        Schade aan de voorrand van het papier . . . . . 767

    Problemen met papierstoring/uitlijning . . . . . 768

        De boven- en zijmarges kloppen niet. . . . . 768

        De kleurregistratie is verschoven . . . . . 769

        Afbeeldingen staan scheef . . . . . 770

        Verkeerde invoer in standaardlade voor 250 vel . . . . . 771

        Verkeerde invoer in SSF . . . . . 773

        Verkeerde invoer in optionele 250 documentinvoer . . . . . 775

        Registerstoring (storing met uitgangssensor aan) . . . . . 776

Uitgangsstoring (storing met uitgangssensor uit)	777
Meerdere vellen vastgelopen in de standaardlade voor 250 vel/optionele 250 documentinvoer	777
Meerdere vellen vastgelopen in de SSF	778
Ongewoon geluid	778
Probleem met kopiëren	779
Problemen met faxen	780
Problemen met scannen	782
Problemen met geïnstalleerde optionele accessoires	787
Problemen met het scannerstuurprogramma/printerhulpprogramma	788
Overige problemen	790
Contact opnemen met de klantenservice	793

## Appendix 795

<b>B Appendix</b>	<b>797</b>
Dell™ technisch ondersteuningsbeleid	797
Online-diensten	797
Garantie en beleid voor retourzending	798
Kringloopinformatie	798
Contact opnemen met Dell	799















# Voordatu begint



# Opmerkingen, kennisgevingen en aanwijzingen voor een veilig gebruik



**OPMERKING:** Een OPMERKING geeft u belangrijke informatie voor het optimaal gebruik van uw printer.



**VOORZICHTIG:** VOORZICHTIG wijst op mogelijk verlies van gegevens of hardwareschade en adviseert u hoe u dit probleem kunt voorkomen.



**OPGELET:** OPGELET attendeert u op het gevaar van schade, persoonlijk letsel of dodelijke afloop.

De informatie in dit document kan zonder kennisgeving worden gewijzigd.

© 2010 Dell Inc. Alle rechten voorbehouden.

Reproductie van dit materiaal, of welke wijze dan ook en zonder schriftelijke toestemming van Dell Inc. is ten strengste verboden.

Handelsmerken die in deze tekst voorkomen: Handelsmerken die in deze tekst worden gebruikt: *Dell*, het *DELL*.logo zijn handelsmerken van Dell Inc.; *Microsoft*, *Windows*, *Windows Server*, *Windows Vista* en *Active Directory* zijn handelsmerken danwel gedeponeerde handelsmerken van Microsoft Corporation in de Verenigde Staten en/of andere landen; *Adobe* en *Photoshop* zijn handelsmerken danwel gedeponeerde handelsmerken van Adobe Systems Incorporated in de Verenigde Staten en/of andere landen; *Wi-Fi* is een gedeponeerd handelsmerk van Wi-Fi Alliance; *Red Hat* en *Red Hat Enterprise Linux* zijn gedeponeerde handelsmerken van Red Hat, Inc., in de Verenigde Staten en andere landen; *SUSE* is een gedeponeerd handelsmerk van Novell, Inc., in de Verenigde Staten en andere landen.

*XML-papierspecificatie (XPS):* Dit product kan intellectueel eigendom bevatten van Microsoft Corporation. De voorwaarden waaronder Microsoft licentie verleent over die intellectueel eigendom staan op <http://go.microsoft.com/fwlink/?LinkId=52369>; *DES:* Dit product bevat software die ontwikkeld is door Eric Young (eay@mincom.oz.au); *AES:* Copyright (c) 2003, Dr Brian Gladman, Worcester, Verenigd Koninkrijk. Alle rechten voorbehouden. Dit product bevat uitgegeven AES-software, onder BSD-licentievoorwaarden verstrekt door Dr. Brian Gladman; *TIFF (libtiff):* Copyright (c) 1988-1997 Sam Leffler en Copyright (c) 1991-1997 Silicon Graphics, Inc.; *ICC Profile (Little cms):* Copyright (c) 1998-2004 Marti Maria.

Andere handelsmerken en handelsnamen kunnen worden gebruikt in dit document om te verwijzen naar de rechtspersonen die de merken en namen opeisen, dan wel naar hun producten. Dell Inc. wijst hierbij elk eigendomsbelang af in de genoemde handelsmerken en handelsnamen, anders dan de eigen merken en namen.

De printersoftware gebruikt enkele van de codes die zijn gedefinieerd door de Independent JPEG Group.

## Betreffende RSA BSAFE



RSA BSAFE-software, vervaardigd door RSA Security Inc., is geïnstalleerd op deze printer.

---

## RECHTSBEPERKINGEN VOOR DE OVERHEID VAN DE VERENIGDE STATEN

Deze software en de bijbehorende documentatie worden geleverd met BEPERKTE RECHTEN. Het gebruik, de vermenigvuldiging of openbaarmaking door de Overheid valt onder de beperkingen die zijn vervat in subparagraaf (c)(1)(ii) van het artikel de Rechten aangaande Technische Gegevens en Computer Software in DFARS 252.227-7013 en in geldende FAR voorzieningen: Dell Inc., One Dell Way, Round Rock, Texas, 78682, VS.

September 2010 Rev. A01

# Dell™ 2155cn/2155cdn Multifunction Color Printer Gebruikshandleiding

Klik op de koppelingen links voor informatie over de kenmerken, mogelijkheden en bediening van uw printer. Zie “Informatie zoeken” voor nadere informatie over de andere documenten die bij uw printer geleverd zijn.

Voor het bestellen van tonercassettes of andere benodigdheden van Dell:

 **OPMERKING:** Start bij Macintosh de Status Monitor Widget en kies vervolgens de knop Benodigdheden bestellen om het venster Bestellen te openen.

- 1 Dubbelklik op het pictogram op uw bureaublad.



Als u het pictogram niet op uw bureaublad kunt vinden, volgt u de procedure hieronder.

- a Klik op DLRMM.EXE Onder `x:\abc\Dell Printers\Additional Color Laser Software\Reorder`, waarbij `x:\abc` de locatie is waar de software van de printer is geïnstalleerd.
- b Klik op Bestand op de werkbalk en daarna op Snelkoppeling maken op het vervolgkeuzemenu.
- c Klik met de rechtermuisknop op de snelkoppeling.
- d Kies Kopiëren naar in het uitklapmenu, en klik dan op Bureaublad (snelkoppeling maken) op het submenu.

Het venster Dell Supplies Management System verschijnt.

U kunt het Dell Supplies Management Systeem ook starten door te klikken op Start → Alle programma's → Dell Printers → Aanvullende kleurenlasersoftware → Dell Supplies Management System.

- 2 Klik op de koppeling Bezoek Dells bestelwebsite voor printersupplies ([www.dell.com/supplies](http://www.dell.com/supplies)) om de benodigheden voor uw Dell-printer per telefoon te bestellen.

Houd u Dell-printerservicetag bij de hand, voor de beste service.

Zie "Expressservice-code en Service-tag-nummer." voor hulp bij het opzoeken van uw Service Tag-onderhoudsnummer.

## Informatie zoeken



OPMERKING: Hier volgen de accessoires die u zelf als optie kunt aanschaffen.

- Aanvullend geheugen (512 MB)
- 250 documentinvoer
- Draadloze adapter
- USB-kabel
- Ethernet-kabel

---

Wat zoekt u?

Hier vindt u het

---

- Stuurprogramma's voor mijn printer *Stuurprogramma's en hulpprogramma's-CD*
- Mijn *Gebruikershandleiding*



De *Stuurprogramma's en hulpprogramma's-CD* bevat de Installatievideo, documentatie en stuurprogramma's voor uw printer. U kunt de CD gebruiken voor het installeren van stuurprogramma's of het raadplegen uw Installatievideo en de documentatie.

Er kunnen op uw cd ook "readme"-bestanden staan, voor het allerlaatste nieuws over technische wijzigingen aan uw printer of geavanceerd technische referentiemateriaal voor gevorderde gebruikers of technici.

Wat zoekt u?

Hier vindt u het

- Zo gebruik ik mijn printer

*Beknopte naslaggids*

**DELL™**

**Dell™ 2100/2150/2160 MultiFunction Color Printer Quick Reference Guide**

**About Your Printer**

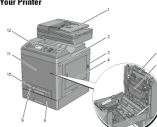
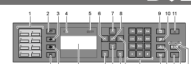
1	Automatic Document Feeder (ADF)	7	Display (2150 only)
2	Top Tray	8	Off-line/Out of Paper Feeder
3	Power Switch	9	Standard ISO Sheet Tray
4	Front Access Cover (front cover edge handle)	10	Single Sheet Feeder (SSF)
5	Power	11	Print Cancel
6	Roll Tray	12	Operator Panel

**Service Tag**

September 2011

1	On/Stand By button	Call up the stand-by mode.
2	Off button	Moves to the top level of the Copy menu.
3	Copy button	Moves to the top level of the Copy menu.
4	Ready LED	Light up when receiving, copying, or pending jobs.
5	Ready/Error LED	Light up when the printer is ready. Ready LED light up when the printer does not error. Error LED light up when to highlight right side.
6	Left arrow button	Moves screen to highlight right side.
7	Right arrow button	Moves screen to highlight left side.
8	OK button	Confirms the entry of values.
9	Cancel button	Moves to the Address Book menu for the Fax and Scan menu.
10	Refresh/Thru button	Refresh a telephone number.
11	Cancel button	Resets a page size, resolution, number.
12	Cancel button	Cancel the current pending or pending job.
13	Color LED	Light up to indicate which color mode is selected.
14	Color Menu	Resets the color mode.
15	Start Job button	Starts a job.
16	Stand By button	Call up a stand-by phone number.
17	Address Book button	Access numbers and numbers.
18	Address Setup	Enter destination and numbers.
19	Mail Check button	Resets the current setting, and returns to the top menu.
20	Direct button	Returns to the previous menu.
21	LED Panel	Displays various settings, instructions, and error messages.
22	Scan button	Moves to the top level of the Scan menu.
23	Menu button	Moves to the top level of the Print from USB Memory, Job Status, and System menu.

**NOTE:** Moving a 6-digit number or returning to previous screen opens the screen in editing mode. Press the right or left button to start the screen in editing mode.

- Veiligheidsinformatie
- Garantie bepalingen

### Productinformatiegids



**OPGELET:** Lees en volg alle veiligheidsvoorschriften in uw *Productinformatiegids* voordat u uw printer installeert en in gebruik neemt.



---

Wat zoekt u?

Hier vindt u het

- Zo installeer ik mijn printer *Installatieschema*

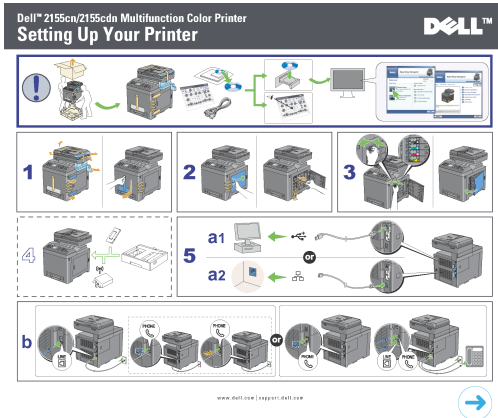

- 
- Expressservice-code en Service-tag-nummer

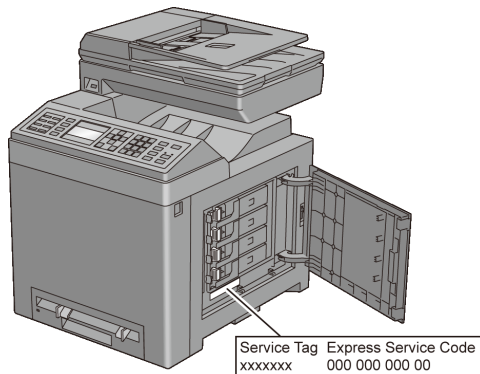

De Express-servicecode en Service-tagnummers staan aangegeven binnenin de tonerklap van uw printer.

- 
- De nieuwste stuurprogramma's voor mijn printer
  - Documentatie voor mijn printer

Ga naar [support.dell.com](http://support.dell.com).

Wat zoekt u?	Hier vindt u het
<ul style="list-style-type: none"> <li>• Antwoorden op uw vragen over technisch onderhoud en ondersteuning</li> </ul>	<p>support.dell.com biedt diverse online hulpmiddelen, inclusief:</p> <ul style="list-style-type: none"> <li>• Oplossingen – Nuttige tips voor het oplossen van problemen, artikelen van technici en online-cursussen</li> <li>• Nieuwe versies — Upgrade-informatie voor componenten, zoals het printerstuurprogramma</li> <li>• Klantendienst – Contactinformatie, status van uw bestelling, garantie en reparatiegegevens</li> <li>• Downloads – Stuurprogramma's</li> <li>• Handleidingen – Printerdocumentatie en productgegevens</li> </ul> <p>Ga naar <a href="http://support.dell.com">support.dell.com</a>. Kies uw regio en vul de gevraagde gegevens in, u krijgt dan toegang tot de hulpfuncties en informatie.</p>





# Product kenmerken

Dit hoofdstuk beschrijft de producteigenschappen en geeft hun links aan.

Afdrukken uit USB-geheugen (USB Direct afdrukken)

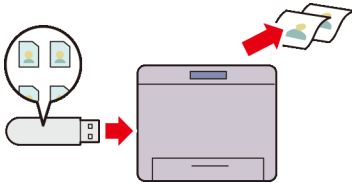

Met de functie Afdrukken vanuit USB geheugen kunt u bestanden direct vanaf een USB geheugen afdrukken zonder dat u uw computer en een toepassing hoeft te starten.

Meervoudig omhoog in het tabblad Opmaak (N-omhoog afdrukken)

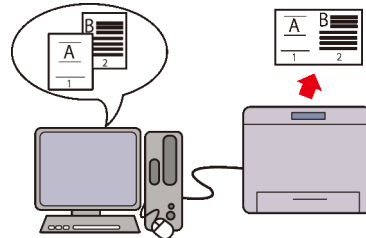

Met de functie Meervoudig omhoog kunt u documenten afdrukken als verkleinde documenten met 2, 4, 8, 16, of 32 pagina's op één vel papier door instelling van het printerstuurprogramma. Deze functie helpt u papier te besparen.

### Meervoudig omhoog (2-in-1 kopiëren)

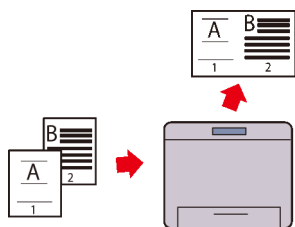

U kunt documenten kopiëren als verkleinde, twee pagina documenten op één kant van een vel papier door Meervoudig omhoog te selecteren op het operatorpaneel. Deze functie helpt u papier te besparen.

### 2 zijdig (2-zijdig kopiëren)

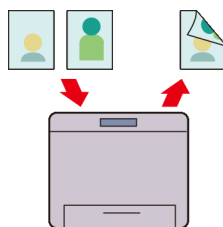

U kunt documenten kopiëren op beide zijden van een vel papier door 2-zijdig te selecteren op het operatorpaneel als u een kopie maakt. Deze functie helpt u papier te besparen.

### Een e-mail verzenden samen met de gescande afbeelding (Scan naar E-mail)

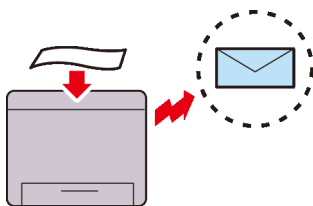

Als u gescande gegevens per e-mail wilt verzenden gebruikt u de functie Scan naar e-mail. U kunt de gescande gegevens direct als een e-mail bijlage verzenden. U kunt het e-mail adres van de geadresseerde kiezen uit het adresboek op de printer of server. Of u kunt het adres invoeren op het operatorpaneel op de printer met het cijferblok.

### Scannen naar netwerk (Scan naar SMB/FTP)

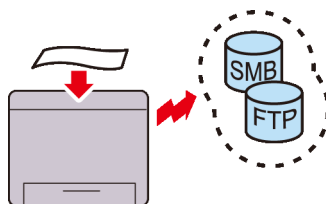

U kunt gescande gegevens verzenden naar een PC of ene server via SMB of FTP zonder servicesoftware. Hoewel de FTP server of PC eerst in het adresboek moet zijn opgenomen bespaart u hiermee toch tijd.

Scannen naar een USB-geheugen  
(Scan naar USB geheugen)

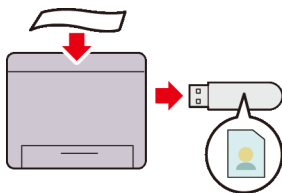

Met de functie Scan naar USB geheugen hebt u geen PC nodig om uw USB geheugen aan te sluiten. U kunt het USB geheugen selecteren dat op de printeraansluiting is aangegeven om de gegevens naar op te slaan als u scant.

Kopieën maken met behulp van de document-glasplaat. (Scan van document-glasplaat)

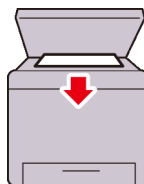

U kunt de pagina's van een boek of brochure scannen via de document-glasplaat. Als u documenten scant via de document-glasplaat plaatst u ze ondersteboven.

Kopieën maken met behulp van de AOD. (Scan van AOD)

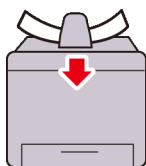

U kunt ongebonden papieren scannen met de AOD. Als u documenten scant via de AOD laadt u ze met de goede kant boven.

Verzenden van een fax vanuit het stuurprogramma (Direct faxen)  
(Direct Faxen vanaf de PC)

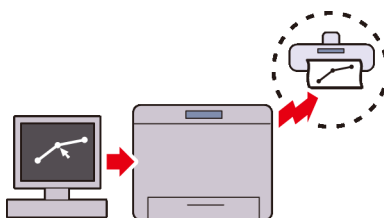

U kunt faxen direct vanaf de PC verzenden met het faxstuurprogramma. U kunt de faxinstellingen net zo instellen als op een faxapparaat. U kunt het nummer van de geadresseerde instellen met het cijferblok of vanuit het adresboek of telefoonboek.

## Adresboeken (Adresboek)

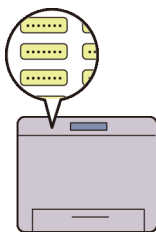

Adresboek vereenvoudigt het aanduiden van de geadresseerde. U kunt het adresboek op de printer of op de server gebruiken. Kies het gewenste adres of faxnummer uit het adresboek als u de functie Scan naar E-mail of Scan naar SMB/FTP gebruikt of faxen verzendt.



# Over de printer

In dit hoofdstuk vindt u een overzicht van de Dell™ 2155cn/2155cdn Multifunction Color Printer.



**OPMERKING:** In deze handleiding verwijst 'printer' naar de Dell™ 2155cdn Multifunction Color Printer.



**OPMERKING:** de gebruikte afbeeldingen en beschreven procedures in deze handleiding zijn die van de Dell 2155cdn Multifunction Color Printer.

# Voor- en achteraanzicht

## Vooraanzicht

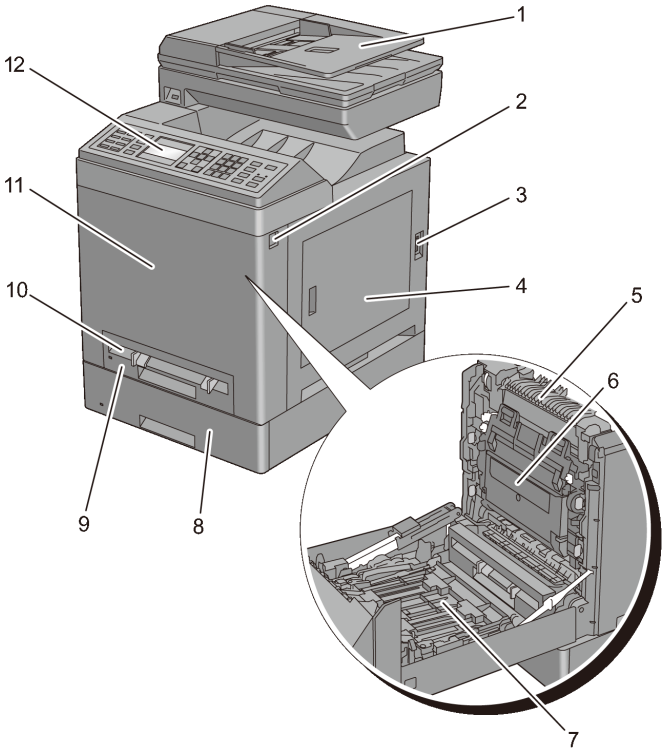

1	Automatische documentinvoer (MPF)	7	Duplexer (alleen bij de 2155cdn)
2	Zijknop	8	250 documentinvoer
3	Hoofdschakelaar	9	Standaardlade voor 250 vel
4	Tonertoegangsklep (tonercassettes binnenin)	10	Enkelvelinvoer (SSF)
5	Fuser	11	Voorpaneel

**OPMERKING:** U kunt de voorklep openen door op de knop (2) aan de zijkant te drukken.

- ➡ **VOORZICHTIG:** Om een onregelmatige schermafbeelding of storing in de printer te voorkomen, kunt u de printer beter niet aan direct zonlicht blootstellen wanneer de enkele velinvoer open is.

## Achteraanzicht

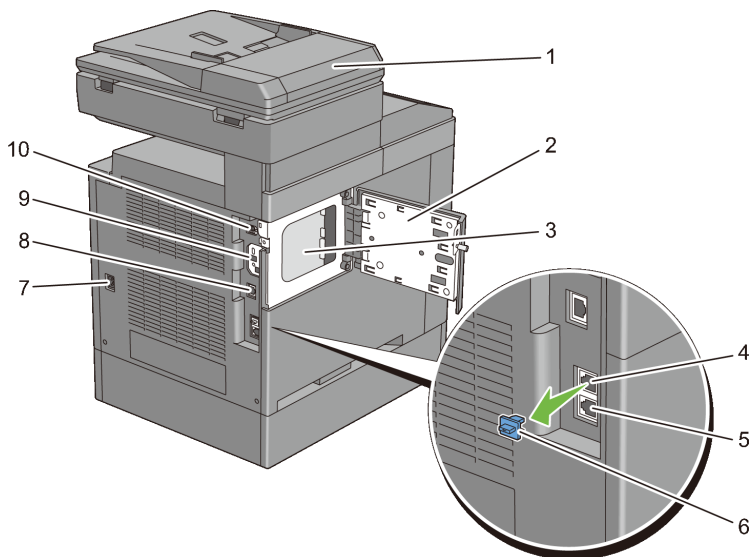

1	Automatische documentinvoer (MPF)	6	"Blauwe" stekker
2	Bedieningspaneelklep	7	Stroomaansluiting
3	Bedieningspaneel	8	Ethernet-aansluiting
4	Telefoonaansluiting	9	Aansluiting draadloze adapter
5	Muuraansluitpunt	10	USB-poort

## Ruimtevereisten

Laat voldoende ruimte rondom de printer voor de papierlade, kleppen en apart verkrijgbare accessoires, en voor de nodige ventilatie.

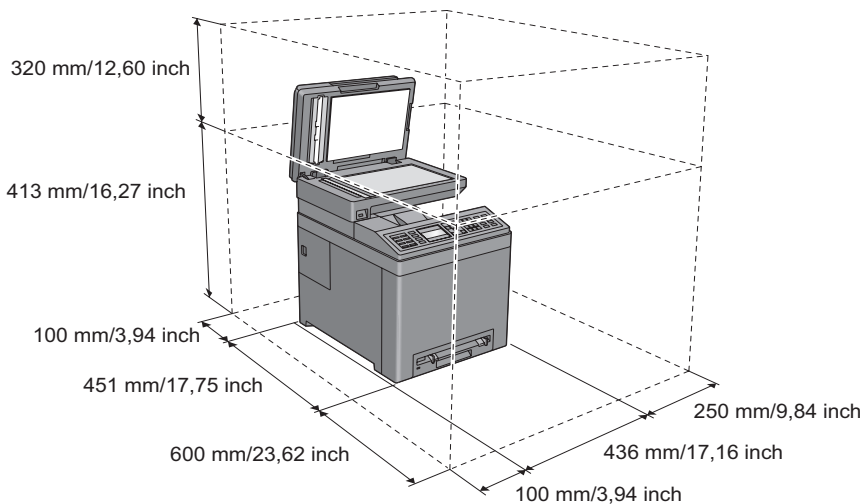

## Automatische documentinvoer (MPF)

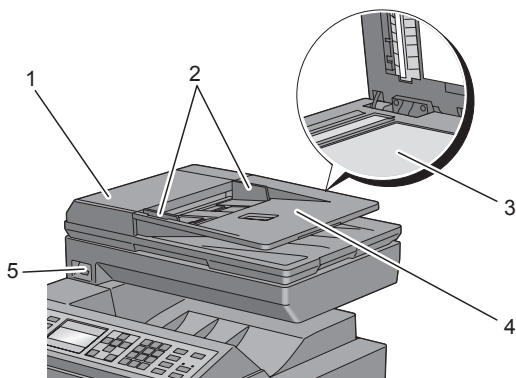

- 
- |       |                           |
|-------|---------------------------|
| 1     | ADF-deksel                |
| <hr/> |                           |
| 2     | Documentgeleiders         |
| <hr/> |                           |
| 3     | Document-glasplaat        |
| <hr/> |                           |
| 4     | Documentinvoerlade        |
| <hr/> |                           |
| 5     | USB-aansluiting voorzijde |
-

# Operatorpaneel



Zie “Gebruik van de Operatorpaneel-knoppen” voor nadere inlichtingen over het operatorpaneel.

## De printer beveiligen

U kunt uw printer beschermen tegen diefstal door middel van het als optie verkrijgbare Kensington-slot.

Bevestig de Kensington-vergrendeling op de veiligheidsleuf van uw printer.

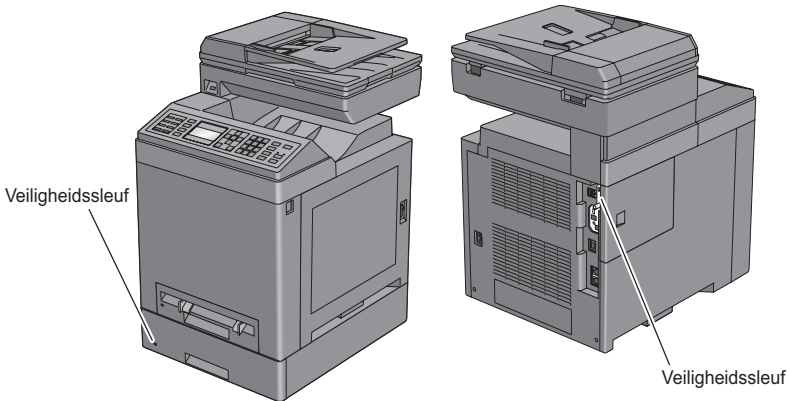

Raadpleeg voor nadere bijzonderheden de bedieningsinstructies die bij het Kensington-slot worden geleverd.

## Bestellen van benodigheden

U kunt via bij Dell online verbruiksmaterialen bestellen wanneer u een netwerkprinter gebruikt. Voer het IP-adres van uw printer in uw web-browser in, start de functie Dell Printer Configuration Web Tool en klik op het webadres onder Bestel supplies op: als u toner of verbruiksartikelen voor uw printer wilt bestellen.

U kunt ook tonercassettes of andere benodigheden bij Dell bestellen:



**OPMERKING:** Start bij Macintosh de Status Monitor Widget en kies vervolgens de knop Benodigheden bestellen om het venster Bestellen te openen.

- 1 Dubbelklik op het pictogram op uw bureaublad.



Als u het pictogram niet op de desktop kunt vinden:

- a Klik op DLRMM.EXE Onder `x:\abc\Dell Printers\Additional Color Laser Software\Reorder`, waarbij `x:\abc` de locatie is waar de software van de printer is geïnstalleerd.
- b Klik op Bestand op de werkbalk en klik daarna op Snelkoppeling maken op het vervolgkeuzemenu dat verschijnt.
- c Klik met de rechtermuisknop op het pictogram van de snelkoppeling.
- d Kies Verzenden naar in het uitklapmenu, en klik dan op Bureaublad (snelkoppeling maken) op het submenu dat verschijnt.

Het venster Dell Supplies Management System verschijnt.

U kunt het Dell Supplies Management Systeem ook starten door te klikken op Start → Alle programma's → Dell Printers → Aanvullende kleurenlasersoftware → Dell Supplies Management System.

- 2 Klik op de koppeling Bezoek Dells bestelwebsite voor printersupplies ([www.dell.com/supplies](http://www.dell.com/supplies)), of bestel Dell-printersupplies telefonisch.

U wordt het snelst geholpen als u de service-tag van uw Dell-printer bij de hand hebt.

Zie "Expressservice-code en Service-tag-nummer." over waar u de service-tag kunt vinden.





# **De printer configureren (Printerconfiguratie)**



# Printerhardware voorbereiden

## Tape verwijderen

- 1 Verwijder het verpakkingsmateriaal van de printer.

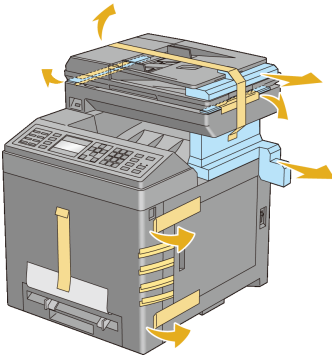

- 2 Trek de beschermlaag uit de printer.

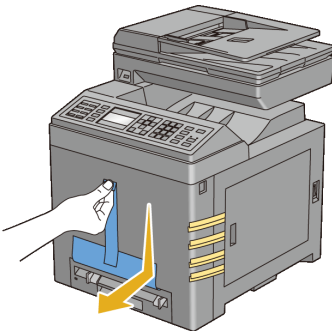

**OPGELET:** Voordat u een van de volgende handelingen verricht, leest en volgt u eerst de veiligheidsvoorschriften in uw *Productinformatiegids*.

## Vervangen van de linten in PHD-eenheid (printkopapparaat)

- 1 Open de tonertoegangsklep.

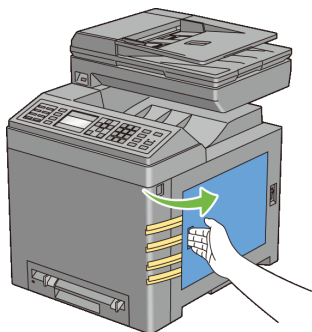

- 2 trek de acht gele linten er helemaal uit.

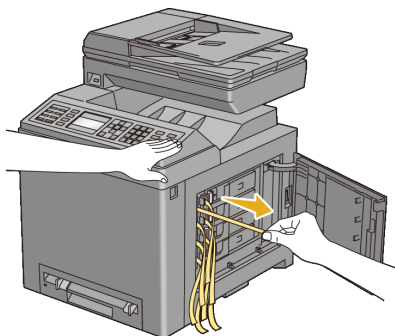

## Installeren van de tonercassettes

- 1 Druk op de blauwe grendels van de vier tonercassettes en schuif deze naar de vergrendelpositie.

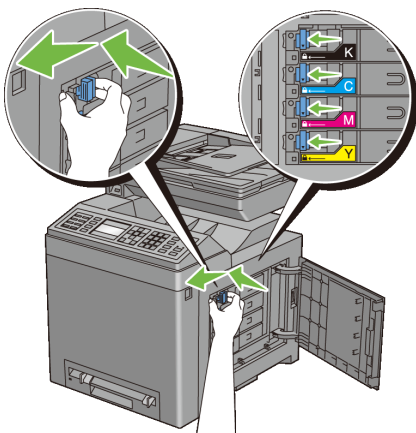

2 Sluit de tonertoegangsklep.

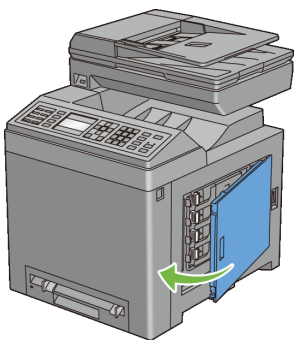



## Optionele accessoires installeren

U kunt de printer functioneler maken door de optionele accessoires te installeren. In dit hoofdstuk wordt beschreven hoe u de opties van de printer kunt installeren, zoals de geheugenmodule en de als optie verkrijgbare 250 documentinvoer.

 **OPMERKING:** De afbeeldingen van en procedures beschreven in deze handleiding gelden voor de Dell™ 2155cdn Multifunction Color Printer.

### De optionele geheugenmodule installeren

 **OPMERKING:** Uw printer ondersteunt 512 MB aan extra geheugen.

- 1 Kijk of de printer is uitgeschakeld.
- 2 Draai de schroef op het bedieningspaneel tegen de klok in.

 **OPMERKING:** Draai de schroef los. U hoeft deze niet te verwijderen.

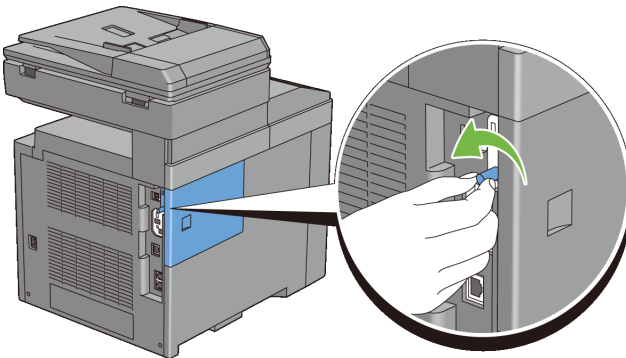

- 3 Glijd het deksel van het bedieningspaneel naar de achterkant van de printer.

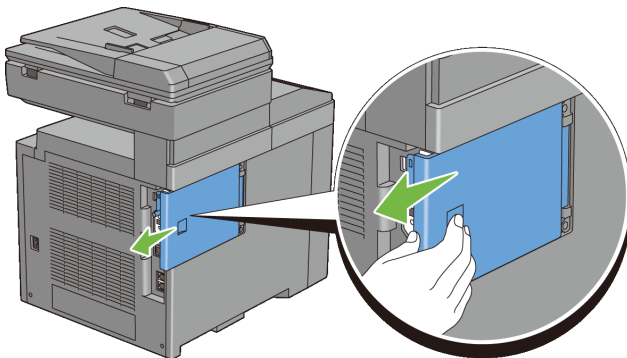

4 Open de bedieningspaneelklep geheel..

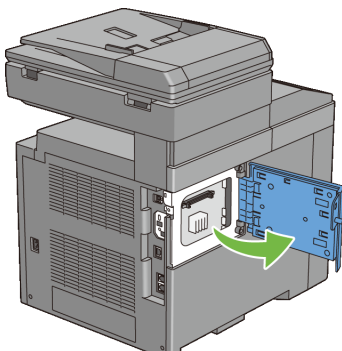

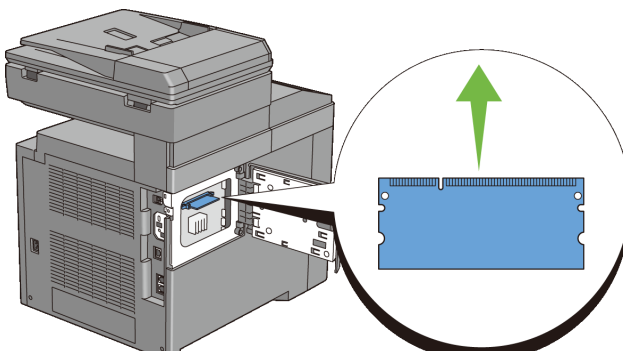

5 Richt de connector van de geheugenmodule op de sleuf en steek de geheugenmodule verticaal in de sleuf.



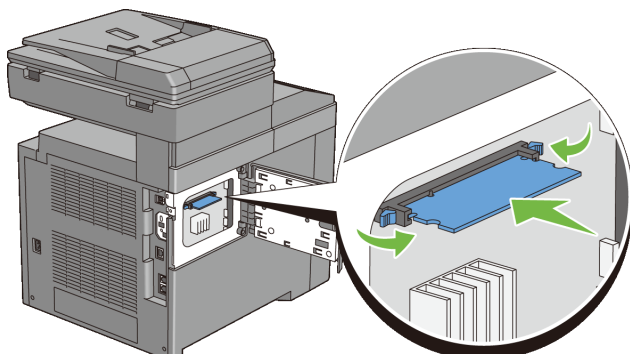

- 6 Druk de geheugenkaart stevig in de sleuf vast.



 **OPMERKING:** Controleer of de geheugenkaart stevig vast zit en u deze niet heen en weer kunnen bewegen.

- 7 Sluit het deksel van het bedieningspaneel en glijd het naar de voorkant van de printer.

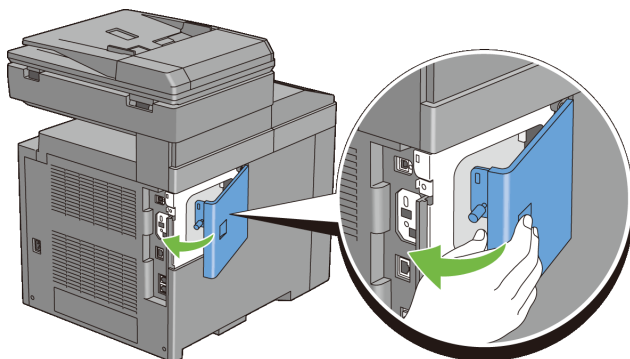

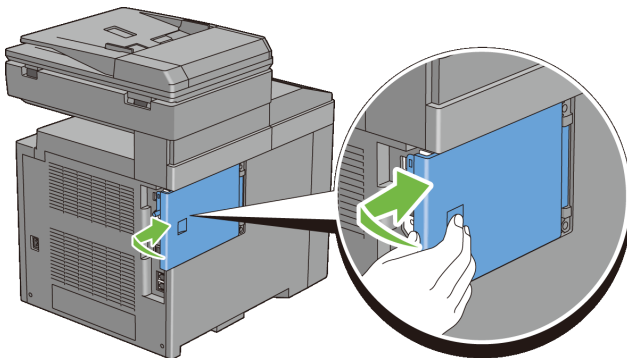



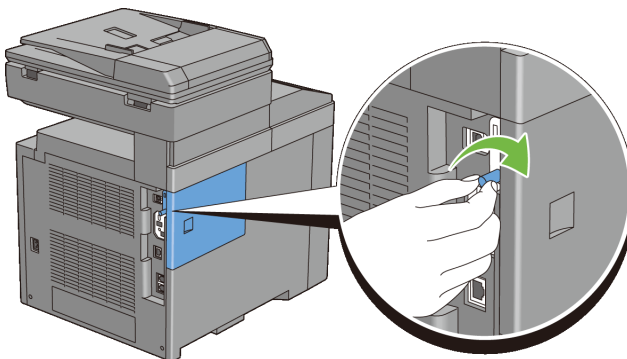

- 8 Draai de schroef met de klok mee.



- 9 Zet de printer aan.
- 10 Druk het overzicht van systeeminstellingen af om te controleren of de geheugenmodule goed is geïnstalleerd.

## Systeminstellingenrapport afdrukken

### Bij gebruik van het operatorpaneel

- Druk op de knop  (Menu).
- Druk op de knop  totdat *Systeeminstelling* is gemarkeerd en druk dan op de knop  (SET).
- Zorg dat *Rapport/Lijst* gemarkeerd is en druk dan op de knop  (SET).

- d Zorg dat *Systeeminstelling* gemarkeerd is en druk dan op de knop ✓ (Set).

Het systeeminstellingenrapport wordt afgedrukt.

### **Bij gebruik van de werkset**

 **OPMERKING:**

- a Klik op Start→ Alle programma's→ Dell Printers→ Dell 2155 Multifunction Color Printer→ Werkset.

 **OPMERKING:** Het venster Printer selecteren verschijnt in deze stap wanneer er meerdere printerstuurprogramma's op uw computer zijn geïnstalleerd. Klik op de naam van deze printer die wordt genoemd in Printernaam en klik daarna op OK.

De Werkset opent.

- b Zorg dat het tabblad Printerinstellingenrapport geopend is.
- c Selecteer Rapporten in de lijst links op de pagina.  
De pagina Rapporten verschijnt.
- d Klik op de knop Systeeminstellingen.  
Het systeeminstellingenrapport wordt afgedrukt.

- 11 Controleer of Geheugencapaciteit in de lijst van systeeminstellingen staat onder Algemeen.

Als de beschikbare hoeveelheid geheugen niet is toegenomen, schakelt u de printer uit, trekt u de stekker uit het stopcontact en installeert u de geheugenmodule opnieuw.

- 12 Als u het extra afdrukgeheugen aanbrengt na het installeren van het printerstuurprogramma, dient u het stuurprogramma daarna bij te werken volgens de aanwijzingen voor het besturingssysteem dat u gebruikt. Als de printer op een netwerk is aangesloten, moet u het stuurprogramma voor elke client bijwerken.

## Stuurprogramma bijwerken voor detectie van de geheugenmodule

---

Microsoft® Windows® 7/Windows 7 x64/ Windows Server® 2008 R2 x64	<ol style="list-style-type: none"><li>1 Klik op Start→Printers en apparaten.</li><li>2 Klik met de rechter muisknop op het printerpictogram van de Dell 2155cdn Multifunction Color Printer en selecteer Eigenschappen.</li><li>3 Klik op het tabblad Opties en selecteer vervolgens Informatie ophalen van de printer.</li><li>4 Klik op Toepassen en klik vervolgens op OK.</li><li>5 Sluit het dialoogvenster Printers en apparaten.</li></ol>
Windows Vista®/ Vista x64	<ol style="list-style-type: none"><li>1 Klik op Starten→ Configuratiescherm→Hardware en geluiden→Printers.</li><li>2 Klik met de rechter muisknop op het printerpictogram van de Dell 2155cdn Multifunction Color Printer en selecteer Eigenschappen.</li><li>3 Klik op het tabblad Opties en selecteer vervolgens Informatie ophalen van de printer.</li><li>4 Klik op Toepassen en klik vervolgens op OK.</li><li>5 Sluit het dialoogvenster Printers.</li></ol>
Windows Server 2008 Server 2008 x64	<ol style="list-style-type: none"><li>1 Klik op Start→ Configuratiescherm→ Printers.</li><li>2 Klik met de rechter muisknop op het printerpictogram van de Dell 2155cdn Multifunction Color Printer en selecteer Eigenschappen.</li><li>3 Klik op het tabblad Opties en selecteer vervolgens Informatie ophalen van de printer.</li><li>4 Klik op Toepassen en klik vervolgens op OK.</li><li>5 Sluit het dialoogvenster Printers.</li></ol>
Windows XP/XP x64/ Windows Server 2003/ Windows Server 2003 x64	<ol style="list-style-type: none"><li>1 Klik op Start→Printers en faxapparaten.</li><li>2 Klik met de rechter muisknop op het printerpictogram van de Dell 2155cdn Multifunction Color Printer en selecteer Eigenschappen.</li><li>3 Klik op het tabblad Opties en selecteer vervolgens Informatie ophalen van de printer.</li><li>4 Klik op Toepassen en klik vervolgens op OK.</li><li>5 Sluit het dialoogvenster Printers en faxapparaten.</li></ol>

---

Ga als volgt te werk als de informatie over de printer niet automatisch wordt bijgewerkt wanneer u op Informatie ophalen van de printer klikt:

- 1 Klik op het tabblad Opties en selecteer daarna Geheugencapaciteit in de uitklaplijst Items.
- 2 Selecteer de totale hoeveelheid geïnstalleerd printergeheugen als instelling voor de geheugencapaciteit.
- 3 Klik op Toepassen en klik vervolgens op OK.
- 4 Sluit het dialoogvenster Printers en faxapparaten (of Printers of Apparaten en printers).

## **De als optie verkrijgbare 250 documentinvoer installeren**

 **OPGELET:** Als u na het installeren van de printer een als optie verkrijgbare 250 documentinvoer toevoegt, is het belangrijk dat u de printer uitzet, de stekker uit het stopcontact trekt en alle kabels aan de achterzijde van de printer loskoppelt, voordat u deze taken uitvoert.

- 1 Controleer of de printer is uitgeschakeld en koppel vervolgens alle snoeren los van de printer en het stopcontact.
- 2 Verwijder alle verpakkingsmateriaal van de als optie verkrijgbare 250 documentinvoer.
- 3 Plaats de als optie verkrijgbare 250 documentinvoer in de buurt van de printer.
- 4 Trek de standaard 250 vel lade van de printer ongeveer 200 mm uit. Houd de standaard 250 vel lade met beide handen vast en verwijder hem uit de printer.

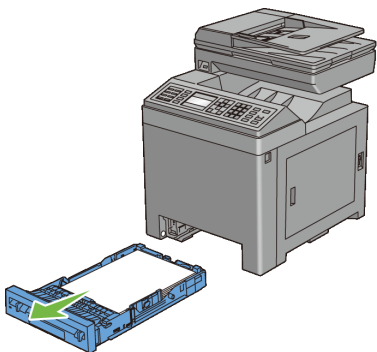

- 5 Til de printer op en breng de vier geleidepennen van de als optie verkrijgbare 250 documentinvoer tegenover de gaten aan de onderzijde van de printer. Laat de printer voorzichtig op de de als optie verkrijgbare 250 documentinvoer zakken.

**!** **OPGELET:** Er zijn twee mensen nodig om de printer op te tillen. De printer moet worden opgetild door hem voor en achter vast te houden. Til hem nooit aan de zijkanten op.

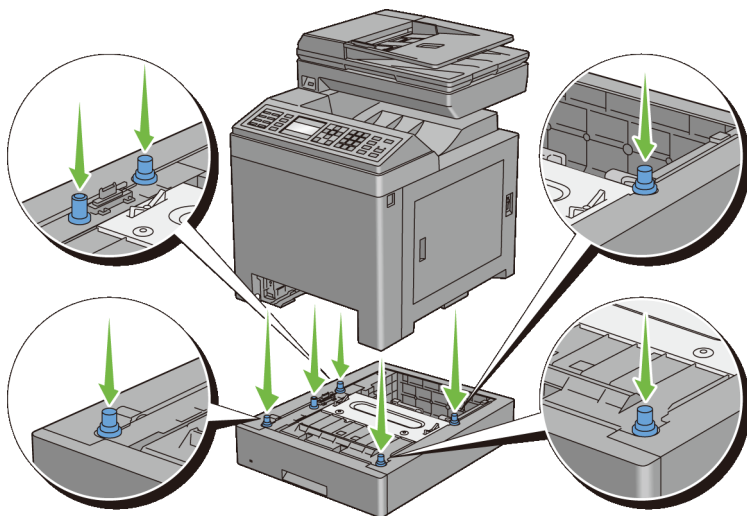

**!** **OPGELET:** Let goed op dat uw vingers niet klem komen te zitten wanneer u de printer op de de als optie verkrijgbare 250 documentinvoer laat zakken.

- 6 Maak de de als optie verkrijgbare 250 documentinvoer en de printer aan elkaar vast door de twee schroeven die bij de documentinvoer worden geleverd vast te draaien met een muntstuk of een dergelijk voorwerp.

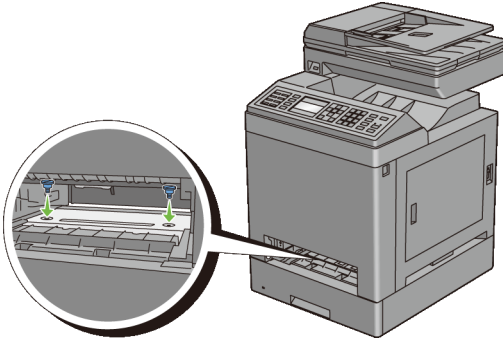

 **OPMERKING:** Het gat voor de schroef bevindt zich in de holte van 216 millimeter aan de voorzijde van de printer.

- 7 Schuif de standaardlade voor 250 vel in de printer en druk de lade zover mogelijk aan.

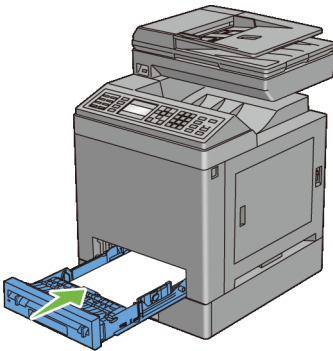





- 8 Sluit alle snoeren achter aan de printer weer aan en schakel de printer in.

 **OPMERKING:** De printer zal automatisch de bevestigde lade detecteren maar niet welk soort papier erin zit.

- 9 Druk een pagina met de systeeminstellingen af om te controleren of de de als optie verkrijgbare 250 documentinvoer goed is geïnstalleerd.

## Systeeminstellingenrapport afdrukken

### Bij gebruik van het operatorpaneel

- a Druk op de knop  (Menu).
- b Druk op de knop  totdat Systeeminstelling is gemarkeerd en druk dan op de knop  (SET).
- c Zorg dat Rapport/Lijst gemarkeerd is en druk dan op de knop  (SET).
- d Zorg dat Systeeminstelling gemarkeerd is en druk dan op de knop  (Set).

Het systeeminstellingenrapport wordt afgedrukt.

### Bij gebruik van de werkset

 **OPMERKING:**

- a Klik op Start→ Alle programma's→ Dell Printers→ Dell 2155 Multifunction Color Printer→ Werkset.

 **OPMERKING:** Het venster Printer selecteren verschijnt in deze stap wanneer er meerdere printerstuurprogramma's op uw computer zijn geïnstalleerd. Klik op de naam van deze printer die wordt genoemd in Printernaam en klik daarna op OK.

De Werkset opent.













- b Zorg dat het tabblad Printerinstellingenrapport geopend is.
- c Selecteer Rapporten in de lijst links op de pagina.  
De pagina Rapporten verschijnt.
- d Klik op de knop Systeeminstellingen.

Het systeeminstellingenrapport wordt afgedrukt.

- 10 Controleer of Lade 2 (250 vel papierinvoerlade) in de lijst van printerinstellingen wordt vermeld onder Printeropties.

Als de documentinvoer niet in de lijst staat, zet u de printer uit, trekt u de stekker uit het stopcontact en plaatst u de de als optie verkrijgbare 250 documentinvoer opnieuw.



- 11 Wanneer u papieren in de optionele 250 vel lade hebt gelegd, geeft u de papiersoort op vanaf het operatorpaneel van de printer.
- Druk op de knop  (Menu).
  - Druk op de knop  totdat `Systeeminstelling` is gemarkeerd en druk dan op de knop  (SET).
  - Druk op de knop  totdat `Lade-instelling` is gemarkeerd en druk dan op de knop  (SET).
  - Druk op de knop  totdat `Lade 2` is gemarkeerd en druk dan op de knop  (Set).
  - Druk op de  knop totdat `Papiersoort` is gemarkeerd en druk dan op de knop  (Set).
  - Druk op de knop  tot de papiersoort voor de optionele 250 vel lade wordt weergegeven en druk vervolgens op de knop  (Set).
  - Kijk of de geselecteerde papiersoort is gemarkeerd en druk daarna op de knop  (Menu).
- 12 Als u de de als optie verkrijgbare 250 documentinvoer installeert na het installeren van het printer-stuurprogramma, moet u het stuurprogramma daarna bijwerken volgens de aanwijzingen voor het besturingssysteem dat u gebruikt. Als de printer op een netwerk is aangesloten, moet u het stuurprogramma voor elke client bijwerken.

## Stuurprogramma bijwerken voor detectie van de 250 vel papierinvoerlade

---

Microsoft Windows 7/ Windows 7 x64/ Windows Server 2008 R2 x64	<ol style="list-style-type: none"> <li>Klik op Start→Printers en apparaten.</li> <li>Klik met de rechter muisknop op het printerpictogram van de Dell 2155cdn Multifunction Color Printer en selecteer Eigenschappen.</li> <li>Klik op het tabblad Opties en selecteer vervolgens Informatie ophalen van de printer.</li> <li>Klik op Toepassen en klik vervolgens op OK.</li> <li>Sluit het dialoogvenster Printers en apparaten.</li> </ol>
---	---

Windows Vista/Vista x64	<ol style="list-style-type: none"> <li>1 Klik op Starten→ Configuratiescherm→Hardware en geluiden→Printers.</li> <li>2 Klik met de rechter muisknop op het printerpictogram van de Dell 2155cdn Multifunction Color Printer en selecteer Eigenschappen.</li> <li>3 Klik op het tabblad Opties en selecteer vervolgens Informatie ophalen van de printer.</li> <li>4 Klik op Toepassen en klik vervolgens op OK.</li> <li>5 Sluit het dialoogvenster Printers.</li> </ol>
Windows Server 2008 Server 2008 x64	<ol style="list-style-type: none"> <li>1 Klik op Start→ Configuratiescherm→ Printers.</li> <li>2 Klik met de rechter muisknop op het printerpictogram van de Dell 2155cdn Multifunction Color Printer en selecteer Eigenschappen.</li> <li>3 Klik op het tabblad Opties en selecteer vervolgens Informatie ophalen van de printer.</li> <li>4 Klik op Toepassen en klik vervolgens op OK.</li> <li>5 Sluit het dialoogvenster Printers.</li> </ol>
Windows XP/XP x64/ Windows Server 2003/ Windows Server 2003 x64	<ol style="list-style-type: none"> <li>1 Klik op Start→Printers en faxapparaten.</li> <li>2 Klik met de rechter muisknop op het printerpictogram van de Dell 2155cdn Multifunction Color Printer en selecteer Eigenschappen.</li> <li>3 Klik op het tabblad Opties en selecteer vervolgens Informatie ophalen van de printer.</li> <li>4 Klik op Toepassen en klik vervolgens op OK.</li> <li>5 Sluit het dialoogvenster Printers en faxapparaten.</li> </ol>

Ga als volgt te werk als de informatie over de printer niet automatisch wordt bijgewerkt wanneer u op Informatie ophalen van de printer klikt:

- 1 Klik op het tabblad Opties en selecteer daarna 250 velddocumentinvoer in de uitklaplijst Items.
- 2 Selecteer Aanwezig als instelling voor de als optie verkrijgbare 250 documentinvoer.
- 3 Klik op Toepassen en klik vervolgens op OK.
- 4 Sluit het dialoogvenster Printers en faxapparaten (of Printers of Apparaten en printers).

# Installeren van de Draadloze printer-adapter

Met de draadloze adapter kunt u de printer gebruiken met een draadloze netwerkaansluiting.

De specificaties van de draadloze adapter worden hieronder beschreven.

Item	Specificatie
Verbindingstechnologie	Draadloos
Geschikte standaarden	IEEE 802.11b, 802.11g, and 802.11n
Bandbreedte	2,4 GHz
Snelheid gegevensoverdracht	IEEE 802.11n: 65 Mbps IEEE 802.11g: 54, 48, 36, 24, 18, 12, 9, en 6 Mbps IEEE 802.11b: 11, 5.5, 2, en 1 Mbps
Beveiliging	64 (40-bits sleutel)/128 (104-bits sleutel) WEP, WPA-PSK (TKIP, AES), WPA2-PSK (AES), (IEEE 802.1x verificatiefunctie van WPA 1x niet- overeenkomend)
Wi-Fi <sup>®</sup> Beveiligde instellingen (WPS)	Configuratie drukknopbediening (PBC) Personal Identification Number (PIN)





**OPMERKING:** Als de draadloze adapter is geïnstalleerd, kunt u niet de IEEE 802.1x-verificatie en/of de Ethernet-poort gebruiken voor een niet-draadloze verbinding.

## De inhoud van de doos controleren

Installeren van de  
optionele  
draadloze adapter

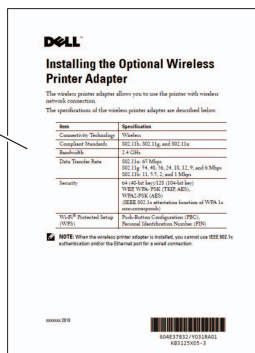
Dell draadloze adapter



 **OPMERKING:** Voor de draadloze installatie hebt u de bijbehorende *Stuurprogramma's en hulpprogramma's*-CD nodig die bij uw printer wordt geleverd of kan worden gedownload van support.dell.com.

## De video-instructies voor het gebruik van de draadloze adapter installeren (aanbevolen)

Ga op de volgende manier te werk als u de Dell draadloze adapter wilt installeren.

- 1 Plaats de cd *Stuurprogramma's en hulpprogramma's* in uw computer. Het bestand Navigator voor eenvoudige installatie wordt automatisch gestart.
- 2 Kies Installeren optionele accessoires in het venster Navigator voor eenvoudige installatie.

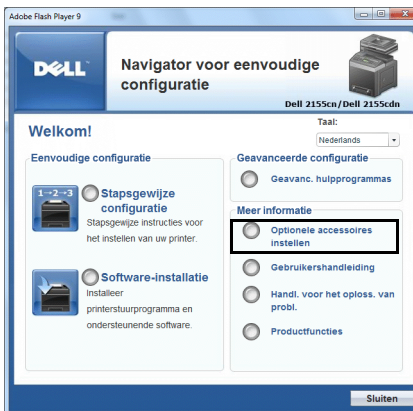

- 3 Klik op Draadloze adapter.

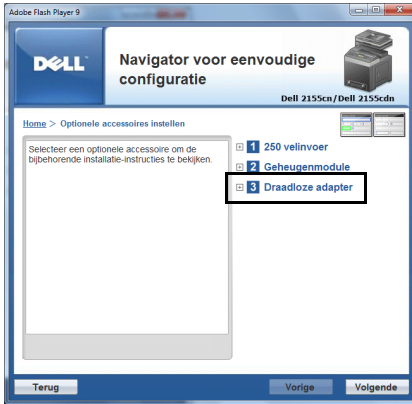

De instructievideo start.



Volg de aanwijzingen op het scherm op om de configuratie van de draadloze adapter uit te voeren.

## Installeren van de optionele draadloze adapter

 **OPMERKING:** U kunt de Dell draadloze adapter ook installeren door de instructies te volgen die zijn beschreven in *de optionele draadloze adapter installeren* dat bij de adapter geleverd is.

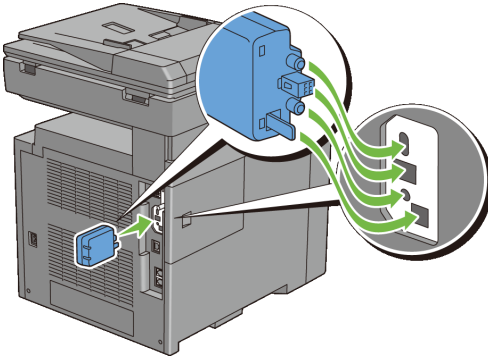



- 1 Kijk of de printer is uitgeschakeld.
- 2 Zet de connector en de drie uitsteeksels van de draadloze adapter in lijn met de vier gaten en steek de adapter erin.



-  **OPMERKING:** Let erop dat de adapter geheel wordt in- en vastgezet.
- 3 Zet de printer aan.
-  **OPMERKING:** Als het bericht verschijnt dat u de aanvankelijke configuratie op het bedieningspaneel moet uitvoeren, volgt u de aanwijzingen altijd op.
- 4 Druk een pagina met de systeeminstellingen af om te controleren of de draadloze adapter goed is geïnstalleerd.

## Systeminstellingenrapport afdrukken

### Bij gebruik van het operatorpaneel

- Druk op de knop  (Menu).
- Druk op de knop  totdat **Systeeminstelling** is gemarkeerd en druk dan op de knop  (SET).
- Zorg dat **Rapport/Lijst** gemarkeerd is en druk dan op de knop  (Set).
- Zorg dat **Systeeminstellingen** gemarkeerd is en druk dan op de knop  (Set).  
Het systeeminstellingenrapport wordt afgedrukt.

### Bij gebruik van de werkset

-  **OPMERKING:**



## De instellingen voor het draadloze netwerk bepalen

U kunt de draadloze printer alleen instellen als u de instellingen voor het draadloze netwerk weet. Wend u tot de netwerkbeheerder voor de instellingsgegevens.

Draadloze instellingen	SSID	Bepaalt de naam waarmee het draadloze netwerk wordt aangeduid, met max. 32 alfanumerieke tekens.
	Netwerktipe	Bepaalt of het netwerktipe Ad-hoc of Infrastructuur is.
Veiligheidsinstellingen	Beveiliging	Maakt voor de beveiligingsmethode een keus uit Geen beveiliging, WEP, WPA-PSK TKIP en WPA2-PSK-AES/WPA-PSK-AES.
	Verzendsleutel	Bepaalt de verzendsleutel uit de lijst.
	WEP-sleutel.	Geeft de WEP-sleutelset alleen op voor gebruik via het draadloze netwerk wanneer WEP is geselecteerd voor Beveiliging.
	Paswoordgroep	Bepaalt de wachtwoordgroep bestaande uit alfanumerieke tekens van 8 tot 63 bytes lang, maar alleen als WPA-PSK is geselecteerd voor Codering.

## Configureren van de optionele draadloze adapter

In deze paragraaf wordt beschreven hoe u een draadloze adapter configureert met behulp van de Eenvoudige installatie navigator.

U kunt een configuratiemethode voor de draadloze adapter kiezen uit de volgende opties:



Wizard-configuratie via USBverbinding	
	Netwerk (Ethernet) verbinding
	WPS-PIN <sup>*1</sup>
Geavanceerde configuratie via	WPS-PBC <sup>*2</sup>
	Operatorpaneel
	Dell Printer Configuration Web Tool
<p>*1 WPS-PIN (Wi-Fi Protected setup-Personal Identification Number) is een methode voor de verificatie en registratie van apparaten vereist voor draadloze configuratie, door het invoeren van PIN-toewijzingen voor een printer en computer. Deze via een toegangspunt uitgevoerde instelling is alleen beschikbaar als de toegangspunten van uw draadloze router ondersteuning bieden voor WPS.</p> <p>*2 WPS-PBC (Wi-Fi Protected Setup-Push Button Configuration) is een methode voor de verificatie en registratie van apparaten vereist voor draadloze configuratie, door te drukken op de knop op het toegangspunt via draadloze routers en vervolgens de WPS-PBC-instelling uit te voeren op het operatorpaneel. Deze instelling is alleen beschikbaar als het toegangspunt ondersteuning biedt voor WPS.</p>	



OPMERKING: De optionele draadloze adapter moet op de printer zijn geïnstalleerd.



OPMERKING: Zie “Installeren van de optionele draadloze adapter” voor informatie over het installeren van een draadloze adapter.

## Wizard-setup gebruiken voor het configureren van een draadloze adapter

- 1 Plaats de bij de printer geleverde cd *Stuurprogramma's en hulpprogramma's* in de computer. Het bestand Navigator voor eenvoudige configuratie wordt automatisch gestart.



2 Klik op Stapsgewijze configuratie

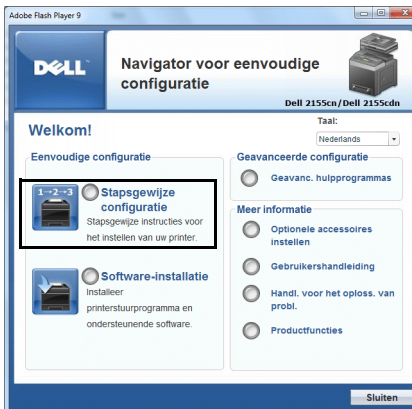

3 Sluit uw printer aan

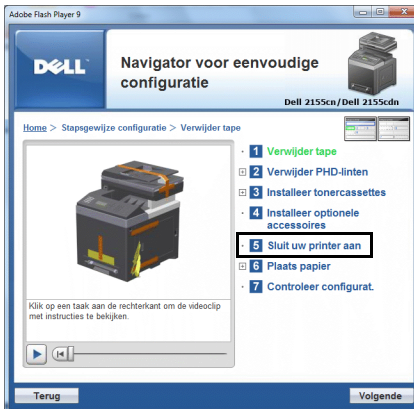

4 Selecteer Draadloze aansluiting en klik vervolgens op Volgende.

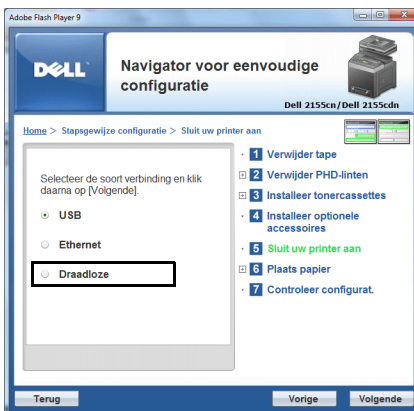

Dan verschijnt het Draadloze aansluiting venster.

5 Selecteer Wizard en klik vervolgens op Volgende.

De instructievideo start.

Volg de aanwijzingen op het scherm op om de configuratie van de draadloze adapter uit te voeren.

## Geavanceerde setup gebruiken voor het configureren van een draadloze adapter

U kunt de draadloze adapter configureren met de volgende aansluitmethodes:

- Netwerkkabel
- WPS-PIN
- WPS-PBC
- Operatorpaneel
- Dell Printer Configuration Web Tool

- 1 Plaats de bij de printer geleverde cd *Stuurprogramma's en hulpprogramma's* in de computer. Het bestand Navigator voor eenvoudige configuratie wordt automatisch gestart.



- 2 Klik op Strapsgewijze configuratie

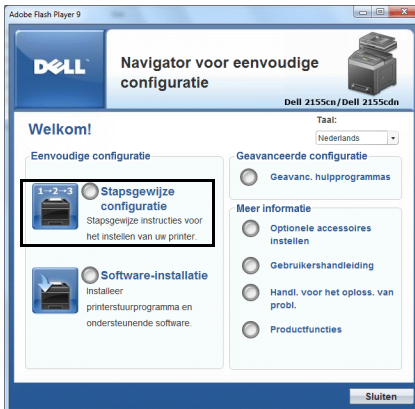

3 Sluit uw printer aan

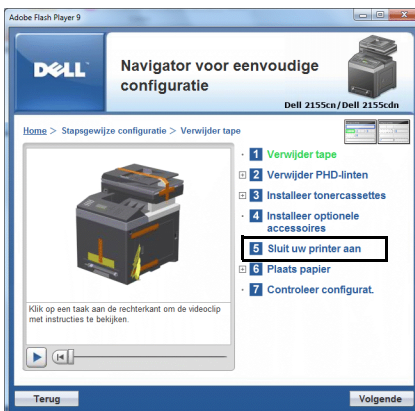

4 Selecteer Draadloze aansluiting en klik vervolgens op Volgende.

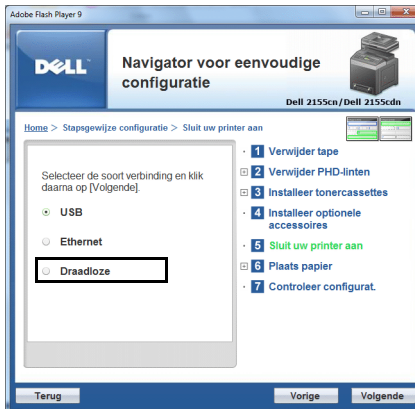

Dan verschijnt het Draadloze aansluiting venster.

Voor netwerk volgt u de aanwijzingen op het scherm op om de configuratie van de draadloze adapter uit te voeren.

- 1 Selecteer Netwerkkabel en klik vervolgens op Volgende.

De instructievideo start.

Volg de aanwijzingen op het scherm op om de configuratie van de draadloze adapter uit te voeren en klik vervolgens op Volgende.

De Geavanceerde configuratiehulp start.

- 2 Selecteer de printer en klik vervolgens op Volgende.

Het scherm Instellingen draadloos netwerk verschijnt.

 **OPMERKING:** Als de printer uw printer niet kan detecteren en deze niet in de lijst voorkomt, klikt u op IP adres invoeren en voert het IP adres van uw printer in, vervolgens klikt u op de knop OK.

- 3 Selecteer de instellingen voor de draadloze aansluiting en klik vervolgens op Volgende.

Het scherm Instellingen IP adres verschijnt.

 **OPMERKING:** Zie “Een IP-adres toewijzen” voor nadere inlichtingen over elk item.

- 4 Selecteer het IP adres van de printer en klik vervolgens op Volgende.

Het scherm Instellingen bevestigen verschijnt.

- 5 Selecteer de printer en klik vervolgens op Toepassen.  
Het scherm Configuratie voltooiën verschijnt.
- 6 Klik op de knop Volgende.

Voor WPS-PIN, WPS-PBC, Operatorpaneel en Dell Printer Configuratie werkset volgt u de instructies op het scherm voor het configureren van de draadloze instellingen.













Om de draadloze instellingen te configureren zonder de video-instructies volgt u de volgende instructies.





## WPS-PIN

De PIN code van WPS-PIN kan uitsluitend geconfigureerd worden vanuit het operatorpaneel.















**OPMERKING:** WPS-PIN (Wi-Fi Protected setup-Personal Identification Number) is een methode voor de verificatie en registratie van apparaten vereist voor draadloze configuratie, door het invoeren van PIN-toewijzingen voor een printer en computer. Deze via een toegangspunt uitgevoerde instelling is alleen beschikbaar als de toegangspunten van uw draadloze router ondersteuning bieden voor WPS.

- 1 Druk op de knop  (Menu).
- 2 Druk op de knop  totdat **Systeeminstelling** is gemarkeerd en druk dan op de knop  (SET).
- 3 Druk op de knop  totdat **Beheermenu** is gemarkeerd en druk dan op de knop  (Set).
- 4 Druk op de knop  totdat **Netwerk** is gemarkeerd en druk dan op de knop  (SET).
- 5 Druk op de knop  totdat **Draadloze instellingen** is gemarkeerd en druk dan op de knop  (Set).
- 6 Druk op de knop  totdat **WPS** is gemarkeerd en druk dan op de knop  (Set).
- 7 Druk op de knop  totdat **Pincode** is gemarkeerd en druk dan op de knop  (SET).



- 8 Schrijf de code van 8 tekens op die u op de eerste regel van het paneelscherm ziet of druk op de knop  totdat `Pincode` afgedrukte gemarkeerde is, druk vervolgens op de knop  (Set).  
De pincode wordt afgedrukt.
- 9 Zorg dat `Start configuratie` gemarkeerd is en druk dan op de knop  (SET).
- 10 Wacht tot het bericht `Een ogenblik geduld Draadloze instelling` wordt weergegeven en voer dan de in punt 7 weergegeven pincode in op het toegangspunt voor draadloze LAN (Registrar).  
 **OPMERKING:** Raadpleeg de bij het draadloze LAN-toegangspunt geleverde handleiding voor WPS-bewerkingen op het draadloze LAN-toegangspunt.
- 11 Als de WPS-bewerking is geslaagd en de printer opnieuw is gestart, is de draadloze LAN-verbinding voltooid.

## WPS-PBC

U start de drukknopbediening via het operatorpaneelmenu.

-  **OPMERKING:** WPS-PBC (Wi-Fi Protected Setup-Push Button Configuration) is een methode voor de verificatie en registratie van apparaten vereist voor draadloze configuratie, door te drukken op de knop op het toegangspunt via draadloze routers en vervolgens de WPS-PBC-instelling uit te voeren op het operatorpaneel. Deze instelling is alleen beschikbaar als het toegangspunt ondersteuning biedt voor WPS.
- 1 Druk op de knop  (Menu).
  - 2 Druk op de knop  totdat `Systeeminstelling` is gemarkeerd en druk dan op de knop  (SET).
  - 3 Druk op de knop  totdat het `Beheermenu` is gemarkeerd en druk dan op de knop  (SET).
  - 4 Druk op de knop  totdat `Netwerk` is gemarkeerd en druk dan op de knop  (SET).
  - 5 Druk op de knop  totdat `Draadloze instellingen` is gemarkeerd en druk dan op de knop  (Set).
  - 6 Druk op de knop  totdat `WPS` is gemarkeerd en druk dan op de knop  (Set).



- 7 Zorg dat Drukknopbediening gemarkeerd is en druk dan op de knop ✓ (SET).
- 8 Druk op de knop  totdat Start is gemarkeerd en druk dan op de knop ✓ (SET).
- 9 Wacht tot het bericht Een ogenblik geduld Draadloze instelling wordt weergegeven en start vervolgens de WPS-PBC op het toegangspunt voor draadloze LAN (Registrar), binnen twee minuten na de bewerking in stap 7.
  -  **OPMERKING:** Raadpleeg de bij het draadloze LAN-toegangspunt geleverde handleiding voor WPS-bewerkingen op het draadloze LAN-toegangspunt.
- 10 Als de WPS-bewerking is geslaagd en de printer opnieuw is gestart, is de draadloze LAN-verbinding voltooid.

## Operatorpaneel

- 1 Druk op de knop  (Menu).
- 2 Druk op de knop  totdat Systeeminstelling is gemarkeerd en druk dan op de knop ✓ (SET).
- 3 Druk op de knop  totdat het Beheermenu is gemarkeerd en druk dan op de knop ✓ (SET).
- 4 Druk op de knop  totdat Netwerk is gemarkeerd en druk dan op de knop ✓ (SET).
- 5 Druk op de knop  totdat Draadloze instellingen is gemarkeerd en druk dan op de knop ✓ (Set).
- 6 Zorg dat Handmatige instelling gemarkeerd is en druk dan op de knop ✓ (Set) .
- 7 Voer de SSID in en druk vervolgens op de knop ✓ (SET).
- 8 Kies de netwerkmodus in Infrastructuur en Ad-hoc afhankelijk van uw omgeving.  
Als u Infrastructuur kiest, ga dan door naar stap 9.  
Als u Ad Hoc kiest, ga dan door naar stap 10.
- 9 Kies het soort codering uit Geen beveiliging, WEP (64Bit), of WEP (128Bit).  
Als u geen beveiliging instelt voor uw draadloze netwerk:

- a Zorg dat Geen beveiliging gemarkeerd is en druk dan op de knop ✓ (Set).

Voor een 64 bit of 128 bit WEP codering:

- a Druk op de knop  totdat WEP (64Bit) of WEP (128Bit) is gemarkeerd, druk dan op de knop ✓ (Set).
- b Voer de WEP sleutel in en druk op daarna op de knop ✓ (Set).
- c Kies de verzendsleutel uit WEP sleutel 1 tot WEP sleutel 4.

Om WPA-PSK-TKIP of WPA-PSK-AES codering te gebruiken:

- a Druk op de knop  totdat WPA-PSK-TKIP of WPA-PSK-AES is gemarkeerd en druk dan op de knop ✓ (Set).
- b Voer de paswoordgroep in en druk vervolgens op de knop ✓ (SET).

- 10 Kies het soort codering uit Geen beveiliging, WEP (64Bit), of WEP (128Bit).

Als u geen beveiliging instelt voor uw draadloze netwerk:

- a Zorg dat Geen beveiliging gemarkeerd is en druk dan op de knop ✓ (Set).

Voor een 64 bit of 128 bit WEP codering:

- a Druk op de knop  totdat WEP (64Bit) of WEP (128Bit) is gemarkeerd, druk dan op de knop ✓ (Set).
- b Voer de WEP sleutel in en druk op daarna op de knop ✓ (Set).
- c Kies de verzendsleutel uit WEP sleutel 1 tot WEP sleutel 4.

- 11 Als de bewerking is geslaagd en de printer opnieuw is gestart, is de draadloze LAN-verbinding voltooid.

### **Dell Printer Configuration Web Tool**

- 1 Start de Dell Printer Configuration werkset door het IP-adres van de printer in uw web-browser in te voeren.
- 2 Klik op Afdrukserverinstellingen.
- 3 Klik op het tabblad Afdrukserverinstellingen.
- 4 Klik op Draadloze LAN en voer de SSID in.
- 5 Kies het netwerktype uit Ad-Hoc of Infrastructuur.

- 6 Kies het soort codering uit Geen beveiliging, WEP, WPA-PSK-AES of WPA-PSK-TKIP en stel elk item in voor het gekozen soort codering.
  -  **OPMERKING:** Zie “Dell Printer Configuration Web Tool” voor nadere inlichtingen over elk item.
- 7 Klik op de knop Nieuwe instellingen toepassen om de nieuwe instellingen toe te passen.
- 8 Als de bewerking is geslaagd en de printer opnieuw is gestart, is de draadloze LAN-verbinding voltooid.

## **Nieuwe draadloze netwerkomgeving opzetten voor de computer**

Als u voor het eerst uw draadloze verbinding opzet, hebt u de volgende instellingen nodig op uw computer.

### **Voor een DHCP-netwerk:**

- 1 De computer configureren voor draadloze connectiviteit:

 **OPMERKING:** Als uw computer is voorzien van een tool voor de draadloze adapter, wijzigt u de draadloze instellingen met behulp van deze tool. Of u kunt de draadloze instellingen wijzigen met behulp van de tool die onderdeel uitmaakt van het besturingssysteem. Zie de onderstaande instructies.

Voor Windows XP en Windows Server 2003:

- a Selecteer in het configuratiescherm Netwerkverbindingen.
- b Klik met de rechtermuisknop op Draadloze netwerkverbinding en selecteer Eigenschappen.
- c Selecteer het tabblad Draadloze netwerken.
- d Controleer of het keuzevakje Draadloos netwerk automatisch configureren is ingeschakeld.

 **OPMERKING:** Schrijf vooral de geldende draadloze instellingen van de computer op in stap e en g, u kunt ze dan later herstellen.

- e Klik op de knop Geavanceerd.
- f Selecteer computer-tot-computer (ad hoc) netwerken en sluit het dialoogvenster Geavanceerd.
- g Klik op de knop Toevoegen om de Eigenschappen voor draadloos netwerk weer te geven.

- h Voer in het tabblad Koppeling de volgende informatie in en klik op OK.
- Netwerkn naam (SSID): dell\_device
- Netwerkverificatie: open
- Gegevenscodering: ingeschakeld
- Adhoc-netwerk: aangevinkt

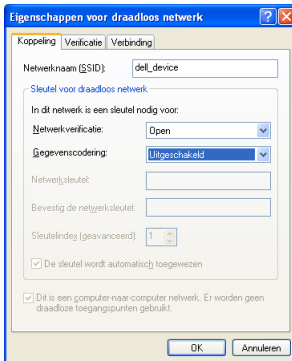

- i Klik op de knop Omhoog om de pas toegevoegde SSID boven in de lijst te zetten.
- j Klik op OK om het dialoogvenster Eigenschappen te sluiten.











Voor Windows Vista:

- a Open het Configuratiescherm.
- b Selecteer Netwerk en internet.
- c Selecteer Netwerkkentrum.
- d Selecteer Verbinding met een netwerk maken.
- e Selecteer dell\_device bij de items die worden genoemd in Verbinding met een netwerk maken.
- f Selecteer Toch verbinding maken in het waarschuwingsvenster waarin u erop wordt gewezen dat u zich op onbeveiligd terrein begeeft.
- g Klik op Sluiten in het dialoogvenster nadat u hebt gecontroleerd of de verbinding is gelukt.

Voor Windows Server 2008:

- a Open het Configuratiescherm.
- b Selecteer Netwerkcentrum.
- c Selecteer Verbinding met een netwerk maken.
- d Selecteer dell\_device bij de items die worden genoemd in Verbinding met een netwerk maken.
- e Selecteer Toch verbinding maken in het waarschuwingsvenster waarin u erop wordt gewezen dat u zich op onbeveiligd terrein begeeft.
- f Klik op Sluiten in het dialoogvenster nadat u hebt gecontroleerd of de verbinding is gelukt.

Voor Windows Server 2008 R2 en Windows 7:

- a Open het Configuratiescherm.
  - b Selecteer Netwerk en internet.
  - c Selecteer Netwerkcentrum.
  - d Selecteer Verbinding met een netwerk maken.
  - e Selecteer dell\_device bij de items die worden genoemd in de lijst met beschikbare netwerken en klik op Verbinden.
- 2 Controleer het IP-adres dat door AutoIP aan de printer is toegewezen.
- a Druk op de knop  (Menu).
  - b Druk op de knop  totdat *Systeeminstelling* is gemarkeerd en druk dan op de knop  (SET).
  - c Druk op de knop  totdat het *Beheermenu* is gemarkeerd en druk dan op de knop  (SET).
  - d Druk op de knop  totdat *Netwerk* is gemarkeerd en druk dan op de knop  (SET).
  - e Druk op de knop  totdat *TCP/IP* is gemarkeerd, en druk dan op de knop  (Instellen).
  - f Druk op de knop  totdat *IPv4* is gemarkeerd en druk dan op de knop  (SET).
- Controleer het op het operatorpaneel weergegeven IP-adres.
- 3 Controleer of het IP-adres op uw computer wordt toegewezen door DHCP.

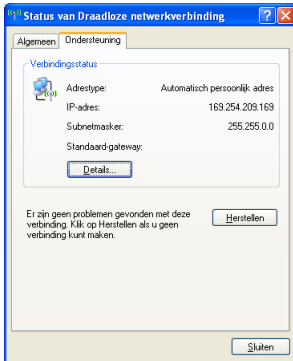

4 Open de Dell Printer Configuration Web Tool met de web-browser.

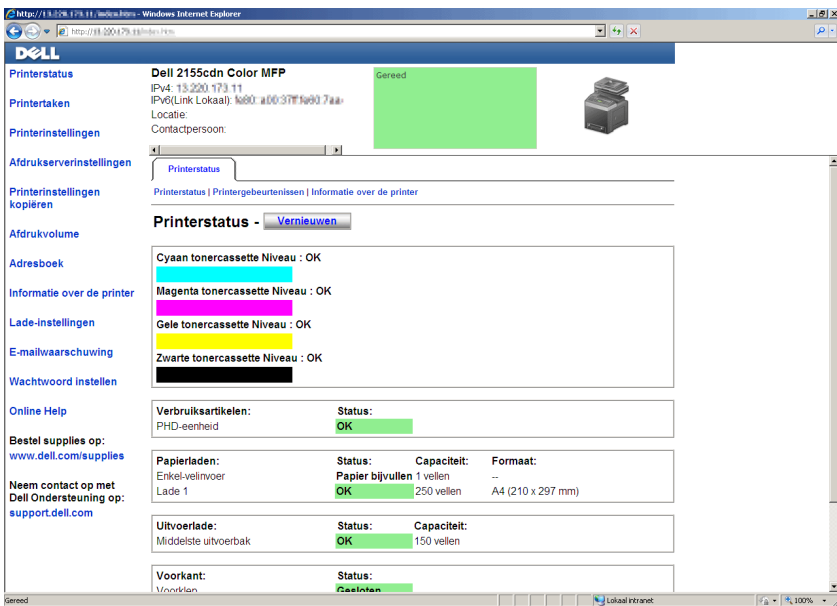

- 5 Maak de draadloze instelling van de printer aan in de Dell Printer Configuration Web Tool.
- 6 Start de printer opnieuw.
- 7 Herstel de draadloze instellingen op uw computer.



**OPMERKING:** Als uw computer is voorzien van een tool voor de draadloze adapter, wijzigt u de draadloze instellingen met behulp van deze tool. Of u kunt de draadloze instellingen wijzigen met behulp van de tool die onderdeel uitmaakt van het besturingssysteem. Zie de onderstaande instructies.

Voor Windows XP en Windows Server 2003:

- a Selecteer in het bedieningspaneel Netwerkverbindingen.
- b Klik met de rechtermuisknop op Draadloze netwerkverbinding en selecteer Eigenschappen.
- c Selecteer het tabblad Draadloos netwerk.
- d Controleer of het keuzevakje Draadloos netwerk automatisch configureren is ingeschakeld.
- e Klik op Geavanceerd.
- f Kies een van de volgende werkwijzen:

*Als de draadloze ad-hocmodus is ingesteld op de printer:*

Selecteer computer-tot-computer (ad hoc) netwerken en sluit het dialoogvenster Geavanceerd.

*Als de draadloze infrastructuurmodus is ingesteld op de printer:*

Selecteer Alleen netwerken met toegangspunten (vaste netwerken) en sluit het dialoogvenster Geavanceerd.

- g Klik op Toevoegen zodat de eigenschappen van het draadloze netwerk verschijnen.
- h Voer de instelling in die u naar de printer gaat sturen en klik op OK.
- i Klik op Omhoog om de instelling boven in de lijst te zetten.
- j Klik op OK om het dialoogvenster Eigenschappen te sluiten.

Voor Windows Vista:

- a Open het Configuratiescherm.
- b Selecteer Netwerk en internet.
- c Selecteer Netwerkcentrum.
- d Selecteer Verbinding met een netwerk maken.

- e Selecteer de instelling die u naar de printer stuurt uit de netwerkitems in de lijst in Verbinding met een netwerk maken.
- f Selecteer Toch verbinding maken in het waarschuwingvenster waarin u erop wordt gewezen dat u zich op onbeveiligd terrein begeeft.
- g Klik op Sluiten in het dialoogvenster nadat u hebt gecontroleerd of de verbinding is gelukt.

Voor Windows Server 2008:

- a Open het Configuratiescherm.
- b Selecteer Netwerkcentrum.
- c Selecteer Verbinding met een netwerk maken.
- d Selecteer de instelling die u naar de printer stuurt uit de netwerkitems in de lijst in Verbinding met een netwerk maken.
- e Selecteer Toch verbinding maken in het waarschuwingvenster waarin u erop wordt gewezen dat u zich op onbeveiligd terrein begeeft.
- f Klik op Sluiten in het dialoogvenster nadat u hebt gecontroleerd of de verbinding is gelukt.

Voor Windows Server 2008 R2 en Windows 7:

- a Open het Configuratiescherm.
- b Selecteer Netwerk en internet.
- c Selecteer Netwerkcentrum.
- d Selecteer Verbinding met een netwerk maken.
- e Selecteer de instelling die u naar de printer stuurt uit de netwerkitems in de lijst met beschikbare netwerken en klik op Verbinding maken.
- f Voer de Veiligheidscode in en klik op OK, indien nodig.

### **Voor vaste-IP-netwerken:**

- 1 De computer configureren voor draadloze connectiviteit:



**OPMERKING:** Als uw computer is voorzien van een tool voor de draadloze adapter, wijzigt u de draadloze instellingen met behulp van deze tool. Of u kunt de draadloze instellingen wijzigen met behulp van de tool die onderdeel uitmaakt van het besturingssysteem. Zie de onderstaande instructies.



Voor Windows XP en Windows Server 2003:

- a Selecteer in het configuratiescherm Netwerkverbindingen.
  - b Klik met de rechtermuisknop op Draadloze netwerkverbinding en selecteer Eigenschappen.
  - c Selecteer het tabblad Draadloze netwerken.
  - d Controleer of het keuzevakje Draadloos netwerk automatisch configureren is ingeschakeld.
-  **OPMERKING:** Schrijf vooral de geldende draadloze instellingen van de computer op in stap d en f, u kunt ze dan later herstellen.
- e Klik op de knop Geavanceerd.
  - f Selecteer Alleen computer-tot-computer netwerken en sluit het dialoogvenster Geavanceerd.
  - g Klik op de knop Toevoegen om de Eigenschappen voor draadloos netwerk weer te geven.
  - h Voer in het tabblad Koppeling de volgende informatie in en klik op OK.

Netwerkn naam (SSID): dell\_device

Netwerkverificatie: open

Gegevenscodering: ingeschakeld

Adhoc-netwerk: aangevinkt



- i Klik op de knop Omhoog om de pas toegevoegde SSID boven in de lijst te zetten.

j Klik op OK om het dialoogvenster Eigenschappen te sluiten.

Voor Windows Vista:

- a Open het Configuratiescherm.
- b Selecteer Netwerk en internet.
- c Selecteer Netwerkkentrum.
- d Selecteer Verbinding met een netwerk maken.
- e Selecteer dell\_device bij de items die worden genoemd in Verbinding met een netwerk maken.
- f Selecteer Toch verbinding maken in het waarschuwingvenster waarin u erop wordt gewezen dat u zich op onbeveiligd terrein begeeft.
- g Klik op Sluiten in het dialoogvenster nadat u hebt gecontroleerd of de verbinding is gelukt.

Voor Windows Server 2008:









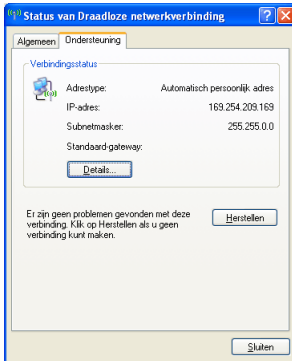











- a Open het Configuratiescherm.
- b Selecteer Netwerkkentrum.
- c Selecteer Verbinding met een netwerk maken.
- d Selecteer dell\_device bij de items die worden genoemd in Verbinding met een netwerk maken.
- e Selecteer Toch verbinding maken in het waarschuwingvenster waarin u erop wordt gewezen dat u zich op onbeveiligd terrein begeeft.
- f Klik op Sluiten in het dialoogvenster nadat u hebt gecontroleerd of de verbinding is gelukt.

Voor Windows Server 2008 R2 en Windows 7:

- a Open het Configuratiescherm.
- b Selecteer Netwerk en internet.
- c Selecteer Netwerkkentrum.
- d Selecteer Verbinding met een netwerk maken.
- e Selecteer dell\_device bij de items die worden genoemd in de lijst met beschikbare netwerken en klik op Verbinden.

2 Ga het IP-adres na op de computer.



- 3 Stel het IP-adres in op de printer.
  - a Druk op de knop  (Menu).
  - b Druk op de knop  totdat *Systeeminstelling* is gemarkeerd en druk dan op de knop  (SET).
  - c Druk op de knop  totdat het *Beheermenu* is gemarkeerd en druk dan op de knop  (SET).
  - d Druk op de knop  totdat *Netwerk* is gemarkeerd en druk dan op de knop  (SET).
  - e Druk op de knop  totdat *TCP/IP* is gemarkeerd, en druk dan op de knop  (Instellen).
  - f Druk op de knop  totdat *IPv4* is gemarkeerd en druk dan op de knop  (SET).
  - g Zorg dat *IP-adres ophalen* gemarkeerd is en druk dan op de knop  (SET).
  - h Druk op de knop  totdat *Paneel* is gemarkeerd en druk dan op de knop  (SET).
  - i Druk op de knop  totdat *IP adres* is gemarkeerd, en druk dan op de knop  (Instellen).
  - j Voer het IP adres handmatig in met het cijferblok ,  en de knop  op het operatorpaneel en druk dan op de knop  (Set).
- 4 Open de Dell Printer Configuration Web Tool met de web-browser.

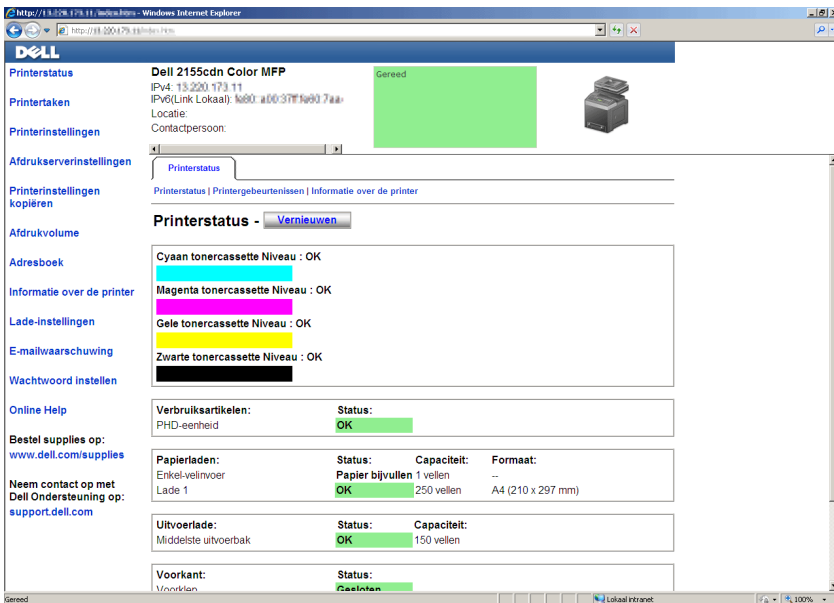

- 5 Wijzig de draadloze instelling van de printer in de Dell Printer Configuration Web Tool.
- 6 Start de printer opnieuw.
- 7 Herstel de draadloze instellingen op uw computer.



**OPMERKING:** Als uw computer is voorzien van een tool voor de draadloze adapter, wijzigt u de draadloze instellingen met behulp van deze tool. Of u kunt de draadloze instellingen wijzigen met behulp van de tool die onderdeel uitmaakt van het besturingssysteem. Zie de onderstaande instructies.

- a Voor Windows XP en Windows Server 2003:
  - b Selecteer in het configuratiescherm Netwerkverbindingen.
  - c Klik met de rechtermuisknop op Draadloze netwerkverbinding en selecteer Eigenschappen.
  - d Selecteer het tabblad Draadloos netwerk.
  - e Controleer of het keuzevakje Draadloos netwerk door Windows laten configureren is aangevinkt.

- f Klik op Geavanceerd.
- g Kies een van de volgende werkwijzen:
  - Als de draadloze ad-hocmodus is ingesteld op de printer:*
  - Selecteer computer-tot-computer (ad hoc) netwerken en sluit het dialoogvenster Geavanceerd.
  - Als de draadloze infrastructuurmodus is ingesteld op de printer:*
  - Selecteer Alleen toegangspunt (infrastructuur) netwerken en sluit het dialoogvenster Geavanceerd.
- h Klik op Toevoegen zodat de eigenschappen van het draadloze netwerk verschijnen.
- i Voer de instelling in die u naar de printer gaat sturen en klik op OK.
- j Klik op Omhoog om de instelling boven in de lijst te zetten.
- k Klik op OK om het dialoogvenster Eigenschappen te sluiten.

Voor Windows Vista:

- a Open het Configuratiescherm.
- b Selecteer Netwerk en internet.
- c Selecteer Netwerkcentrum.
- d Selecteer Verbinding met een netwerk maken.
- e Selecteer de instelling die u naar de printer stuurt uit de netwerkitems in de lijst in Verbinding met een netwerk maken.
- f Selecteer Toch verbinding maken in het waarschuwingsvenster waarin u erop wordt gewezen dat u zich op onbeveiligd terrein begeeft.
- g Klik op Sluiten in het dialoogvenster nadat u hebt gecontroleerd of de verbinding is gelukt.

Voor Windows Server 2008:

- a Open het Configuratiescherm.
- b Selecteer Netwerkcentrum.
- c Selecteer Verbinding met een netwerk maken.
- d Selecteer de instelling die u naar de printer stuurt uit de netwerkitems in de lijst in Verbinding met een netwerk maken.

- e Selecteer Toch verbinding maken in het waarschuwingsvenster waarin u erop wordt gewezen dat u zich op onbeveiligd terrein begeeft.
- f Klik op Sluiten in het dialoogvenster nadat u hebt gecontroleerd of de verbinding is gelukt.

Voor Windows Server 2008 R2 en Windows 7:

- a Open het Configuratiescherm.
- b Selecteer Netwerk en internet.
- c Selecteer Netwerkcentrum.
- d Selecteer Verbinding met een netwerk maken.
- e Selecteer de instelling die u naar de printer stuurt uit de netwerkitems in de lijst met beschikbare netwerken en klik op Verbinding maken.
- f Voer de Veiligheidscode in en klik op OK, indien nodig.





# Uw printer aansluiten

De aansluitkabel van uw Dell™ 2155cn/2155cdn Multifunction Color Printer moet voldoen aan de volgende eisen:

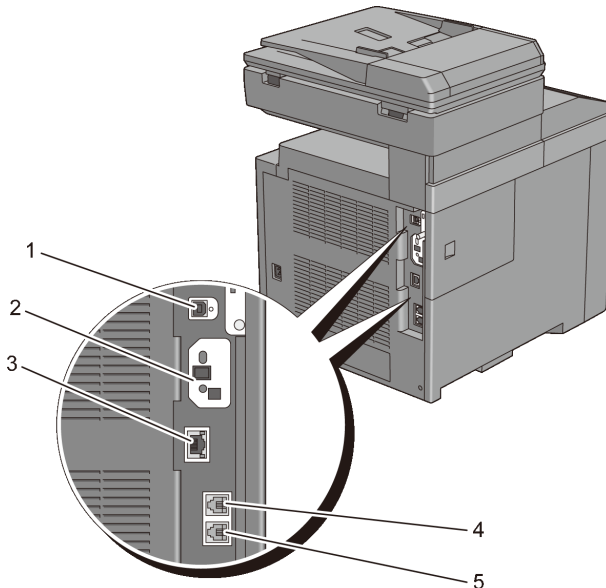
 **OPMERKING:** de gebruikte afbeeldingen en beschreven procedures in deze handleiding zijn die van de Dell 2155cdn Multifunction Color Printer.

Aansluitingstype	Aansluitingsspecificaties
USB	USB 2.0
Ethernet	10 Base-T/100 Base-TX/1000 Base-T
Draadloos (optie)	IEEE 802.11b/802.11g/802.11n
Muurstopcontact	RJ11
Telefoonaansluiting	RJ11



1	USB-aansluiting	
2	Aansluiting draadloze adapter	
3	Ethernet-aansluiting	
4	Telefoonaansluiting	PHONE 
5	Muurstopcontact	LINE 

## Printer aansluiten op computer of netwerk

### Directe aansluiting

Een lokale printer is een printer die direct is aangesloten op uw computer via de USB-kabel. Als uw printer is aangesloten op een netwerk, in plaats van direct op uw computer, sla dan dit gedeelte over en ga door naar “Netwerkaansluiting”.

De volgende besturingssystemen ondersteunen een USB aansluiting:

- Microsoft® Windows® XP
- Windows XP 64-bit Edition
- Windows Server® 2003
- Windows Server 2003 x64 Edition
- Windows Server 2008
- Windows Server 2008 64-bit Edition
- Windows Server 2008 R2 64-bit Edition
- Windows Vista®
- Windows Vista 64-bit Edition



- Windows 7
- Windows 7 64-bit Edition
- Mac OS X 10.3.9/10.4.11/10.5/10.6
- Red Hat® Enterprise Linux® 4 WS/5 Client (x86)
- SUSE® Linux Enterprise Desktop 10/11 (x86)

De printer aansluiten op een computer:

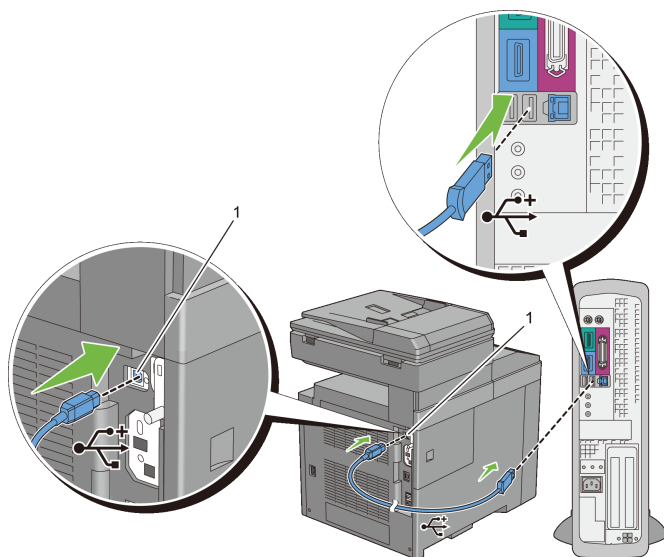

- 1 sluit de kleinere USB-connector aan op de USB-poort achter de printer.



---

## 1 USB-aansluiting

---

-  **OPMERKING:** Zorg dat het USB-symbool op de kabel overeenkomt met het USB-symbool op de printer.
- 2 Sluit het andere uiteinde van de kabel aan op een USB-poort op de computer.
-  **VOORZICHTIG:** Sluit de USB kabel van de printer niet aan op de USB aansluiting op de toetsenbord.

## Netwerkaansluiting

De printer aansluiten op een netwerk:

- 1 Sluit de netwerkkabel aan.

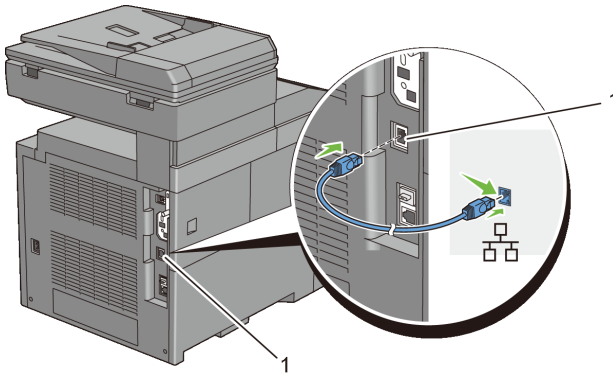

---

### 1 Ethernet-aansluiting

---

U sluit de printer aan op het netwerk door Ethernet-kabel aan te sluiten op de Ethernet-aansluiting aan de achterzijde van de printer en op een LAN-verbindingspunt of -verdeelpunt (hub). Steek voor een draadloze verbinding de draadloze adapter in de aansluiting voor de draadloze adapter achter op de printer.

Raadpleeg voor een draadloze verbinding *Installeren van de Draadloze printer-adapter*.

 **OPMERKING:** Als u de draadloze adapter wilt gebruiken, moet de netwerkkabel absoluut zijn losgekoppeld.

## Aansluiten van de telefoonlijn

 **OPMERKING:** Sluit uw printer niet direct aan op een Digital Subscriber Line (DSL) lijn. De printer zou daardoor beschadigd kunnen worden. Om een DSL te gebruiken heeft u een geschikt DSL filter nodig. Neem voor het DSL filter contact op met uw service provider.

- 1 Sluit één uiteinde van een telefoonsnoer aan op de connector en het andere uiteinde op een actieve muuraansluiting.

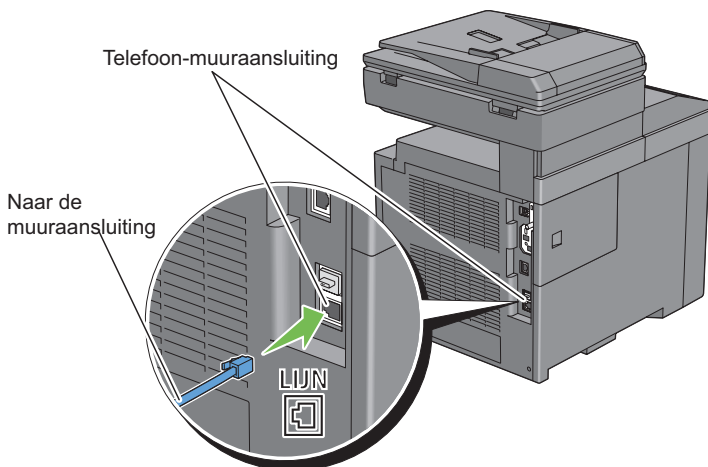

- 2 Verwijder de "Blauwe" stekker van de telefoonconnector.

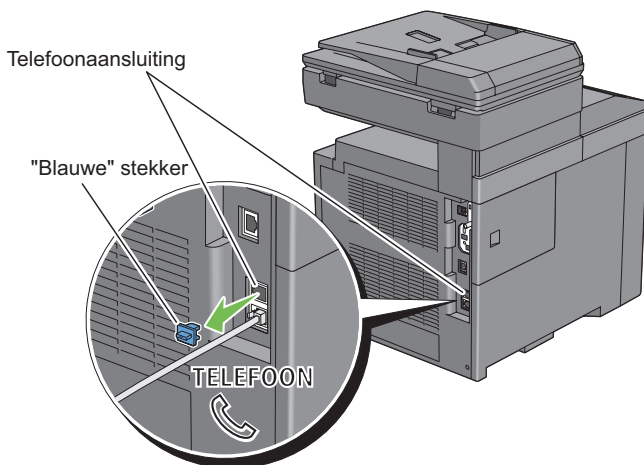

- 3 Voor het aansluiten van een telefoon en/of antwoordapparaat op uw printer sluit u het lijnsnoer van de telefoon of het antwoordapparaat aan op de telefoonconnector (☎).

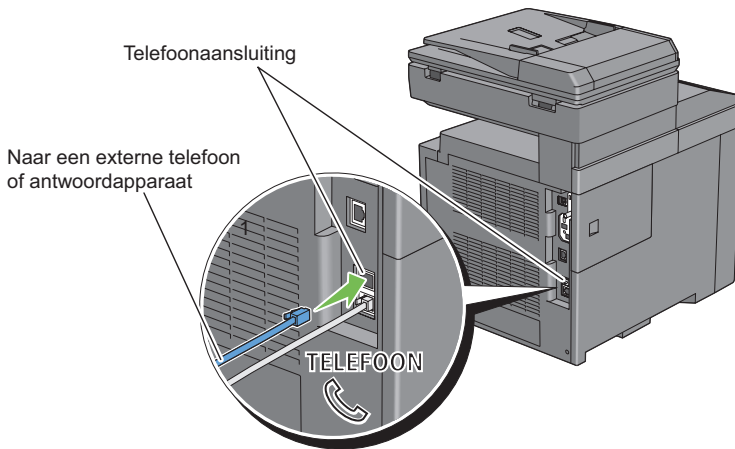

Als de telefoonlijnen in uw land serieel zijn (zoals in Duitsland, Zweden, Denemarken, Oostenrijk, België, Italië en Zwitserland) en u een "Gele" stekker heeft, dan moet u de "Gele" stekker in de telefoonconnector aansluiten (  ).

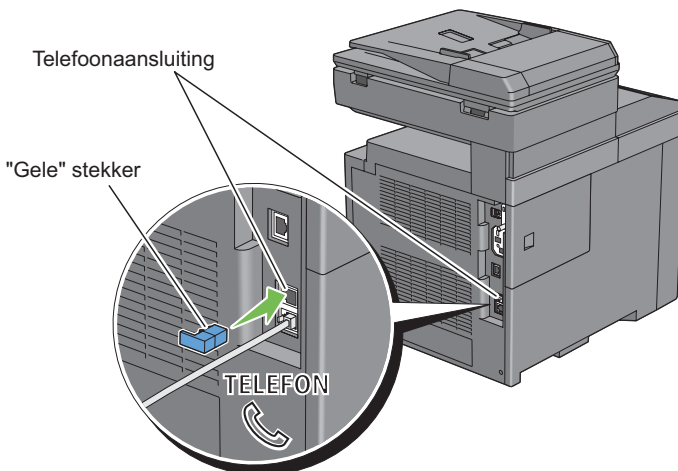

## De printer aanzetten

**!** OPGELET: Gebruik geen verlengsnoeren of losse contactdozen.

**!** OPGELET: De printer mag niet worden aangesloten op een UPS-systeem.

- 1 Sluit het netsnoer aan op de aansluiting achter op de printer, en vervolgens op een spanningsbron.

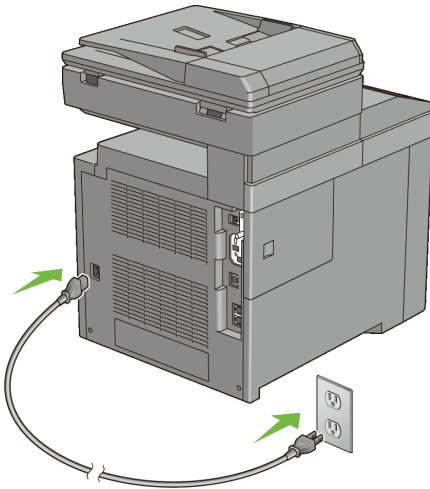

- 2 Zet de printer aan. Als de printer via een USB (Uninterruptible Power Supply) snoer is aangesloten, wordt de USB driver automatisch geïnstalleerd.

## Aanvankelijke instellingen instellen op het operatorpaneel



Wanneer u de printer voor het eerst aanzet, moet u de printertaal, het land, de klokdatum en tijd instellen.

Als u de printer aanzet wordt op het operatorpaneel het wizardscherm voor het uitvoeren van de aanvankelijke configuratie weergegeven. Volg de onderstaande stappen voor de aanvankelijke instellingen.

 **OPMERKING:** Als u niet begint met het configureren van de aanvankelijke instellingen, verschijnt na drie minuten Afdrukgereed op het operatorpaneel. Hierna kunt u de volgende aanvankelijke instellingen instellen door de Aanzetwizard te activeren op het operatorpaneel of Dell Printer Configuration Web Tool indien nodig.

Voor nadere aanwijzingen over het operatorpaneel, zie "Begrip van de printermenu's."

Zie voor nadere inlichtingen over de Dell Printer Configuration Web Tool."Dell Printer Configuration Web Tool."

- 1 Kies uw taal verschijnt. Druk op de knop  tot de gewenste instelling wordt weergegeven en druk dan op de knop  (Set) .

---

English

---

Français

---

Italiano

---

Deutsch

---

Español

---

Dansk

---

Nederlands



---

Norsk

---

Svenska



---

- 2 Kies uw land verschijnt. Druk op de knop  tot de gewenste instelling wordt weergegeven en druk dan op de knop  (Set) .

De standaard tijdzone, het papierformaat en het weergaveformaat worden automatisch ingesteld als u een land kiest.

Land	Instellen standaard tijdzone	Standaard papierformaa t	Weergaveformaa t
Algerije	+1:00	A4	dd/mm/jj
Australië	+10:00	A4	dd/mm/jj
Oostenrijk	+1:00	A4	dd/mm/jj
België	+1:00	A4	dd/mm/jj
Bulgarije	+2:00	A4	dd/mm/jj
Canada	-5:00	Letter	mm/dd/jj
Colombia	-5:00	Letter	dd/mm/jj
Costa Rica	-6:00	Letter	dd/mm/jj
Cyprus	+2:00	A4	dd/mm/jj
Tsjechische Republiek	+1:00	A4	jj/mm/dd
Denemarken	+1:00	A4	dd/mm/jj
Dominicaanse Republiek	-4:00	Letter	dd/mm/jj
Egypte	+2:00	A4	dd/mm/jj
Estland	+3:00	A4	dd/mm/jj
Finland	+2:00	A4	dd/mm/jj
Frankrijk	+1:00	A4	dd/mm/jj
Duitsland	+1:00	A4	dd/mm/jj
Griekenland	+2:00	A4	dd/mm/jj
Guatemala	-6:00	Letter	dd/mm/jj
Hongarije	+2:00	A4	dd/mm/jj
IJsland	-9:00	A4	dd/mm/jj
Ierland	00:00	A4	dd/mm/jj
Italië	+1:00	A4	dd/mm/jj
Jamaica	-5:00	Letter	mm/dd/jj
Jordanië	+2:00	A4	dd/mm/jj
Letland	+3:00	A4	dd/mm/jj

Liechtenstein	+1:00	A4	dd/mm/jj
Litouwen	+1:00	A4	dd/mm/jj
Luxemburg	+1:00	A4	dd/mm/jj
Malta	+1:00	A4	dd/mm/jj
Mexico	-6:00	Letter	dd/mm/jj
Nederland	+1:00	A4	dd/mm/jj
Nieuw-Zeeland	+12:00	A4	dd/mm/jj
Nicaragua	-6:00	Letter	dd/mm/jj
Noorwegen	+1:00	A4	dd/mm/jj
Panama	-5:00	Letter	dd/mm/jj
Polen	+1:00	A4	dd/mm/jj
Portugal	00:00	A4	dd/mm/jj
Puerto Rico	-4:00	Letter	mm/dd/jj
Roemenië	+2:00	A4	dd/mm/jj
Rusland	+3:00	A4	dd/mm/jj
Saudi-Arabië	+3:00	A4	dd/mm/jj
Slowakije	+1:00	A4	jj/mm/dd
Slovenië	+1:00	A4	dd/mm/jj
Zuid-Afrika	+2:00	A4	dd/mm/jj
Spanje	+1:00	A4	dd/mm/jj
Zweden	+1:00	A4	dd/mm/jj
Zwitserland	+1:00	A4	dd/mm/jj
Tunesië	+1:00	A4	dd/mm/jj
Turkije	+2:00	A4	dd/mm/jj
Verenigde Arabische Emiraten	+4:00	A4	dd/mm/jj
Groot-Britannië	00:00	A4	dd/mm/jj
Verenigde Staten	-5:00	Letter	mm/dd/jj
Onbekend	00:00	Letter	dd/mm/jj

3 Tijdzone kiezen verschijnt. Druk op de knop  of  totdat de gewenste tijdzone is gemarkeerd en druk dan op de knop  (Set).



UTC -12:00
UTC -11:00
UTC -10:00
UTC -09:00
UTC -08:00
UTC -07:00
UTC -06:00
UTC -05:00
UTC -04:00
UTC -03:30
UTC -03:00
UTC -02:00
UTC -01:00
UTC 00:00
UTC +01:00
UTC +02:00
UTC +03:00
UTC +03:30
UTC +04:00
UTC +04:30
UTC +05:00
UTC +05:30
UTC +05:45
UTC +06:00
UTC +06:30
UTC +07:00

---

UTC +08:00

---

UTC +09:00

---

UTC +09:30

---

UTC +10:00

---

UTC +11:00

---

UTC +12:00

---

UTC +13:00

---

- 4 Datum instellen verschijnt. Geef de huidige datum op en druk vervolgens op de knop ✓ (SET).
- 5 Tijd invoeren verschijnt. Geef de tijd op en druk vervolgens op de knop ✓ (SET).  
Hiermee eindigt het configureren van de basisinstellingen van de printer. Druk op de knop ✓ (Set) voor de faxinstellingen of op de knop ▶ (Start) om de aanvankelijke instellingen te verlaten.
- 6 Voer het faxnummer in verschijnt. Voer het faxnummer van de printer in en druk op de knop ✓ (Set).
- 7 Naam invoeren verschijnt. Voer de naam van de afzender in en druk op daarna op de knop ✓ (Set).

De printer start automatisch opnieuw wanneer de regionale tijd en de faxinformatie zijn opgeslagen.





# Instellen van het IP-adres



**OPMERKING:** De afbeeldingen van en procedures beschreven in deze handleiding gelden voor de Dell™ 2155cdn Multifunction Color Printer.

## Een IP-adres toewijzen

Een IP-adres is een unieke nummer dat bestaat uit vier delen, die onderling worden gescheiden door punten en die elk kunnen bestaan uit maximaal drie cijfers, bijvoorbeeld 111 . 222 . 33 . 44.

U kunt de IP-modus selecteren uit Dual Stack, IPv4 en IPv6. Als uw netwerk zowel IPv4 als IPv6 ondersteunt, moet u Dual Stack kiezen.

Kies de IP-modus van uw werkomgeving en stel vervolgens het IP-adres, subnetmasker (alleen voor IPv4) en het gateway-adres in.



**VOORZICHTIG:** Toewijzing van een IP-adres dat al in gebruik is kan leiden tot problemen met de netwerkfuncties.



**OPMERKING:** Het toewijzen van een IP-adres is een geavanceerde functie, die normaal wordt verricht door een systeembeheerder.

## Bij gebruik van de Eenvoudige installatie navigator













- 1 Plaats de bij de printer geleverde cd *Stuurprogramma's en hulpprogramma's* in de computer. Het bestand Eenvoudige installatie navigator start automatisch.
- 2 Klik in het venster Eenvoudige installatie navigator op Hulpprogramma voor geavanceerde configuratie.  
Het venster Hulpprogramma voor geavanceerde configuratie wordt geopend.



















- 3 Klik op IP-configuratie.
- 4 Volg de instructies op het scherm.



## Bij gebruik van het operatorpaneel

Voor nadere aanwijzingen over het gebruik van uw operatorpaneel, zie "Operatorpaneel."

- 1 Zet de printer aan.
- 2 Druk op de knop  (Menu).
- 3 Druk op de knop  totdat **Systeeminstellingen** is gemarkeerd en druk dan op de knop  (Instellen).
- 4 Druk op de knop  totdat het **Beheermenu** is gemarkeerd en druk dan op de knop  (Instellen).
- 5 Druk op de knop  totdat **Netwerk** is gemarkeerd en druk dan op de knop   (Instellen).
- 6 Druk op de knop  totdat **TCP/IP** is gemarkeerd en druk dan op de knop  (Instellen).
- 7 Druk op de knop  totdat **IPv4** is gemarkeerd en druk dan op de knop  (Instellen).
- 8 Zorg dat **IP-adres ophalen** gemarkeerd is en druk dan op de knop  (Instellen).

- 9 Druk op de knop  totdat `Paneel` is gemarkeerd en druk dan op de knop  (Instellen).
- 10 Druk op de knop  (Terug).
- 11 Druk op de knop  totdat `IP-adres` is gemarkeerd en druk dan op de knop  (Instellen).  
De cursor komt te staan op het eerste achttal van het IP-adres.
- 12 Voer het eerste achttal van het IP-adres met de tien cijfertoetsen in en druk vervolgens op .  
De cursor verspringt naar het volgende cijfer.
-  **OPMERKING:** U kunt slecht acht bits (1 byte) tegelijk invoeren en moet op de knop  drukken nadat iedere byte is ingevoerd.
- 13 Voer de andere achttallen in en druk op daarna op de knop  (Instellen).
- 14 Druk op de knop  (Terug).
- 15 Druk op de knop  totdat `Subnetmasker` is gemarkeerd en druk dan op de knop  (Instellen).
- 16 Herhaal de stappen 12 en 13 voor instellen van het Subnetmasker en druk dan op  (Instellen).
- 17 Druk op de knop  (Terug).
- 18 Druk op de knop  totdat `Gatewayadres` is gemarkeerd en druk dan op de knop  (Instellen).
- 19 Herhaal de stappen 12 en 13 voor instellen van het Gatewayadres en druk dan op  (Instellen).
- 20 Zet de printer uit en daarna weer aan.

## Bij gebruik van de werkset

-  **OPMERKING:**
- 1 Klik op `Start`→ `Alle programma's`→ `Dell Printers`→ `Dell 2155 Multifunction Color Printer`→ `Werkset`.  
 **OPMERKING:** In deze stap verschijnt het venster `Printer selecteren` als er meerdere stuurprogramma's voor printers op uw computer geïnstalleerd zijn. Klik in dit geval op de naam van deze printer die wordt genoemd in `Printernamen` en klik daarna op `OK`.





- De Werkset opent.
- 2 Klik op het tabblad Printeronderhoud.
  - 3 Selecteer TCP/IP-instellingen in de lijst links van de pagina.  
De pagina TCP/IP-instellingen wordt weergegeven.
  - 4 Selecteer de stand in IP-adresmodus en voer de waarden in in IP-adres, Subnetmasker en Gateway-adres.
  - 5 Druk op Nieuwe instellingen toepassen zodat deze van kracht worden.

U kunt ook het IP-adres aan de printer toewijzen wanneer u de printer-stuurprogramma's installeert met het installatieprogramma. Wanneer u de functie Netwerkinstallatie gebruikt en IPadres ophalen staat ingesteld op AutoIP of DHCP in het bedieningspaneelmenu, kunt u het IP-adres in het printer-selectievenster wijzigen van 0.0.0.0 in het IP-adres van uw keuze.

## Verifiëren van de IP-instellingen

U kunt de instellingen bevestigen door middel van het afdrukken van het systeeminstellingenrapport of met behulp van de ping-opdracht.

### Controle van de instellingen met behulp van het systeeminstellingenrapport

- 1 Druk het systeeminstellingenrapport af.  
Bij gebruik van het operatorpaneel
  - a Druk op de knop  (Menu).
  - b Druk op de knop  totdat Systeeminstellingen is gemarkeerd en druk dan op de knop  (Instellen).
  - c Zorg dat Rapport/Lijst gemarkeerd is en druk dan op de knop  (Instellen).
  - d Zorg dat Systeeminstellingen gemarkeerd is en druk dan op de knop  (Instellen).

Het systeeminstellingenrapport wordt afgedrukt.

Bij gebruik van de werkset



 **OPMERKING:**

- a Klik op Start→ Alle programma's→ Dell Printers→ Dell 2155 Multifunction Color Printer→ Werkset.

 **OPMERKING:** In deze stap verschijnt het venster Printer selecteren als er meerdere stuurprogramma's voor printers op uw computer geïnstalleerd zijn. Klik in dit geval op de naam van deze printer die wordt genoemd in Printernamen en klik daarna op OK.

De Werkset opent.

- b Zorg dat het tabblad Printerinstellingenrapport geopend is.
- c Selecteer Rapporten in de lijst links op de pagina.

De pagina Rapporten verschijnt.

- d Klik op de knop Systeeminstellingen.

Het systeeminstellingenrapport wordt afgedrukt.

- 2 Controle van het juiste IP-adres, subnetmasker en gatewayadres staan in het systeeminstellingenrapport onder Netwerk (bekabeld).

### **Controle van de Instellingen met de ping-opdrach**



Ping de printer en controleer of deze reageert. Doe dit bijvoorbeeld op een netwerkcomputer door op de commandoregel het woord ping te tikken, gevolgd door het nieuw gekozen IP-adres van de printer (bijvoorbeeld 192.168.0.11):

```
ping 192.168.0.11
```

Als de printer actief is op het netwerk, krijgt u een respons.



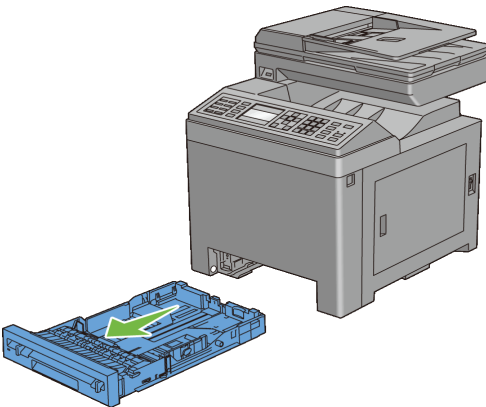

# Papier inleggen

-  **OPMERKING:** Voorkom vastlopen van papier, verwijder niet de papierlade tijdens het afdrukken.
  -  **OPMERKING:** Gebruik alleen afdrukmedia die geschikt zijn voor laserprinters. Gebruik in deze printer geen papier voor inkjetprinters.
- 1 Trek de lade ongeveer 200 mm uit de printer. Houd de lade met beide handen vast en haal hem uit de printer.

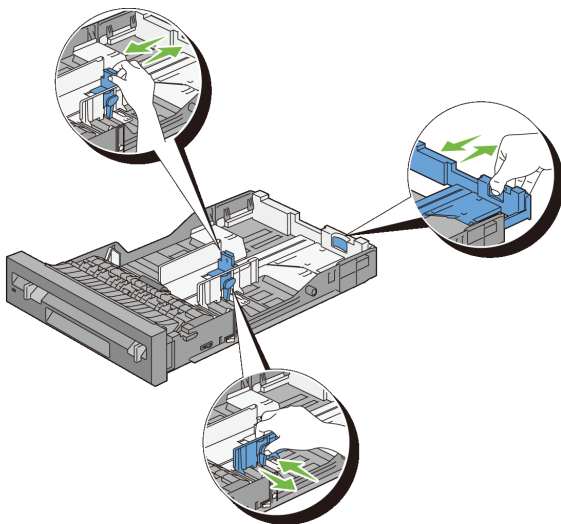

- 2 Stel de papiergeleiders af.



 **OPMERKING:** Verleng de achterkant van de lade als u er papier met Legal-formaat in legt.

- 3 Voordat u de afdrukmedia plaatst, buigt u de vellen heen en weer en waaiert u de stapel uit. Tik met de stapel op een egaal oppervlak om de vellen gelijk te leggen.

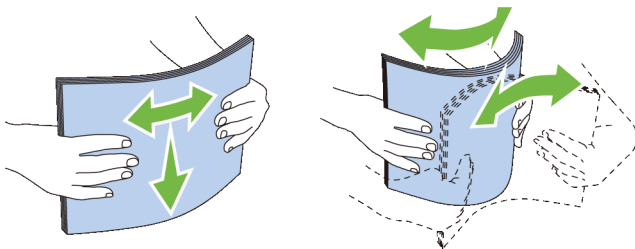

- 4 Leg de afdrukmedia in de papierlade met de aanbevolen kant voor afdrukken boven.

 **OPMERKING:** Zorg dat de stapel niet boven het maximumstreepje in de lade uit komt. Als de lade te vol zit, kan het papier in de printer vastlopen.

- 5 Lijn de breedtegeleiders uit met de randen van het papier.

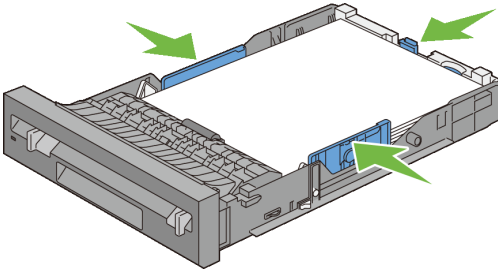

 **OPMERKING:** Bij het inleggen van door de gebruiker opgegeven afdrukmedia verstelt u de breedtegeleiders en schuift u het verlengstuk van de lade uit door de lengtegeleider in te drukken en te verschuiven totdat die licht tegen de rand van het papier aan rust.

- 6 Plaats de lade in de printer nadat u hebt gecontroleerd dat de geleiders goed zijn afgesteld.

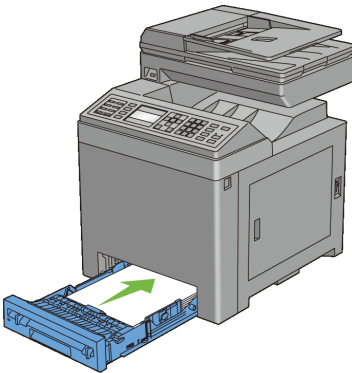

 **OPMERKING:** Selecteer de papiersoort via het operatorpaneel als de ingelegde afdrukmedia geen standaard normaal papier is.



# De printerstuurprogramma's worden geïnstalleerd op de Windows-computers

## De status vóór installatie Printerdriver wordt bepaald





Alvorens u het printerstuurprogramma op uw computer installeert, kijkt u wat het IP-adres is van uw printer door een van de volgende procedures uit te voeren.



**OPMERKING:** De afbeeldingen van en procedures beschreven in deze handleiding gelden voor de Dell™ 2155cdn Multifunction Color Printer.

- Bij gebruik van het Operatorpaneel
- Bij gebruik van de werkset

### Bij gebruik van het Operatorpaneel

- 1 Druk op de knop  (Menu).
- 2 Druk op de knop  totdat **Systeemconfiguratie** is gemarkeerd en druk dan op de knop  (Set) .
- 3 Controleer of **Rapport/Lijst** is gemarkeerd en druk dan op de knop  (Set) .
- 4 Controleer of **Systeeminstellingen** is gemarkeerd en druk dan op de knop  (Set) .  
Het systeeminstellingenrapport wordt afgedrukt.
- 5 Kijk onder de kopregel TCP/IP in het rapport Systeeminstellingen.

Als voor het IP-adres 0 . 0 . 0 . 0 wordt aangegeven (de fabrieksinstelling), dan is er nog geen IP-adres toegewezen. Zie “Een IP-adres toewijzen” als u een adres aan uw printer wilt toewijzen.

## Bij gebruik van de werkset



OPMERKING:

- 1 Klik op Start→ Alle programma's→ Dell Printers→ Dell 2155 Multifunction Color Printer→ Werkset.



OPMERKING: Het venster Kies Printer verschijnt bij deze stap als meerdere printerbesturingsprogramma's op uw computer zijn geïnstalleerd. In dit geval klikt u op de naam van deze printer die wordt genoemd in Printernaam en klik daarna op OK.

De Werkset opent.

- 2 Zorg dat het tabblad Printerinstellingenrapport geopend is.
- 3 Selecteer TCP/IP-instellingen in de lijst links van de pagina. De pagina TCP/IP-instellingen wordt weergegeven.

Als voor het IP-adres 0 . 0 . 0 . 0 wordt aangegeven (de fabrieksinstelling), dan is er nog geen IP-adres toegewezen. Zie “Een IP-adres toewijzen” als u een adres aan uw printer wilt toewijzen.

## Firewall uitschakelen vóór installatie van de printersoftware



OPMERKING: Deze stap is vereist als u Windows XP Service Pack 2 of 3 hebt geïnstalleerd.

Als uw printer rechtstreeks is aangesloten op een netwerk en de firewall van Windows XP, Windows Vista, Windows Server 2008, Windows Server 2008 R2 of Windows 7 is ingeschakeld, zult u de printer(s) op het netwerk niet kunnen zien wanneer u de Dell-printerinstallatiesoftware start. U kunt dit voorkomen door de firewall uit te schakelen alvorens de Dell-printersoftware te installeren. Ga als volgt te werk als u de firewall van Windows XP, Windows Vista, Windows Server 2008, Windows Server 2008 R2 of Windows 7 wilt in- of uitschakelen.

- 1 Klik op Start en klik op Help en ondersteuning.



OPMERKING: Wanneer u Windows Server 2008 R2 en Windows 7 gebruikt, moet u overschakelen naar Offline Help in het venster Windows Help en ondersteuning als u Online Help wilt gebruiken.

- 2 In het vakje Zoeken typt u `firewall` en vervolgens drukt u op de toets Enter.



Klik in de lijst op Windows Firewall in- of uitschakelen en volg de instructies op het scherm.

## De cd Stuurprogramma's en hulpprogramma's plaatsen

- 1 Plaats de cd *Stuurprogramma's en hulpprogramma's* in uw computer en klik op `setup_assist.exe` om de Eenvoudige installatie navigator te starten.



**OPMERKING:** Als de cd niet automatisch opstart, gaat u als volgt te werk:

Voor Windows XP, Windows Server 2008 en Windows Server 2008 R2

Klik op Start → Uitvoeren, typ `D:/setup_assist.exe` (D is daarbij de letter voor het cd-station) in het dialoogvenster Uitvoeren, en klik op OK.

Voor Windows Vista en Windows 7

Klik op Start → Programma's → Bureau-accessoires → Uitvoeren, typ

`D:/setup_assist.exe` (D is daarbij de letter voor het cd-station) in het dialoogvenster Uitvoeren, en klik op OK.

## Configuratie directe verbinding

### Voor installatie PCL-printerstuurprogramma

- 1 In het venster Eenvoudige installatie navigator klikt u op Software-installatie om de installatiesoftware op te starten.
- 2 Selecteer Persoonlijke installatie, en klik dan op Volgende.
- 3 Selecteer de naam van uw printermodel, en klik op Volgende.
- 4 Volg de aanwijzingen op het scherm om de computer en de printer met elkaar te verbinden via een USB-kabel, en zet vervolgens de printer aan.

De Plug and Play-installatie start en de installatiesoftware gaat automatisch door naar de volgende pagina.



**OPMERKING:** Als de installatiesoftware niet automatisch doorgaat naar de volgende pagina, klikt u op Installeren.

- 5 Selecteer naar keuze Typische installatie of Aangepaste installatie en klik dan op Installeren. Als u kiest voor Aangepaste installatie, kunt u zelf precies de software kiezen die u wilt installeren.

- 6 Klik op Voltoeien en sluit het wizard-hulpprogramma af wanneer het scherm Gefeliciteerd! verschijnt.

Klik op Testpagina afdrukken als u een testpagina wilt afdrukken.

## **USB-afdrukken**

Een personal printer is een printer die met een USB-kabel direct op uw computer of op een afdrukservers is aangesloten. Zie “Configuratie netwerkverbinding” als uw printer is aangesloten op een netwerk en niet op uw computer.

## **Voor installatie XML-papierspecificatie (XPS)-printerstuurprogramma**



**OPMERKING:** Er is ondersteuning voor het XPS-stuurprogramma op de volgende besturingssystemen: Windows Vista, Windows Vista 64-bit Edition, Windows Server 2008, Windows Server 2008 64-bit Edition, Windows Server 2008 R2, Windows 7 en Windows 7 64-bit Edition.

Windows Vista of Windows Vista 64-bit Edition

- 1 Breng de bestanden in het volgende zip-bestand over naar de gewenste locatie.  
D:\Drivers\XPS\Win\_7Vista\XPS\_2155.zip (D is daarbij de letter van het cd-station)
- 2 Klik op Starten→ Configuratiescherm→ Hardware en geluiden→ Printers.
- 3 Klik op Een printer toevoegen.
- 4 Klik op Een lokale printer toevoegen.
- 5 Selecteer de poort die is aangesloten op dit product en klik op Volgende.
- 6 Klik op Bladeren om het dialoogvenster Installeren vanaf schijf te openen.
- 7 Klik op Bladeren en selecteer de map waarin de bestanden hebt overgebracht in stap 1.
- 8 Klik op OK.
- 9 Selecteer de naam van uw printer en klik op Volgende.
- 10 Als u de printernaam wilt wijzigen, typt u de printernaam in het vak Printernaam en klikt u op Volgende. Als u deze printer wilt gebruiken als de standaardprinter, schakelt u het selectievakje onder Printernaam in en klikt u op Volgende.

Het installeren begint.

Als het dialoogvenster Gebruikersaccountbeheer verschijnt, klikt u op Doorgaan.

 **OPMERKING:** Als u de beheerder op de computer bent, klikt u op Doorgaan; anders neemt u contact op met de beheerder om door te gaan met de gewenste actie.

- 11 Na voltooiing van de installatie van het stuurprogramma, klikt u op Een testpagina afdrukken om een testpagina af te drukken.
- 12 Klik op Voltooien.

Windows Server 2008 of Windows Server 2008 64-bit Edition

 **OPMERKING:** U moet zich aanmelden als beheerder.

- 1 Breng de bestanden in het volgende zip-bestand over naar de gewenste locatie.  
`D:\Drivers\XPS\Win_7Vista\XPS_2155.zip` (D is daarbij de letter van het cd-station)
- 2 Klik op Starten→ Configuratiescherm→ Hardware en geluiden→ Printers.
- 3 Klik op Een printer toevoegen.
- 4 Klik op Een lokale printer toevoegen.
- 5 Selecteer de poort die is aangesloten op dit product en klik op Volgende.
- 6 Klik op Bladeren om het dialoogvenster Installeren vanaf schijf te openen.
- 7 Klik op Bladeren en selecteer de map waarin de bestanden hebt overgebracht in stap 1.
- 8 Klik op OK.
- 9 Selecteer de naam van uw printer en klik op Volgende.
- 10 Als u de printer naam wilt wijzigen, typt u de printer naam in het vak Printer naam en klikt u op Volgende.  
Als u deze printer wilt gebruiken als de standaardprinter, schakelt u het selectievakje Stel deze printer in als de standaardprinter in en klikt u op Volgende.
- 11 Als u de enige bent die deze printer gebruikt, selecteert u Deze printer niet delen. Als u de printer wel deelt, selecteert u Deze printer delen zodat anderen op het netwerk hem kunnen vinden en gebruiken.

- 12 Klik op Volgende.  
Het installeren begint.
- 13 Na voltooiing van de installatie van het stuurprogramma, klikt u op Een testpagina afdrukken om een testpagina af te drukken.
- 14 Klik op Voltooien.

Windows 7, Windows 7 64-bit Edition, of Windows Server 2008 R2

- 1 Breng de bestanden in het volgende zip-bestand over naar de gewenste locatie.

D:\Drivers\XPS\Win\_7Vista\XPS\_2155.zip (D is daarbij de letter van het cd-station)

- 2 Klik op Start→ Apparaten en printers.
- 3 Klik op Een printer toevoegen.

Als u Windows Server 2008 R2 gebruikt, klikt u op Een lokale of netwerkprinter toevoegen als beheerder.

Als het dialoogvenster Gebruikersaccountbeheer verschijnt, klikt u op Ja.





**OPMERKING:** Als u de beheerder op de computer bent, klikt u op Ja; anders neemt u contact op met de beheerder om door te gaan met de gewenste actie.

- 4 Klik op Een lokale printer toevoegen.
- 5 Selecteer de poort die is aangesloten op dit product en klik op Volgende.
- 6 Klik op Bladeren om het dialoogvenster Installeren vanaf schijf te openen.
- 7 Klik op Bladeren en selecteer de map waarin de bestanden hebt overgebracht in stap 1.
- 8 Klik op OK.
- 9 Selecteer de naam van uw printer en klik op Volgende.
- 10 Als u de printernaam wilt wijzigen, typt u de printernaam in het vak Printernaam en klikt u op Volgende.  
Als u deze printer wilt gebruiken als de standaardprinter, schakelt u het selectievakje Stel deze printer in als de standaardprinter in en klikt u op Volgende.

- 11 Als u de enige bent die deze printer gebruikt, selecteert u Deze printer niet delen. Als u de printer wel deelt, selecteert u Deze printer delen zodat anderen op het netwerk hem kunnen vinden en gebruiken.
- 12 Klik op Volgende.  
Het installeren begint.
- 13 Na voltooiing van de installatie van het stuurprogramma, klikt u op Een testpagina afdrukken om een testpagina af te drukken.
- 14 Klik op Voltooien.

## Configuratie netwerkverbinding

 **OPMERKING:** Als u deze printer in een Linux-omgeving wilt gebruiken, dient u een Linux-stuurprogramma te installeren. Zie “Installeren van printerstuurprogramma’s op Linux-computers (CUPS)” voor nadere inlichtingen over de installatie en het gebruik daarvan.

 **OPMERKING:** Wanneer u een cd-station gebruikt in een Linux-omgeving, moet u de cd koppelen in overeenstemming met de systeemomgeving. De opdracht-strings zijn mount/media/CD-ROM.

## Configuratie netwerkprinter op een lokaal netwerk

### Voor installatie PCL-printerstuurprogramma

- 1 In het venster Eenvoudige installatie navigator klikt u op Software-installatie om de installatiesoftware op te starten.
- 2 Selecteer Netwerkinstallatie en klik op Volgende.
- 3 Selecteer de naam van uw printermodel, en klik op Volgende.
- 4 Selecteer Lokale installatie en klik op Volgende.
- 5 Selecteer de printer die u wilt installeren uit de printerlijst en klik op Volgende. Als de printer van uw keuze niet in de lijst staat vermeld, vernieuwt u de lijst door op Vernieuwen te klikken of u klikt op Printer toevoegen zodat u zelf een printer aan de lijst kunt toevoegen. Op dit punt kunt u het IP-adres en de poortnaam invoeren.

Als u deze printer hebt geïnstalleerd op de servercomputer, markeert u het keuzevakje Ik ben deze printer aan het installeren op de server.

 **OPMERKING:** Bij gebruik van AutoIP verschijnt 0 . 0 . 0 . 0 in het installatieprogramma. U kunt pas verder als u een geldig IP-adres hebt ingevoerd.

 **OPMERKING:** In deze stap wordt in sommige gevallen Windowsbeveiligingswaarschuwing weergegeven wanneer u Windows Vista, Windows Vista 64-bit Edition, Windows Server 2008, Windows Server 2008 64-bit Edition, Windows Server 2008 R2, Windows 7 of Windows 7 64-bit Edition gebruikt. In dat geval selecteert u **Blokking opheffen**(Toegang toestaan voor Windows Server 2008 R2 en Windows 7), en u gaat daarna door met de procedure.

- 6 Kies de printerinstellingen en klik op **Volgende**.
  - a Voer de printernaam in.
  - b Als u wilt dat andere gebruikers van dit netwerk de printer kunnen gebruiken, selecteert u **Deel deze printer met andere computers op het netwerk** en voert u een voor iedereen te herkennen naam voor de printer in.
  - c Als u de printer als standaardprinter wilt instellen, selecteert u het keuzevakje **Stel deze printer in als de standaardprinter**.
  - d Als u het afdrukken in kleur wilt beperken, selecteert u de passende **Dell ColorTrack**-optie. Voer het wachtwoord in wanneer u **Kleur – wachtwoord** ingesteld hebt geselecteerd voor **Dell ColorTrack**.
  - e Als u het faxstuurprogramma wilt installeren, vinkt u het keuzevakje **Fax Driver** aan.
- 7 Selecteer de software en de documentatie die u wilt installeren en klik op **Installeren**. Als u de installatiebestemming wilt wijzigen, klikt u op **Bladeren** en geeft u een nieuwe locatie op.
- 8 Klik op **Voltoeien** en sluit het wizard-hulpprogramma af wanneer het scherm **Gefeliciteerd!** verschijnt.  
Klik op **Testpagina afdrukken** als u een testpagina wilt afdrukken.

### **Voor installatie XML-papierspecificatie (XPS)-printerstuurprogramma**

 **OPMERKING:** Er is ondersteuning voor het XPS-stuurprogramma op de volgende besturingssystemen: Windows Vista, Windows Vista 64-bit Edition, Windows Server 2008, Windows Server 2008 64-bit Edition, Windows Server 2008 R2, Windows 7 en Windows 7 64-bit Edition.

Windows Vista of Windows Vista 64-bit Edition

- 1 Breng de bestanden in het volgende zip-bestand over naar de gewenste locatie.

D:\Drivers\XPS\Win\_7Vista\XPS\_2155.zip (D is daarbij de letter van het cd-station)

- 2 Klik op Starten→ Configuratiescherm→ Hardware en geluiden→ Printers.
- 3 Klik op Een printer toevoegen.
- 4 Klik op Netwerkprinter, draadloze printer of Bluetooth-printer toevoegen.
- 5 Selecteer de printer of klik op De printer die ik wil gebruiken, staat niet in de lijst..
- 6 Selecteer Een printer toevoegen met gebruik van een TCP/IP-adres of hostnaam, en klik vervolgens op Volgende.
- 7 Selecteer TCP/IP-apparaat in Apparaattype, typ het IP-adres bij Hostnaam of IP-adres, en klik dan op Volgende.

Als het dialoogvenster Gebruikersaccountbeheer verschijnt, klikt u op Doorgaan.



**OPMERKING:** Als u de beheerder op de computer bent, klikt u op Doorgaan; anders neemt u contact op met de beheerder om door te gaan met de gewenste actie.

- 8 Klik op Bladeren om het dialoogvenster Installeren vanaf schijf te openen.
- 9 Klik op Bladeren en selecteer de map waarin de bestanden hebt overgebracht in stap 1.
- 10 Klik op OK.
- 11 Selecteer de naam van uw printer en klik op Volgende.
- 12 Als u de printernaam wilt wijzigen, typt u de printernaam in het vak Printernaam en klikt u op Volgende.  
  
Als u deze printer wilt gebruiken als de standaardprinter, schakelt u het selectievakje Stel deze printer in als de standaardprinter in en klikt u op Volgende.  
  
Het installeren begint.
- 13 Na voltooiing van de installatie van het stuurprogramma, klikt u op Een testpagina afdrukken om een testpagina af te drukken.
- 14 Klik op Voltooien.

## Windows Server 2008 of Windows Server 2008 64-bit Edition



**OPMERKING:** U moet zich aanmelden als beheerder.

- 1 Breng de bestanden in het volgende zip-bestand over naar de gewenste locatie.  
D:\Drivers\XPS\Win\_7Vista\XPS\_2155.zip (D is daarbij de letter van het cd-station)
- 2 Klik op Starten→ Configuratiescherm→ Hardware en geluiden→ Printers.
- 3 Klik op Een printer toevoegen.
- 4 Klik op Netwerkprinter, draadloze printer of Bluetooth-printer toevoegen.
- 5 Selecteer de printer of klik op De printer die ik wil gebruiken, staat niet in de lijst..

Als u een printer selecteert, gaat u naar stap 8.

Als u op De printer die ik wil gebruiken, staat niet in de lijst. klikt, gaat u naar stap 6.

- 6 Selecteer Een printer toevoegen met gebruik van een TCP/IP-adres of hostnaam, en klik vervolgens op Volgende.
- 7 Selecteer TCP/IP-apparaat in Apparaattype, typ het IP-adres bij Hostnaam of IP-adres, en klik dan op Volgende.

Als het dialoogvenster Gebruikersaccountbeheer verschijnt, klikt u op Doorgaan.



**OPMERKING:** Als u de beheerder op de computer bent, klikt u op Doorgaan; anders neemt u contact op met de beheerder om door te gaan met de gewenste actie.



- 8 Klik op Bladeren om het dialoogvenster Installeren vanaf schijf te openen.
- 9 Klik op Bladeren en selecteer de map waarin de bestanden hebt overgebracht in stap 1.
- 10 Klik op OK.
- 11 Selecteer de naam van uw printer en klik op Volgende.
- 12 Als u de printernaam wilt wijzigen, typt u de printernaam in het vak Printernaam en klikt u op Volgende.



Als u deze printer wilt gebruiken als de standaardprinter, schakelt u het selectievakje Stel deze printer in als de standaardprinter in en klikt u op Volgende.

- 13 Als u de enige bent die deze printer gebruikt, selecteert u Deze printer niet delen. Als u de printer wel deelt, selecteert u Deze printer delen zodat anderen op het netwerk hem kunnen vinden en gebruiken.
- 14 Klik op Volgende.  
Het installeren begint.
- 15 Na voltooiing van de installatie van het stuurprogramma, klikt u op Een testpagina afdrukken om een testpagina af te drukken.
- 16 Klik op Voltooien.

#### Windows Server 2008 R2

- 1 Breng de bestanden in het volgende zip-bestand over naar de gewenste locatie.  
`D:\Drivers\XPS\Win_7Vista\XPS_2155.zip` (D is daarbij de letter van het cd-station)
- 2 Klik op Start→ Apparaten en printers.
- 3 Klik op Een printer toevoegen.
- 4 Klik op Netwerkprinter, draadloze printer of Bluetooth-printer toevoegen.
- 5 Selecteer de printer of klik op De printer die ik wil gebruiken, staat niet in de lijst..  
 **OPMERKING:** Als u op De printer die ik wil, staat niet in de lijst klikt, wordt het venster Een printer op naam of op TCP/IP-adres zoeken weergegeven. Zoek op het scherm uw printer op.  
Als het dialoogvenster Gebruikersaccountbeheer verschijnt, klikt u op Doorgaan.
-  **OPMERKING:** Als u de beheerder op de computer bent, klikt u op Doorgaan; anders neemt u contact op met de beheerder om door te gaan met de gewenste actie.
- 6 Klik op Bladeren om het dialoogvenster Installeren vanaf schijf te openen.
- 7 Klik op Bladeren en selecteer de map waarin de bestanden hebt overgebracht in stap 1.

- 8 Klik op OK.
- 9 Selecteer de naam van uw printer en klik op Volgende.
- 10 Als u de printernaam wilt wijzigen, typt u de printernaam in het vak Printernaam en klikt u op Volgende.  
Als u deze printer wilt gebruiken als de standaardprinter, schakelt u het selectievakje Stel deze printer in als de standaardprinter in en klikt u op Volgende.
- 11 Als u de enige bent die deze printer gebruikt, selecteert u Deze printer niet delen. Als u de printer wel deelt, selecteert u Deze printer delen zodat anderen op het netwerk hem kunnen vinden en gebruiken.
- 12 Klik op Volgende.  
Het installeren begint.
- 13 Na voltooiing van de installatie van het stuurprogramma, klikt u op Een testpagina afdrukken om een testpagina af te drukken.
- 14 Klik op Voltooien.

#### Windows 7 of Windows 7 64-bit Edition

- 1 Breng de bestanden in het volgende zip-bestand over naar de gewenste locatie.  
D:\Drivers\XPS\Win\_7Vista\XPS\_2155.zip (D is daarbij de letter van het cd-station)
- 2 Klik op Start→ Apparaten en printers.
- 3 Klik op Een printer toevoegen.
- 4 Klik op Netwerkprinter, draadloze printer of Bluetooth-printer toevoegen.
- 5 Selecteer de printer of klik op De printer die ik wil gebruiken, staat niet in de lijst..  
Als u een printer selecteert, gaat u naar stap 8.  
Als u op De printer die ik wil gebruiken, staat niet in de lijst. klikt, gaat u naar stap 6.
- 6 Selecteer Een printer toevoegen met gebruik van een TCP/IP-adres of hostnaam, en klik vervolgens op Volgende.

- 7 Selecteer TCP/IP-apparaat in Apparaattype, typ het IP-adres bij Hostnaam of IP-adres, en klik dan op Volgende.

Als het dialoogvenster Gebruikersaccountbeheer verschijnt, klikt u op Ja.



**OPMERKING:** Als u de beheerder op de computer bent, klikt u op Ja; anders neemt u contact op met de beheerder om door te gaan met de gewenste actie.

- 8 Klik op Bladeren om het dialoogvenster Installeren vanaf schijf te openen.
- 9 Klik op Bladeren en selecteer de map waarin de bestanden hebt overgebracht in stap 1.
- 10 Klik op OK.
- 11 Selecteer de naam van uw printer en klik op Volgende.
- 12 Als u de printernaam wilt wijzigen, typt u de printernaam in het vak Printernaam en klikt u op Volgende.  
Als u deze printer wilt gebruiken als de standaardprinter, schakelt u het selectievakje Stel deze printer in als de standaardprinter in en klikt u op Volgende.
- 13 Als u de enige bent die deze printer gebruikt, selecteert u Deze printer niet delen. Als u de printer wel deelt, selecteert u Deze printer delen zodat anderen op het netwerk hem kunnen vinden en gebruiken.
- 14 Klik op Volgende.  
Het installeren begint.
- 15 Na voltooiing van de installatie van het stuurprogramma, klikt u op Een testpagina afdrukken om een testpagina af te drukken.
- 16 Klik op Voltooien.

U kunt met behulp van de functie Dell Printer Configuration Web Tool de toestand van uw netwerkprinter controleren, zonder dat u uw bureau hoeft te verlaten. U kunt de printerinstellingen bekijken en/of wijzigen, de hoeveelheid toner controleren en bevestigen dat het tijd is om verbruiksartikelen te bestellen. U kunt klikken op de koppeling Benodigdheden bestellen als u verbruiksartikelen wilt bestellen.



**OPMERKING:** De functie Dell Printer Configuration Web Tool is niet beschikbaar als de printer direct is aangesloten op een lokale computer of afdrukservr.

Als u de Dell Printer Configuration Web Tool wilt opstarten, typt u het IP-adres van de printer in uw web-browser. De printerconfiguratie verschijnt dan op uw scherm.

U kunt de functie Dell Printer Configuration Web Tool zo instellen dat u een e-mailbericht ontvangt als voor de printer materiaal of een ingreep nodig is.

Instellen van e-mailwaarschuwingen:

- 1 Start de functie Dell Printer Configuration Web Tool.
- 2 Klik op de koppeling E-mailwaarschuwing.
- 3 Onder Instellingen e-mailserver typt u de Primaire SMTP-gateway en het Antwoordadres, en typt u tevens uw e-mailadres of dat van de hoofdbeheerder in de e-mailkeuzelijst.
- 4 Klik op Nieuwe instellingen toepassen.



**OPMERKING:** Op de SMPT-server verschijnt Verbinding uitgesteld totdat printer een waarschuwing stuurt tot er een fout optreedt.

## **Configuratie netwerkprinter op een extern netwerk**

### **Vóór de installatie**

Ga, voordat u begint met de externe installatie, als volgt te werk.

### **Toestaan dat de printerspooier clientverbindingen accepteert**



**OPMERKING:** Deze procedure is vereist voor Windows XP 64-bit Edition, Windows Server 2003, Windows Server 2003 x64 Edition, Windows Vista, Windows Vista 64-bit Edition, Windows Server 2008, Windows Server 2008 64-bit Edition, Windows Server 2008 R2, Windows 7 en Windows 7 64-bit Edition.

Voor Windows XP, Windows Server 2003, Windows Vista en Windows Server 2008:

- 1 Open het dialoogvenster Uitvoeren.

Voor Windows XP, Windows Server 2003, Windows Server 2008 klikt u op start→ Programma's → Bureau-accessoires → Uitvoeren.

Voor Windows Vista klikt u op Start→ Uitvoeren.

- 2 Typ `gpedit.msc` en klik vervolgens op OK.
- 3 Klik op Computerconfiguratie→ beheersjablonen→ Printers.
- 4 Klik met de rechtermuisknop op Toestaan dat de printerspooler clientverbindingen accepteert en selecteer Eigenschappen.
- 5 Selecteer op het tabblad Instelling Ingeschakeld en klik vervolgens op OK.
- 6 Start de computer opnieuw op.

Voor Windows Server 2008 R2 en Windows 7:

- 1 Open het dialoogvenster Uitvoeren.  
Voor Windows Server 2008 R2 klikt u op Start→ Uitvoeren.  
Voor Windows 7 klikt u op Start→ Alle programma's→ Bureau-accessoires→ Uitvoeren.
- 2 Typ `gpedit.msc` en klik vervolgens op OK.
- 3 Klik op Computerconfiguratie→ beheersjablonen→ Printers.
- 4 Klik met de rechtermuisknop op Toestaan dat de printerspooler clientverbindingen accepteert en selecteer Bewerken.
- 5 Klik op Ingeschakeld, en klik op OK.
- 6 Start de computer opnieuw op.

### **Het Firewall-bestand en de printer delen**



**OPMERKING:** Deze procedure is vereist voor Windows XP, Windows XP 64-bit Edition, Windows Vista, Windows Vista 64-bit Edition, Windows Server 2008, Windows Server 2008 64-bit Edition, Windows Server 2008 R2, Windows 7 en Windows 7 64-bit Edition.

Voor Windows XP:

- 1 Klik op Start→ Configuratiescherm.
- 2 Selecteer Beveiligingscentrum.
- 3 Klik op Windows Firewall.
- 4 Selecteer op het tabblad Uitzonderingen het keuzevakje Bestands- en printerdeling en klik op OK.

Voor Windows Vista:

- 1 Klik op Start→ Configuratiescherm.

- 2 Selecteer Beveiliging.
- 3 Klik op Windows Firewall.
- 4 Klik op Instellingen wijzigen.
- 5 Klik op Doorgaan.
- 6 Selecteer op het tabblad Uitzonderingen het keuzevakje Bestands- en printerdeling en klik op OK.

Voor Windows Server 2008:

- 1 Klik op Start→ Configuratiescherm.
- 2 Dubbelklik op Windows Firewall.
- 3 Klik op Instellingen wijzigen.
- 4 Selecteer op het tabblad Uitzonderingen het keuzevakje Bestands- en printerdeling en klik op OK.

Voor Windows Server 2008 R2 en Windows 7:

- 1 Klik op Start→ Configuratiescherm.
- 2 Selecteer Systeem en beveiliging.
- 3 Klik op Windows Firewall.
- 4 Klik op Een programma of functie toestaan te communiceren via Windows Firewall.
- 5 Als de keuzevakjes onder De uitvoering van programma's en functies toestaan: zijn uitgeschakeld, klikt u op Instellingen wijzigen.
- 6 Vink het keuzevakje Bestands- en printerdeling aan. Afhankelijk van de instellingen die u selecteert, wordt ofwel het keuzevakje Thuis/werk (privé) of Openbaar automatisch aangevinkt.  
Als het dialoogvenster Eigenschappen van bestands- en printerdeling verschijnt, klikt u op OK.
- 7 Klik op OK.

### Remote Registry starten



**OPMERKING:** Deze procedure is vereist voor Windows Vista, Windows Vista 64-bit Edition, Windows 7 en Windows 7 64-bit Edition.

- 1 Klik op Start→ Configuratiescherm.
- 2 Selecteer Systeem en onderhoud (Systeem en beveiliging voor Windows 7).

- 3 Klik op Systeembeheer.
- 4 Dubbelklik op Services.
- 5 Klik op Doorgaan (uitsluitend voor Windows Vista).
- 6 Klik met de rechtermuisknop op Remote Registry en selecteer Starten.
- 7 Klik met de rechtermuisknop op Remote Registry en selecteer Eigenschappen.
- 8 Verander het Opstarttype in Automatisch en klik dan op OK.

### **Gebruikersaccountbeheer uitschakelen**



**VOORZICHTIG:** Als gebruikersaccountbeheer wordt uitgeschakeld, kan het systeem kwetsbaar worden voor virusaanvallen.



**OPMERKING:** Deze procedure is vereist voor Windows Vista, Windows Vista 64-bit Edition, Windows Server 2008, Windows Server 2008 64-bit Edition, Windows Server 2008 R2, Windows 7 en Windows 7 64-bit Edition.

Voor Windows Vista:

- 1 Klik op Start → Configuratiescherm.
- 2 Selecteer Gebruikersaccounts en Ouderlijk toezicht.
- 3 Klik op Gebruikersaccounts.
- 4 Klik op Gebruikersaccountbeheer in- of uitschakelen.
- 5 Klik op Doorgaan.
- 6 Verwijder de selectie van het keuzevakje Gebruik Gebruikersaccountbeheer (UAC) om uw computer beter te beveiligen.
- 7 Start de computer opnieuw op.

Voor Windows Server 2008:

- 1 Klik op Start → Configuratiescherm.
- 2 Dubbelklik op Gebruikersaccounts.
- 3 Klik op Gebruikersaccountbeheer in- of uitschakelen.
- 4 Verwijder de selectie van het keuzevakje Gebruik Gebruikersaccountbeheer (UAC) om uw computer beter te beveiligen.
- 5 Klik op OK.
- 6 Start de computer opnieuw op.

Voor Windows Server 2008 R2:

- 1 Klik op Start→ Configuratiescherm.
- 2 Selecteer Gebruikersaccounts.
- 3 Klik op Controle-instellingen voor gebruikersaccounts wijzigen.
- 4 Verplaats de schuifregelaar naar beneden, en klik dan op OK.
- 5 Start de computer opnieuw op.

Voor Windows 7:

- 1 Klik op Start→ Configuratiescherm.
- 2 Selecteer Gebruikersaccounts en Ouderlijk toezicht.
- 3 Klik op Gebruikersaccounts.
- 4 Klik op Controle-instellingen voor gebruikersaccounts wijzigen.
- 5 Verplaats de schuifregelaar naar beneden, en klik dan op OK.
- 6 Klik op Ja in het dialoogvenster Gebruikersaccountbeheer.
- 7 Start de computer opnieuw op.

### **Netwerk ontdekken en bestand delen voor alle openbare netwerken inschakelen**



**OPMERKING:** Deze procedure is vereist wanneer u Windows Vista, Windows Vista 64-bit Edition, Windows Server 2008, Windows Server 2008 64-bit Edition, Windows Server 2008 R2, Windows 7 en Windows 7 64-bit Edition gebruikt voor de servercomputer.

- 1 Klik op Start→ Netwerk (Start→ uw gebruikersnaam→ Netwerk voor Windows 7).
- 2 Klik op Netwerkdetectie en delen van bestanden zijn uitgeschakeld. Netwerkcomputers en apparaten zijn niet detecteerbaar. Klik hier om dit te wijzigen.
- 3 Klik op Netwerkdetectie en bestanden delen inschakelen.
- 4 Klik op Ja, netwerk ontdekken en bestand delen inschakelen voor alle openbare netwerken.

### **Eenvoudige delen van bestanden uitschakelen**



**OPMERKING:** Deze stap is vereist voor Windows Vista en Windows Vista 64-bit Edition.



- 1 Klik op Start→ Configuratiescherm.
- 2 Selecteer Vormgeving en Thema's.
- 3 Selecteer Mapopties.
- 4 Schakel op het tabblad Beeld het keuzevakje Eenvoudig delen van bestanden gebruiken (aanbevolen) uit en klik op OK.
- 5 Klik op Start→ Configuratiescherm.
- 6 Selecteer Prestaties en onderhoud.
- 7 Selecteer Systeembeheer.
- 8 Klik op Lokaal beveiligingsbeleid.
- 9 Klik op Lokaal beleid→ Beveiligingsopties.
- 10 Klik met de rechtermuisknop op Netwerk toegang: model voor delen en beveiliging voor lokale accounts en selecteer Eigenschappen.
- 11 Controleer of Klassiek – lokale gebruikers als zichzelf verifiëren is geselecteerd.

### Printerdriver installeren



**OPMERKING:** Installatie is niet ondersteund op Windows XP Home Edition, Windows Vista Home Basic, Windows Vista Home Premium, Windows Vista Home Basic 64-bit Edition, Windows Vista Home Premium 64-bit Edition, Windows 7 Starter, Windows 7 Home Basic, Windows 7 Home Premium, Windows 7 Home Basic 64-bit Edition en Windows 7 Home Premium 64-bit Edition.

- 1 In het venster Eenvoudige installatie navigator klikt u op Software-installatie om de installatiesoftware op te starten.
- 2 Selecteer Netwerkinstallatie en klik op Volgende.
- 3 Selecteer de naam van uw printermodel, en klik op Volgende.
- 4 Selecteer Externe installatie en klik dan op Volgende.
  - a Typ de computernaam, de gebruikers-ID en het wachtwoord, en klik dan op Toevoegen.
  - b Klik op Volgende.



**OPMERKING:** In deze stap kan in sommige gevallen Windowsbeveiligingswaarschuwing worden weergegeven wanneer u Windows Vista, Windows Vista 64-bit Edition, Windows Server 2008,

Windows Server 2008 64-bit Edition, Windows Server 2008 R2, Windows 7 of Windows 7 64-bit Edition gebruikt. In dat geval selecteert u Blokkering opheffen (Toegang toestaan voor Windows Server 2008 R2 en Windows 7), en u gaat daarna door met de procedure.

- 5 Selecteer een printer uit de printerlijst, en klik dan op Volgende. Als de printer van uw keuze niet in de lijst staat vermeld, vernieuwt u de lijst door op Vernieuwen te klikken of u klikt u op Printer toevoegen zodat u zelf een printer aan de lijst kunt toevoegen. Op dit punt kunt u het IP-adres en de poortnaam invoeren.



**OPMERKING:** Bij gebruik van AutoIP verschijnt 0 . 0 . 0 . 0 in het installatieprogramma. U kunt pas verder als u een geldig IP-adres hebt ingevoerd.

- 6 Kies de printerinstellingen en klik op Volgende.
  - a Voer de printernaam in.
  - b Als u wilt dat andere gebruikers van dit netwerk deze printer kunnen gebruiken, selecteert u Deel deze printer met andere computers op het netwerk en typt u een voor iedereen te herkennen naam voor de printer.
  - c Als u de printer als standaardprinter wilt instellen, selecteert u het keuzevakje Stel deze printer in als de standaardprinter.
  - d Als u het afdrukken in kleur wilt beperken, selecteert u de passende Dell ColorTrack-optie. Voer het wachtwoord in wanneer u Kleur – wachtwoord ingesteld hebt geselecteerd voor Dell ColorTrack.
  - e Als u het faxstuurprogramma wilt installeren, vinkt u het keuzevakje Fax Driver aan.
- 7 Selecteer de software en de documentatie die u wilt installeren en klik op Installeren.

Als u de installatiebestemming wilt wijzigen, klikt u op Invoeren en geeft u een nieuwe locatie op.
- 8 Klik op Voltooien en sluit het wizard-hulpprogramma af wanneer het scherm Gefeliciteerd! verschijnt.

U kunt met behulp van de functie Dell Printer Configuration Web Tool de toestand van uw netwerkprinter controleren, zonder dat u uw bureau hoeft te verlaten. U kunt de printerinstellingen bekijken en/of wijzigen, de hoeveelheid

toner controleren en bevestigen dat het tijd is om verbruiksartikelen te bestellen. U kunt klikken op de koppeling Benodigdheden bestellen als u verbruiksartikelen wilt bestellen.

 **OPMERKING:** De functie Dell Printer Configuration Web Tool is niet beschikbaar als de printer direct is aangesloten op een lokale computer of afdrukservers.

Als u de Dell Printer Configuration Web Tool wilt opstarten, typt u het IP-adres van de printer in in uw web-browser. De printerconfiguratie verschijnt dan op uw scherm.

U kunt de functie Dell Printer Configuration Web Tool zo instellen dat u een e-mailbericht ontvangt als voor de printer materiaal of een ingreep nodig is.

Instellen van e-mailwaarschuwingen:

- 1 Start de functie Dell Printer Configuration Web Tool.
- 2 Klik op de koppeling E-mailwaarschuwing.
- 3 Onder Instellingen e-mailserver typt u de Primaire SMTP-gateway en het Antwoordadres, en typt u tevens uw e-mailadres of dat van de hoofdbeheerder in de e-mailkeuzelijst.
- 4 Klik op Nieuwe instellingen toepassen.

 **OPMERKING:** Op de SMTP-server verschijnt Verbinding uitgesteld totdat printer een waarschuwing stuurt tot er een fout optreedt.

## Instellingen opgeven voor gedeeld afdrukken

U kunt uw nieuwe printer met anderen delen op een netwerk met behulp van de cd *Stuurprogramma's en hulpprogramma's* die bij uw printer is geleverd, of via de methode aanwijzen-en-afdrukken of de methode "peer-to-peer" van Microsoft®. Als u echter een van de Microsoft-methoden gebruikt, zult u sommige functies niet kunnen benutten, zoals de statusmonitor en de andere printerhulpprogramma's die worden geïnstalleerd met de cd *Stuurprogramma's en hulpprogramma's*.

Als u de printer op een netwerk wilt gebruiken, deelt u de printer, en u installeert de stuurprogramma's ervan op alle computers op het netwerk.

 **OPMERKING:** U moet een Ethernet-kabel aanschaffen voor gedeeld afdrukken.

### **Windows XP, Windows XP 64-bit Edition, Windows Server 2003 of Windows Server 2003 x64 Edition**

- 1 Klik op Start→ Printers en faxapparaten.
- 2 Klik met de rechter muisknop op het printerpictogram en selecteer Eigenschappen.
- 3 Op het tabblad Delen selecteert u het keuzevakje Deze printer delen, en u geeft een naam op in het testvakje Sharenaam.
- 4 Klik op Extra stuurprogramma's en selecteer de besturingssystemen van alle netwerkclients die op deze printer afdrukken.
- 5 Klik op OK.

Als er bestanden ontbreken, wordt u gevraagd de cd van het serverbesturingssysteem te plaatsen.

### **Windows Vista of Windows Vista 64-bit Edition**

- 1 Klik op Starten→ Configuratiescherm→ Hardware en geluiden→ Printers.
- 2 Klik met de rechtermuisknop op dit printerpictogram en selecteer Delen.
- 3 Klik op de knop Opties voor delen wijzigen.  
Het bericht Uw toestemming is nodig om te kunnen doorgaan verschijnt.
- 4 Klik op Doorgaan.
- 5 Selecteer het keuzevakje Deze printer delen, en geef een naam op in het testvakje Sharenaam.
- 6 Klik op Extra stuurprogramma's en selecteer de besturingssystemen van alle netwerkclients die op deze printer afdrukken.
- 7 Klik op OK.

### **Windows Server 2008 of Windows Server 2008 64-bit Edition**

- 1 Klik op Start→ Configuratiescherm→ Printers.
- 2 Klik met de rechtermuisknop op dit printerpictogram en selecteer Delen.
- 3 Als dit er is, klikt u op Opties voor delen wijzigen.
- 4 Selecteer het keuzevakje Deze printer delen, en geef een naam op in het testvakje Sharenaam.

- 5 Klik op Extra stuurprogramma's en selecteer de besturingssystemen van alle netwerkclients die op deze printer afdrucken.
- 6 Klik op OK.

### **Windows 7, Windows 7 64-bit Edition, of Windows Server 2008 R2**

- 1 Klik op Start→ Apparaten en printers.
- 2 Klik met de rechtermuisknop op het printerpictogram en selecteer Printereigenschappen.
- 3 Op het tabblad Delen klikt u, als dit er is, op Opties voor delen wijzigen. Selecteer het keuzevakje Deze printer delen en geef een naam op in het testvakje Sharenaam.
- 4 Klik op Extra stuurprogramma's en selecteer de besturingssystemen van alle netwerkclients die op deze printer afdrucken.
- 5 Klik op Toepassen en klik vervolgens op OK.

Controleer of de printer goed wordt gedeeld:

- Controleer of het printer-object in de mapPrinters of Printers en faxapparaten of Apparaten en printers aangeeft dat deze printer wordt gedeeld. Het pictogram voor delen staat onder het printerpictogram.
- Blader door het Netwerk of Mijn netwerklocaties. Zoek de de hostnaam van de server op, en kijk of de gedeelde naam die u voor de printer hebt gekozen, wordt weergegeven.

Nu de printer wordt gedeeld, kunt u de printer installeren op de netwerkclients met behulp van de methode aanwijzen-en-afdrucken of "peer-to-peer".

### **Aanwijzen en afdrucken**

Aanwijzen en afdrucken is een technologie van Microsoft Windows waarmee u verbinding kunt maken met een externe printer. Deze functie download en installeert automatisch het printerstuurprogramma.

### **Windows XP, Windows XP 64-bit Edition, Windows Server 2003 of Windows Server 2003 x64 Edition**

- 1 Op het Windows-werkblad van de clientcomputer dubbelklikt u op Mijn netwerklocaties.
- 2 Zoek de hostnaam van de servercomputer op en dubbelklik op de hostnaam.

- 3 Klik met de rechtermuisknop op de naam van de gedeelde printer en klik dan op Verbinden.

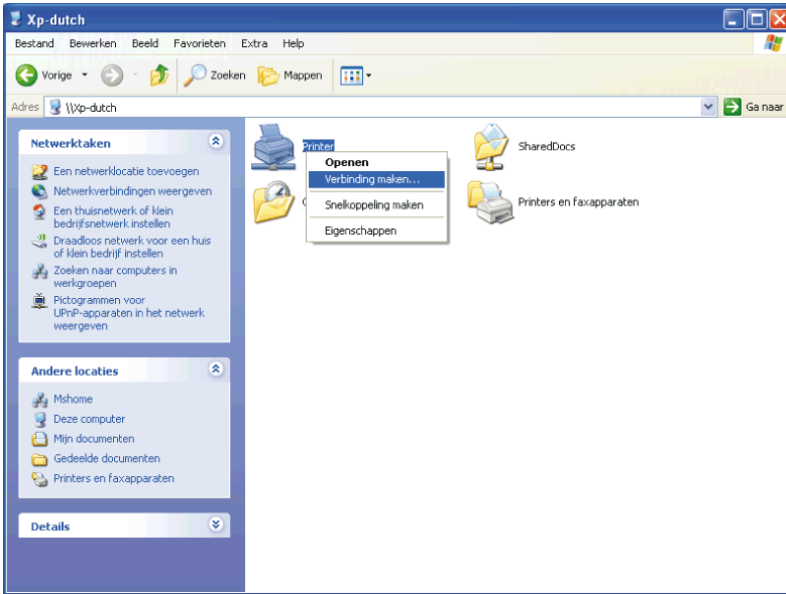

Wacht tot de stuurprogramma-informatie is gekopieerd van de server-computer naar de client-computer en tot er een nieuw printer-object is toegevoegd aan de map Printers en faxapparaten. De kopieertijd die dit kan vergen varieert, afhankelijk van de drukte op het netwerk en andere factoren.

- 4 Sluit tenslotte Mijn netwerklocaties.
- 5 Druk een testpagina af om te zien of de installatie is gelukt.
  - a Klik op Start→ Printers en faxapparaten.
  - b Selecteer de printer die u zojuist hebt aangemaakt.
  - c Klik op Bestand→ Eigenschappen.
  - d Klik op het tabblad Algemeen op Testpagina afdrukken.

Als de testpagina goed wordt afgedrukt, is het installeren van de printer voltooid.

### **Windows Vista of Windows Vista 64-bit Edition**

- 1 Klik op het Windows-bureaublad van de client-computer op Start→ Netwerk.
- 2 Zoek de hostnaam van de servercomputer op en dubbelklik op de hostnaam.
- 3 Klik met de rechtermuisknop op de naam van de gedeelde printer en klik dan op Verbinden.
- 4 Klik op Stuurprogramma installeren.
- 5 Klik op Doorgaan in het dialoogvenster Gebruikersaccountbeheer.
- 6 Wacht tot de stuurprogramma-informatie is gekopieerd van de servercomputer naar de client-computer en tot er een nieuw printer-object is toegevoegd aan de map Printers. De tijd die dit kan vergen varieert, afhankelijk van de drukte op het netwerk en andere factoren.
- 7 Druk een testpagina af om te zien of de installatie is gelukt.
  - a Klik op Starten→ Configuratiescherm→ Hardware en geluiden.
  - b Selecteer Printers.
  - c Klik met de rechtermuisknop op de printer die u zojuist hebt aangemaakt en klik op Eigenschappen.
  - d Klik op het tabblad Algemeen op Testpagina afdrukken.

Als de testpagina goed wordt afgedrukt, is het installeren van de printer voltooid.

### **Windows Server 2008 of Windows Server 2008 64-bit Edition**

- 1 Klik op het Windows-bureaublad van de client-computer op Start→ Netwerk.
- 2 Zoek de hostnaam van de servercomputer op en dubbelklik op de hostnaam.
- 3 Klik met de rechtermuisknop op de naam van de gedeelde printer en klik dan op Verbinden.
- 4 Klik op Stuurprogramma installeren.
- 5 Wacht tot de stuurprogramma-informatie is gekopieerd van de servercomputer naar de client-computer en tot er een nieuw printer-object is toegevoegd aan de map Printers. De tijd die dit kan vergen varieert, afhankelijk van de drukte op het netwerk en andere factoren.
- 6 Druk een testpagina af om te zien of de installatie is gelukt.

- a Klik op Start→ Configuratiescherm.
- b Selecteer Printers.
- c Klik met de rechtermuisknop op de printer die u zojuist hebt aangemaakt en selecteer Eigenschappen.
- d Klik op het tabblad Algemeen op Testpagina afdrukken.  
Als de testpagina goed wordt afgedrukt, is het installeren van de printer voltooid.

### **Windows 7, Windows 7 64-bit Edition, of Windows Server 2008 R2**

- 1 Op het Windows-werkblad van de clientcomputer, klikt u op Start→ uw gebruikersnaam→ Netwerk (Start→ Netwerk voor Windows Server 2008 R2).
- 2 Zoek de hostnaam van de servercomputer op en dubbelklik op de hostnaam.
- 3 Klik met de rechtermuisknop op de naam van de gedeelde printer en klik dan op Verbinden.
- 4 Klik op Stuurprogramma installeren.
- 5 Wacht tot de stuurprogramma-informatie is gekopieerd van de servercomputer naar de client-computer en tot er een nieuw printer-object is toegevoegd aan de map Apparaten en printers. De tijd die dit kan vergen varieert, afhankelijk van de drukte op het netwerk en andere factoren.
- 6 Druk een testpagina af om te zien of de installatie is gelukt.
  - a Klik op Start→ Apparaten en printers.
  - b Klik met de rechtermuisknop op de printer die u zojuist hebt aangemaakt en selecteer Printereigenschappen.
  - c Klik op het tabblad Algemeen op Testpagina afdrukken.  
Als de testpagina goed wordt afgedrukt, is het installeren van de printer voltooid.

### **Peer-to-peer**

Bij gebruik van de “peer-to-peer”-methode wordt het printerstuurprogramma in zijn geheel geïnstalleerd op elke clientcomputer. De netwerkclients behouden de controle over de wijzigingen van het stuurprogramma. De cliëntcomputer zorgt voor het afhandelen van de afdruktaak.



## Windows XP, Windows XP 64-bit Edition, Windows Server 2003 of Windows Server 2003 x64 Edition

- 1 Klik op Start → Printers en faxapparaten.
- 2 Klik op Een printer toevoegen.
- 3 Klik op Volgende.
- 4 Selecteer Een netwerkprinter of een printer die is aangesloten op een andere computer, en klik dan op Volgende. Als de printer niet in de lijst voorkomt, typt u het pad naar de printer in het tekstvakje.

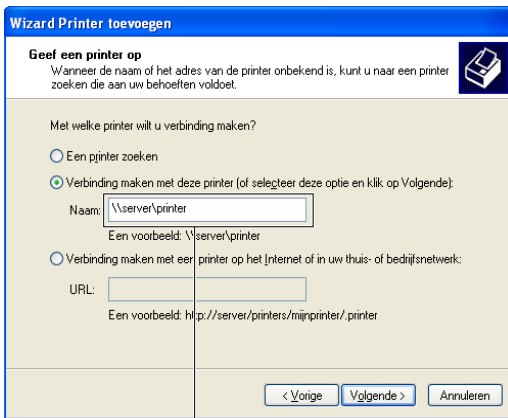

Bijvoorbeeld: \\<serverhostnaam>\<gedeelde printernaam>

De hostnaam server is de naam van de servercomputer waaronder die is geregistreerd op het netwerk. De naam gedeelde printer is de naam die is toegewezen tijdens het server-installatieproces.

- 5 Klik op Een printer zoeken en klik vervolgens op Volgende.  
Als dit een nieuwe printer is, wordt u misschien gevraagd een printerstuurprogramma te installeren. Als er geen printerstuurprogramma beschikbaar is, zult u een pad moeten opgeven naar beschikbare stuurprogramma's.
- 6 Selecteer Ja als u deze printer wilt instellen als standaardprinter, en klik dan op Volgende.  
Als u de installatie wil controleren, klikt u op Ja om een testpagina af te drukken.

- 7 Klik op Voltoeien.

Als de testpagina goed wordt afgedrukt, is het installeren van de printer voltooid.

### Windows Vista of Windows Vista 64-bit Edition

- 1 Klik op Starten→ Configuratiescherm→ Hardware en geluiden→ Printers.
- 2 Start de wizard Printer toevoegen door op Een printer toevoegen te klikken.
- 3 Selecteer Netwerkprinter, draadloze printer of Bluetooth-printer toevoegen en klik vervolgens op Volgende. Als de printer in de lijst voorkomt, selecteert u de printer en klikt u op Volgende of u selecteert De printer die ik wil gebruiken, staat niet in de lijst. en typt het pad van de printer in het tekstvak Een gedeelde printer op naam selecteren en klikt op Volgende.

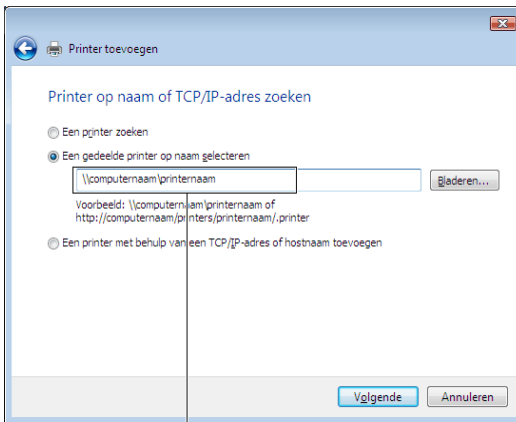

Bijvoorbeeld: \\<serverhostnaam>\<gedeelde printername>

De hostnaam server is de naam van de servercomputer waaronder die is geregistreerd op het netwerk. De naam gedeelde printer is de naam die is toegewezen tijdens het server-installatieproces.

Als dit een nieuwe printer is, wordt u misschien gevraagd een printerstuurprogramma te installeren. Als er geen printerstuurprogramma beschikbaar is, zult u een pad moeten opgeven naar beschikbare stuurprogramma's.

- 4 Selecteer Ja als u deze printer wilt instellen als standaardprinter, en klik dan op Volgende.

- 5 Als u de installatie wil controleren, klikt u op Testpagina afdrukken.
- 6 Klik op Voltooien.

Als de testpagina goed wordt afgedrukt, is het installeren van de printer voltooid.

### **Windows Server 2008 of Windows Server 2008 64-bit Edition**

- 1 Klik op Start → Configuratiescherm → Printers.
- 2 Klik op Een printer toevoegen.
- 3 Selecteer Netwerkprinter, draadloze printer of Bluetooth-printer toevoegen en klik vervolgens op Volgende. Als de printer in de lijst voorkomt, selecteert u de printer en klikt u op Volgende of selecteert u De printer die ik wil gebruiken, staat niet in de lijst. en typt u het pad van de printer in het tekstvakje Een gedeelde printer op naam selecteren en klikt op Volgende.

Bijvoorbeeld: \\<hostnaam server>\<naam gedeelde printer>

De hostnaam server is de naam van de servercomputer waaronder die is geregistreerd op het netwerk. De naam gedeelde printer is de naam die is toegewezen tijdens het server-installatieproces.

Als dit een nieuwe printer is, wordt u misschien gevraagd een printerstuurprogramma te installeren. Als er geen printerstuurprogramma beschikbaar is, zult u een pad moeten opgeven naar beschikbare stuurprogramma's.

- 4 Selecteer Ja als u deze printer wilt instellen als standaardprinter, en klik dan op Volgende.
- 5 U klikt op Een testpagina afdrukken als u de installatie wilt controleren.
- 6 Klik op Voltooien.

Als de testpagina goed wordt afgedrukt, is het installeren van de printer voltooid.

### **Windows 7, Windows 7 64-bit Edition, of Windows Server 2008 R2**

- 1 Klik op Start → Apparaten en printers.
- 2 Klik op Een printer toevoegen.

- 3 Selecteer Netwerkprinter, draadloze printer of Bluetooth-printer. Als de printer is vermeld, selecteert u de printer en klikt u op Volgende, of u selecteert De printer die ik wil gebruiken, staat niet in de lijst. Klik op Een gedeelde printer op naam selecteren en typ het pad naar de printer in het tekstvak, en klik op Volgende.

Bijvoorbeeld: \\<hostnaam server>\<naam gedeelde printer>

De hostnaam server is de naam van de servercomputer waaronder die is geregistreerd op het netwerk. De naam gedeelde printer is de naam die is toegewezen tijdens het server-installatieproces.

Als dit een nieuwe printer is, wordt u misschien gevraagd een printerstuurprogramma te installeren. Als er geen systeemstuurprogramma beschikbaar is, zult u een pad moeten opgeven naar het beschikbare stuurprogramma.

- 4 Bevestig de printernaam en klik op Volgende.
- 5 Selecteer Ja als u deze printer wilt instellen als standaardprinter, en klik dan op Volgende.
- 6 U klikt op Een testpagina afdrukken als u de installatie wilt controleren.
- 7 Klik op Voltoeien.

Als de testpagina goed wordt afgedrukt, is het installeren van de printer voltooid.





# Printerstuurprogramma's installeren op Macintosh-computers



**OPMERKING:** De afbeeldingen van en procedures beschreven in deze handleiding gelden voor de Dell™ 2155cdn Multifunction Color Printer.

## Stuurprogramma's en software installeren

- 1 Voer de cd *Stuurprogramma's en hulpprogramma's* op de Macintosh-computer uit.
- 2 Dubbelklik op het pictogram Dell 2155 Installer en klik dan op Ga door.
- 3 Als u in het pop-upvenster wordt gevraagd het programma dat in het installatiepakket is meegeleverd, te bevestigen, klikt u op Ga door.
- 4 Klik op Ga door in het scherm Welkom.
- 5 Selecteer een taal bij de softwarelicentie-overeenkomst.
- 6 Als u de softwarelicentie-overeenkomst hebt gelezen, klikt u op Ga door.
- 7 Als u akkoord gaat met de voorwaarden in de softwarelicentie-overeenkomst, klikt u op Akkoord om door te gaan met het installatieproces.
- 8 Bevestig de locatie voor de installatie en klik dan op Ga door.
- 9 Klik op Installeren om de standaardinstallatie uit te voeren.

Als u een aangepaste installatie wilt selecteren, klikt u op Aanpassen om de opties te kiezen die u wilt installeren.

- Printerdriver Dell 2155 Color MFP
  - Dell 2155 Color MFP Fax Driver
  - Dell 2155 Color MFP Scan Driver
  - Dell Printer Status Monitor
- 10 Typ de naam en het wachtwoord van de beheerder en klik op OK.
  - 11 Klik op Ga door met installatie om met de installatie door te gaan.

- 12 Wanneer het scherm Installatie voltooid verschijnt, klikt u op Afmelden om de installatie af te sluiten.

## **Een printer toevoegen onder Mac OS X 10.5 of 10.6**

### **Bij gebruik van een USB-verbinding**

- 1 Zet de printer aan.
- 2 Sluit de USB-kabel aan tussen de printer en de Macintosh-computer.  
De printer wordt automatisch aan uw Macintosh-computer toegevoegd.

### **Bij gebruik van IP-afdrukken**

- 1 Zet de printer aan.
- 2 Zorg dat de Macintosh-computer en de printer op elkaar zijn aangesloten.  
Als u kabels gebruikt, sluit u een LAN-kabel tussen de printer en het netwerk aan.  
  
Als u een draadloze verbinding gebruikt, moet u zorgen dat de draadloze verbinding correct op uw Macintosh-computer en de printer is geconfigureerd.
- 3 Open Systeemvoorkeuren en klik op Afdrukken en faxen.
- 4 Klik op het plusteken (+) en dan op IP.
- 5 Selecteer Line Printer Daemon - LPD onder Protocol.
- 6 Typ het IP-adres voor de printer in het gedeelte Adres.
- 7 Selecteer Dell 2155cdn Color MFP bij Druk af met.  
 **OPMERKING:** Als afdrukken met gebruik van IP-printing is geconfigureerd, wordt de wachtrijnaam leeg weergegeven. U hoeft deze niet te specificeren.
- 8 Klik op Toevoegen.
- 9 Selecteer de opties die zijn geïnstalleerd op de printer en klik op Doorgaan.
- 10 Ga na of de printer wordt weergegeven in het dialoogvenster Afdrukken en faxen.

### **Bij gebruik van Bonjour**

- 1 Zet de printer aan.



- 2 Zorg dat de Macintosh-computer en de printer op elkaar zijn aangesloten.  
Als u kabels gebruikt, sluit u een LAN-kabel tussen de printer en het netwerk aan.  
  
Als u een draadloze verbinding gebruikt, moet u zorgen dat de draadloze verbinding correct op uw Macintosh-computer en de printer is geconfigureerd.
- 3 Open Systeemvoorkeuren en klik op Afdrukken en faxen.
- 4 Klik op het plusteken (+) en dan op Standaard.
- 5 Selecteer de printer die via Bonjour is aangesloten uit de lijst Printernaam.
- 6 Naam en Druk af met worden automatisch ingevoerd.
- 7 Klik op Toevoegen.
- 8 Selecteer de opties die zijn geïnstalleerd op de printer en klik op Doorgaan.
- 9 Ga na of de printer wordt weergegeven in het dialoogvenster Afdrukken en faxen.

## Een printer toevoegen onder Mac OS X 10.4.11

### Bij gebruik USB-verbinding

- 1 Zet de printer aan.
- 2 Sluit de USB-kabel aan tussen de printer en de Macintosh-computer.
- 3 Start de Printer-installatiefunctie.  
 **OPMERKING:** U vindt Printer-installatiefunctie in de map Hulpprogramma's in Applicaties.
- 4 Klik op Toevoegen.
- 5 Klik op Standaardbrowser in het dialoogvenster Printerbrowser.
- 6 Selecteer de printer die via USB is aangesloten uit de printerlijst.
- 7 Naam en Druk af met worden automatisch ingevoerd.
- 8 Klik op Toevoegen.

### Bij gebruik van IP-afdrukken

- 1 Zet de printer aan.
- 2 Zorg dat de Macintosh-computer en de printer op elkaar zijn aangesloten.

Als u kabels gebruikt, sluit u een LAN-kabel tussen de printer en het netwerk aan.

Als u een draadloze verbinding gebruikt, moet u zorgen dat de draadloze verbinding correct op uw Macintosh-computer en de printer is geconfigureerd.

- 3 Start de Printer-installatiefunctie.

 **OPMERKING:** U vindt Printer-installatiefunctie in de map Hulpprogramma's in Applicaties.

- 4 Klik op Toevoegen.
- 5 Klik op IP Printer in het dialoogvenster Printerbrowser.
- 6 Selecteer Line Printer Daemon - LPD onder Protocol.
- 7 Typ het IP-adres voor de printer in het gedeelte Adres.
- 8 Selecteer Dell 2155cdn Color MFP bij Druk af met.

 **OPMERKING:** Als afdrukken met gebruik van IP-printing is geconfigureerd, wordt de wachtrijnaam leeg weergegeven. U hoeft deze niet te specificeren.

 **OPMERKING:** Invoer van de locatie is optioneel.

- 9 Klik op Toevoegen.

### **Bij gebruik van Bonjour**

- 1 Zet de printer aan.
- 2 Zorg dat de Macintosh-computer en de printer op elkaar zijn aangesloten.

Als u kabels gebruikt, sluit u een LAN-kabel tussen de printer en het netwerk aan.

Als u een draadloze verbinding gebruikt, moet u zorgen dat de draadloze verbinding correct op uw Macintosh-computer en de printer is geconfigureerd.

- 3 Start de Printer-installatiefunctie.

 **OPMERKING:** U vindt Printer-installatiefunctie in de map Hulpprogramma's in Applicaties.

- 4 Klik op Toevoegen.
- 5 Klik op Standaardbrowser in het dialoogvenster Printerbrowser.

- 6 Selecteer de printer die via Bonjour is aangesloten uit de lijst Printer-naam.
- 7 Naam en Druk af met worden automatisch ingevoerd.
- 8 Klik op Toevoegen.
- 9 Selecteer de opties die zijn geïnstalleerd op de printer en klik dan op Doorgaan.
- 10 Ga na of de printer wordt weergegeven in het dialoogvenster Printer-lijst.

## Een printer toevoegen onder Mac OS X 10.3.9

### Bij gebruik van een USB-verbinding

- 1 Zet de printer aan.
- 2 Sluit de USB-kabel aan tussen de printer en de Macintosh-computer.
- 3 Start de Printer-installatiefunctie.  
 **OPMERKING:** U vindt Printer-installatiefunctie in de map Hulpprogramma's in Applicaties.
- 4 Klik op Toevoegen.
- 5 Selecteer USB in het menu.  
Het Printermodel wordt automatisch geselecteerd.
- 6 Klik op Voeg toe.

### Bij gebruik van IP-afdrukken

- 1 Zet de printer aan.
- 2 Zorg dat de Macintosh-computer en de printer op elkaar zijn aangesloten.  
Als u kabels gebruikt, sluit u een LAN-kabel tussen de printer en het netwerk aan.  
  
Als u een draadloze verbinding gebruikt, moet u zorgen dat de draadloze verbinding correct op uw Macintosh-computer en de printer is geconfigureerd.
- 3 Start de Printer-installatiefunctie.  
 **OPMERKING:** U vindt Printer-installatiefunctie in de map Hulpprogramma's in Applicaties.
- 4 Klik op Voeg toe in het dialoogvenster Printerlijst.

- 5 Selecteer IP afdrukken in het menu.
- 6 Selecteer LPD/LPR als Printertype.
- 7 Typ het IP-adres voor de printer in het gedeelte Adres.
- 8 Selecteer Dell als Printermodel en selecteer Dell 2155cdn Color MFP.  
 **OPMERKING:** Als afdrukken met gebruik van IP-printing is geconfigureerd, wordt de wachtrijnaam leeg weergegeven. U hoeft deze niet te specificeren.
- 9 Klik op Toevoegen.

### **Bij gebruik van Rendezvous (Bonjour)**

- 1 Zet de printer aan.
- 2 Zorg dat de Macintosh-computer en de printer op elkaar zijn aangesloten.  
Als u kabels gebruikt, sluit u een LAN-kabel tussen de printer en het netwerk aan.  
  
Als u een draadloze verbinding gebruikt, moet u zorgen dat de draadloze verbinding correct op uw Macintosh-computer en de printer is geconfigureerd.
- 3 Start de Printer-installatiefunctie.  
 **OPMERKING:** U vindt Printer-installatiefunctie in de map Hulpprogramma's in Applicaties.
- 4 Klik op Voeg toe in het dialoogvenster Printerlijst.
- 5 Selecteer Rendezvous in het menu.
- 6 Selecteer Dell als Printermodel en selecteer Dell 2155cdn Color MFP.
- 7 Klik op Toevoegen.

### **Instellingen configureren**

De installatie van alle optionele accessoires wordt geverifieerd.

### **Mac OS X 10.5 of 10.6**

- 1 Open Systeemvoorkeuren en klik op Afdrukken en faxen.
- 2 Selecteer de printer in de lijst Printernaam en klik op Opties en toebehoren.

- 3 Selecteer Besturingsbestand, selecteer de opties die zijn geïnstalleerd op de printer en klik op OK.

### **Mac OS X 10.3.9 of 10.4.11**

- 1 Start de Printer-installatiefunctie.
- 2 Selecteer de printer in het dialoogvenster Printerlijst en klik op Toon info.
- 3 Selecteer Installeerbare opties, selecteer de opties die zijn geïnstalleerd op de printer en klik op Wijzigingen toepassen.



# Installeren van printerstuurprogramma's op Linux- computers (CUPS)

In dit hoofdstuk staat informatie over het installeren en instellen van printerstuurprogramma's met CUPS (Common UNIX Printing System) op Red Hat® Enterprise Linux® 4 WS/5 Client or SUSE® Linux Enterprise Desktop 10/11.



**OPMERKING:** De afbeeldingen van en procedures beschreven in deze handleiding gelden voor de Dell™ 2155cdn Multifunction Color Printer.

## Gebruik met Red Hat Enterprise Linux 4 WS/5 Client

### Overzicht configuratie

Red Hat Enterprise Linux 4 WS/5 Client:

- 1 Installeer het printerstuurprogramma.
- 2 Configureer de afdrukwachtrij.
- 3 Bepaal de standaardwachtrij.
- 4 Kies de afdrukopties.

### Installeren van het printerstuurprogramma



**VOORZICHTIG:** Voordat u het printerstuurprogramma op Red Hat Enterprise Linux 4 installeert, moet u controleren of Update 5 of later op uw besturingssysteem is geïnstalleerd. Neem contact op met uw Linux-distributeur voor het upgraden van uw systeem.

- 1 Dubbelklik op `Dell-5155-Color-MFP-x.x-x.i686.rpm` op de *cd Stuurprogramma's en hulpprogramma's*.
- 2 Typ het beheerderswachtwoord.

- 3 Klik op Doorgaan in het venster Systeem-voorbereiding compleet .  
Het installeren begint. Wanneer de installatie voltooid is, zal het venster automatisch sluiten.

## De wachtrij configureren

Om te gaan afdrukken, moet u eerst de printer-wachtrij configureren op uw werkstation.

- 1 Open de URL “http://localhost:631” met een web-browser.
- 2 Klik op Beheer.
- 3 Typ root als de gebruikersnaam, en typ vervolgens het beheerderswachtwoord.
- 4 Klik op Printer toevoegen.

Typ de naam van de printer in het Naam vakje in het Nieuwe printer toevoegen venster, en klik dan op Doorgaan.

U kunt naar keuze de locatie en de beschrijving van de printer invoeren, voor meer informatie.

Voor netwerkverbindingen:

- a Selecteer LPD/LPR Host of Printer uit het Apparaat menu, en klik dan op Doorgaan.
- b Typ het IP-adres van de printer in URI apparaat.
- c Indeling: `lpd://xxx.xxx.xxx.xxx` (IP-adres van de printer)

Voor USB-aansluitingen met Red Hat Enterprise Linux 4 WS:

- a Kies USB Printer #1 in het menu Apparaatbeheer.

Voor USB-aansluitingen met Red Hat Enterprise Linux 5 Client:

- a Selecteer Dell 2155cdn Color MFP USB #1 of Dell 2155cdn Color MFP in het menu Apparaatbeheer.
- 5 Selecteer Dell uit het menu Merk en klik vervolgens op Doorgaan.
  - 6 Selecteer Dell 2155cdn Color MFP uit het menu Model en klik vervolgens op Doorgaan.

De mededeling Printer xxx is met succes toegevoegd. verschijnt.

De instelling is voltooid.



## Afdrukken vanuit de programma's.

Wanneer u klaar bent met het opzetten van de wachtrij, kunt u taken afdrukken vanuit het verschillende programma's of applicaties. Start de afdruktaak in de applicatie en bepaal vervolgens de wachtrij in het afdruk-dialoogvenster.

Soms zult u echter alleen kunnen afdrukken via de standaard wachtrij, afhankelijk van de applicatie (dit geldt bijvoorbeeld voor Mozilla). In een dergelijk geval zult u voor het beginnen met afdrukken eerst de wachtrij waarvan u wilt afdrukken moeten instellen als de standaard wachtrij. Nadere informatie over de keuze van de standaard wachtrij vindt u onder "De wachtrij configureren".

## De wachtrij configureren

- 1 Select Applicaties→ Systeem-gereedschappen→ Terminal.
- 2 Typ het volgende commando in het terminal-venster.

```
su  
(Typ het beheerderswachtwoord)  
lpadmin -d (Typ de naam van de wachtrij in)
```

## Keuze van de afdrukopties

U kunt de gewenste afdrukfuncties kiezen, zoals kleurendruk of tweezijdig afdrukken.

- 1 Open de URL "http://localhost:631" met een web-browser.
- 2 Klik op Beheer printers.
- 3 Klik op Configuratie printer voor de wachtrij waarvoor u de afdruk-instellingen wilt kiezen.
- 4 Typ root als de gebruikersnaam, en typ vervolgens het beheerderswachtwoord.
- 5 Kies de gewenste instellingen, en klik vervolgens op Doorgaan.  
De mededeling Printer xxx is met succes toegevoegd. verschijnt.  
Het instellen is voltooid.

## De Printerdriver verwijderen

- 1 Select Applicaties→ Systeem-gereedschappen→ Terminal.
- 2 Typ de volgende opdracht in het venster om de afdrukwachtrij te wissen.

```
su  
(Typ het beheerderswachtwoord)  
/usr/sbin/lpadmin -x (Typ de naam van de afdrukwachtrij)
```

- 3 Herhaal bovenstaande opdracht voor alle wachtrijen van hetzelfde model.
- 4 Typ het volgende commando in het terminal-venster.

```
su  
(Typ het beheerderswachtwoord)  
rpm -e Dell-2155cdn-Color-MFP
```

Het printer-stuurprogramma wordt verwijderd.

# Gebruik met SUSE Linux Enterprise Desktop 10

## Overzicht configuratie

SUSE Linux Enterprise Desktop 10:

- 1 Installeer het printerstuurprogramma.
- 2 Configureer de afdrukwachtrij.
- 3 Bepaal de standaardwachtrij.
- 4 Kies de afdrukopties.

## Printerstuurprogramma installeren

- 1 Dubbelklik op Dell-5155-Color-MFP-x.x-x.i686.rpm op de cd *Stuurprogramma's en hulpprogramma's*.
- 2 Typ het beheerderswachtwoord en klik op Installeren.

Het installeren begint. Wanneer de installatie voltooid is, zal het venster automatisch sluiten.

## De wachtrij configureren

Om te gaan afdrukken, moet u eerst de printer-wachtrij configureren op uw werkstation.

- 1 Selecteer Computer→Meer Applicaties... en selecteer YaST in de Applicatiebrowser.
- 2 Typ het beheerderswachtwoord.  
YaST Control Center wordt gestart.
- 3 Selecteer Hardware in het YaST Control Center en selecteer Printer.
- 4 Automatisch gedetecteerde printers wordt geactiveerd.

Voor netwerkverbindingen:

- a Klik op Toevoegen.
- b Selecteer Netwerk-printers als Printersoort en klik vervolgens op Volgende.
- c Selecteer Afdrukken via LPD-type Netwerk-server als Printersoort en klik op Volgende.
- d Typ het IP-adres van de printer in Host-naam van de print-server.
- e Typ de naam van de printer-wachtrij in Naam van de wachtrij elders, en klik op Volgende.
- f Typ de naam van de printer in in Naam voor afdrukken.



**OPMERKING:** De Beschrijving van de printer en Plaats van de printer hoeven niet ingevuld te worden.

- g Markeer het Plaatselijk filteren markeervakje, en klik op Volgende.
- h Selecteer DELL onder Kies het merk. Selecteer 2155cdn Color MFP als Selecteer model en klik op Volgende.
- i Bevestig de instellingen onder Configuratie bijwerken en klik dan op OK.

Voor USB-aansluitingen:

- a Selecteer Dell 5155cdn Color MFP op USB (`//Dell/2155cdn%20Color%20MFP` of `/dev/usb/lp*`) als Beschikbaar zijn en klik dan op Configuratie....
  - b Bevestig de instellingen onder Configuratie bijwerken en klik dan op OK.
- 5 Klik op Voltooien.

### **Afdrukken vanuit de programma's.**

Wanneer u klaar bent met het opzetten van de wachtrij, kunt u taken afdrukken vanuit het verschillende programma's of applicaties. Start de afdruktaak in de applicatie en bepaal vervolgens de wachtrij in het afdruk-dialogvenster.

Soms zult u echter alleen kunnen afdrukken via de standaard wachtrij, afhankelijk van de applicatie (dit geldt bijvoorbeeld voor Mozilla). In een dergelijk geval zult u voor het beginnen met afdrukken eerst de wachtrij waarvan u wilt afdrukken moeten instellen als de standaard wachtrij. Nadere informatie over de keuze van de standaard wachtrij vindt u onder "De wachtrij configureren".

### **De wachtrij configureren**

- 1 Doe het volgende om Automatisch gedetecteerde printers te activeren.
  - a Selecteer Computer → Meer Applicaties... en selecteer YaST in de Applicatie-browser.
  - b Typ het beheerderswachtwoord.  
YaST Control Center wordt gestart.
  - c Selecteer Hardware in het YaST Control Center en selecteer Printer.
- 2 Selecteer de printer die u als standaardprinter wilt instellen in Printer-configuratie en selecteer Standaard instellen in Menu andere knop.
- 3 Klik op Voltooien.

### **Keuze van de afdrukopties**

U kunt de gewenste afdrukfuncties kiezen, zoals kleurendruk of tweezijdig afdrukken.

- 1 Open een web-browser.

- 2 Typ `http://localhost:631/admin` in Locatie en druk vervolgens op de toets <Enter>.
- 3 Typ `root` als de gebruikersnaam, en typ vervolgens het beheerderswachtwoord.

Dan verschijnt het CUPS venster.



**OPMERKING:** Stel het wachtwoord in voor privileges als printer-beheerder voordat u de printer-wachtrij opzet. Als u het nog niet hebt ingesteld, gaat u naar “Instellen van het wachtwoord voor privileges als printer-beheerder”.

- 4 Klik op Beheer printers.
- 5 Kies de gewenste instellingen, en klik vervolgens op Doorgaan.  
De mededeling Printer xxx is met succes toegevoegd. verschijnt.

Het instellen is voltooid. Nu kunt u gaan afdrukken vanuit de applicatie.

## **Instellen van het wachtwoord voor privileges als printer-beheerder.**

U moet het wachtwoord voor uw bevoegdheid als printer-beheerder instellen voordat u enige handeling als printer-beheerder kunt verrichten.

- 1 Selecteer Computer → Meer Applicaties... en selecteer Konsole in de Applicatie-browser.
- 2 Typ het volgende commando in het terminal-venster.

```
su
```

(Typ het beheerderswachtwoord)

```
lppasswd -g sys -a root
```

(Typ het wachtwoord voor privileges als printer-beheerder in na de tekst Wachtwoord invoeren).

(Typ nogmaals het wachtwoord voor privileges als printer-beheerder in na de tekst Wachtwoord opnieuw invoeren).

## **De Printerdriver verwijderen**

- 1 Selecteer Computer→Meer Applicaties... en selecteer Konsole in de Applicatie-browser.
- 2 Typ de volgende opdracht in het venster om de afrukwachtrij te wissen.

```
su
(Typ het beheerderswachtwoord)
/usr/sbin/lpadmin -x (Typ de naam van de afdrukwachtrij)
```

- 3 Herhaal bovenstaande opdracht voor alle wachtrijen van hetzelfde model.
- 4 Typ het volgende commando in het terminal-venster.

```
su
(Typ het beheerderswachtwoord)
rpm -e Dell-2155cdn-Color-MFP
```

Het printer-stuurprogramma wordt verwijderd.

## Gebruik met **SUSE Linux Enterprise Desktop 11**

### Overzicht configuratie

SUSE Linux Enterprise Desktop 11:

- 1 Installeer het printerstuurprogramma.
- 2 Configureer de afdrukwachtrij.
- 3 Bepaal de standaardwachtrij.
- 4 Kies de afdrukopties.

### Printerstuurprogramma installeren

- 1 Dubbelklik op Dell-5155-Color-MFP-x.x-x.i686.rpm op de cd *Stuurprogramma's en hulpprogramma's*.
- 2 Typ het beheerderswachtwoord en klik op Verder.

Het installeren begint. Wanneer de installatie voltooid is, zal het venster automatisch sluiten.

## De wachtrij configureren

Om te gaan afdrukken, moet u eerst de printer-wachtrij configureren op uw werkstation.

- 1 Selecteer Computer→Meer Applicaties... , en selecteer YaST in de Applicatie-browser.
- 2 Typ het beheerderswachtwoord.  
YaST Control Center wordt gestart.
- 3 Selecteer Hardware in het YaST Control Center en selecteer Printer.  
Het dialoogvenster Printer configuratie wordt geopend.

Voor netwerkverbindingen:

- a Klik op Toevoegen.  
Het dialoogvenster Nieuwe printerconfiguratie toevoegen wordt geopend.
  - b Klik op de wizard Verbinding.  
Het dialoogvenster Verbinding wizard wordt geopend.
  - c Kies het Line Printer Daemon (LPD) Protocol uit Access Networkprinter of Printserver Box via.
  - d Typ het IP-adres van de printer in IP-adres of Host-naam:.
  - e Kies Dell in het vervolkeuzemenu Kies de fabrikant van de printer:
  - f Klik op OK.  
Het dialoogvenster Nieuwe printerconfiguratie toevoegen wordt geopend.
  - g Kies Dell 2155cdn Color MFP vx.x  
[Dell/Dell\_2155cdn\_Color\_MFP.ppd.gz] uit de lijst Zoeken naar stuurprogramma's:
-  **OPMERKING:** U kunt de naam van de printer invoeren in Naam instellen:.
- h Bevestig de instellingen en klik op OK.

Voor USB-aansluitingen:

- a Klik op Toevoegen.

Het dialoogvenster Nieuwe printerconfiguratie toevoegen wordt geopend.

De naam van de printer wordt getoond in de lijst Verbinding bepalen.

- b Kies Dell 2155cdn Color MFP vx.x  
[Dell/Dell\_2155cdn\_Color\_MFP.ppd.gz] uit de lijst Zoeken naar stuurprogramma's:



OPMERKING: U kunt de naam van de printer invoeren in Naam instellen:.

### **Afdrukken vanuit de programma's.**

Wanneer u klaar bent met het opzetten van de wachtrij, kunt u taken afdrukken vanuit het verschillende programma's of applicaties. Start de afdruktaak in de applicatie en bepaal vervolgens de wachtrij in het afdruk-dialoogvenster.

Soms zult u echter alleen kunnen afdrukken via de standaard wachtrij, afhankelijk van de applicatie (dit geldt bijvoorbeeld voor Mozilla). In een dergelijk geval zult u voor het beginnen met afdrukken eerst de wachtrij waarvan u wilt afdrukken moeten instellen als de standaard wachtrij. Nadere informatie over de keuze van de standaard wachtrij vindt u onder "De wachtrij configureren".

### **De wachtrij configureren**

U kunt de standaard wachtrij instellen als u de printer toevoegt.

- 1 Selecteer Computer→ Meer Applicaties... , en selecteer YaST in de Applicatie-browser.
- 2 Typ het beheerderswachtwoord.  
YaST Control Center wordt gestart.
- 3 Selecteer Hardware in het YaST Control Center en selecteer Printer.  
Het dialoogvenster Printer configuratie wordt geopend.
- 4 Klik op Bewerken.  
Er opent een dialoogvenster waarmee de wachtrij gewijzigd kan worden.
- 5 Bevestig de in te stellen printer in de lijst Verbinding.
- 6 Schakel het selectievakje Standaardprinter in.
- 7 Bevestig de instellingen en klik op OK.



## Keuze van de afdrুকopties

U kunt de gewenste afdrুকfuncties kiezen, zoals kleurendruk of tweezijdig afdrucken.

- 1 Open een web-browser.
- 2 Typ `http://localhost:631/admin` in Locatie en druk vervolgens op de toets <Enter>.
- 3 Typ `root` als de gebruikersnaam, en typ vervolgens het beheerderswachtwoord.

Dan verschijnt het CUPS venster.



**OPMERKING:** Stel het wachtwoord in voor privileges als printer-beheerder voordat u de printer-wachtrij opzet. Als u het nog niet hebt ingesteld, gaat u naar “Instellen van het wachtwoord voor privileges als printer-beheerder.”.

- 4 Klik op Beheer printers.
- 5 Kies de gewenste instellingen, en klik vervolgens op Doorgaan.  
De mededeling Printer xxx is met succes toegevoegd. verschijnt.  
Het instellen is voltooid. Nu kunt u gaan afdrucken vanuit de applicatie.

## Instellen van het wachtwoord voor privileges als printer-beheerder.

U moet het wachtwoord voor uw bevoegdheid als printer-beheerder instellen voordat u enige handeling als printer-beheerder kunt verrichten.

- 1 Selecteer Compute → Meer Applicaties... en selecteer GNOME Terminal in de Applicatie-browser.
- 2 Typ het volgende commando in het terminal-venster.

```
su
(Typ het beheerderswachtwoord)
lppasswd -g sys -a root
(Typ het wachtwoord voor privileges als printer-beheerder in na de
tekst Wachtwoord invoeren).
(Typ nogmaals het wachtwoord voor privileges als printer-beheerder in
na de tekst Wachtwoord opnieuw invoeren).
```

## De Printerdriver verwijderen

- 1 Selecteer Computer→Meer Applicaties... en selecteer GNOME Terminal in de Applicatie-browser.
- 2 Typ de volgende opdracht in het venster om de afdrukwachtrij te wissen.

```
su  
(Typ het beheerderswachtwoord)  
/usr/sbin/lpadmin -x (Typ de naam van de afdrukwachtrij)
```

- 3 Herhaal bovenstaande opdracht voor alle wachtrijen van hetzelfde model.
- 4 Typ het volgende commando in het terminal-venster.

```
su  
(Typ het beheerderswachtwoord)  
rpm -e Dell-2155cdn-Color-MFP
```

Het printer-stuurprogramma wordt verwijderd.



# De printer gebruiken



# 13

## Dell Printer Configuration Web Tool

### Overzicht

-  **OPMERKING:** Deze web-tool is alleen beschikbaar als de printer op het netwerk is aangesloten met behulp van een netwerkkabel of de draadloze printer-adapter.
-  **OPMERKING:** De afbeeldingen van en procedures beschreven in deze handleiding gelden voor de Dell™ 2155cdn Multifunction Color Printer.

Een van de kenmerken van de Dell™ Printer Configuration Web Tool is de Instelling e-mailwaarschuwing, die u of degene die de printer bedient een e-mail zendt wanneer de verbruiksartikelen van de printer moeten worden vervangen of er een andere ingreep nodig is.

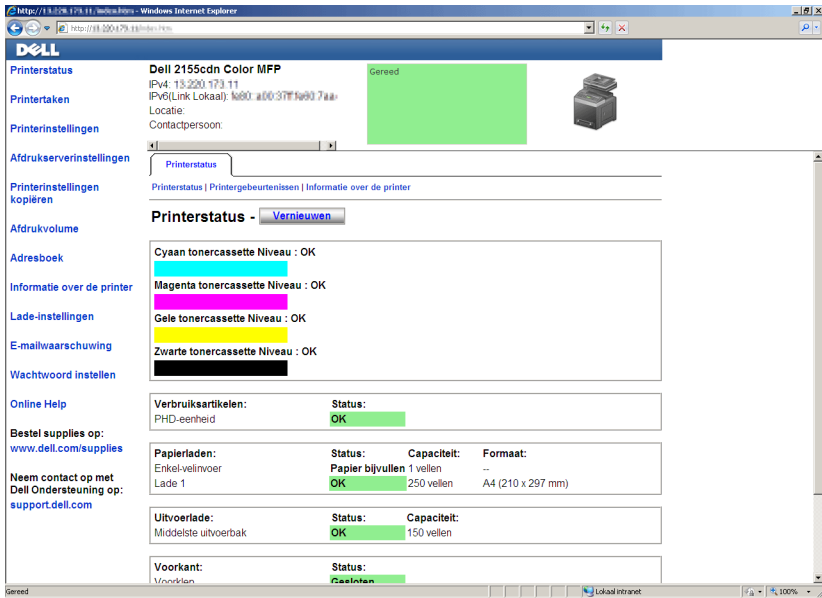





Voor het invullen van printer-inventarisrapporten waarvoor u het asset-tagnummer van alle printers in uw gebied nodig hebt, gebruikt u de functie Informatie over de printer van de Dell Printer Configuration Web Tool. Voer het IP-adres van elke printer in het netwerk in en het asset-tagnummer wordt weergegeven.

Via de functie Dell Printer Configuration Web Tool kunt u ook de printerinstellingen aanpassen en bijhouden hoeveel er wordt afgedrukt. Als u de netwerkbeheerder bent, kunt u de printerinstellingen kopiëren naar één of alle apparaten op het netwerk, direct vanuit uw web-browser.

Voor het starten van de Dell Printer Configuration Web Tool typt u het IP-adres van uw printer in in uw web-browser.

Als u het IP-adres van uw printer niet weet, drukt u het systeeminstellingenrapport af of geeft u de pagina TCP/IP-instellingen weer, waarop het IP-adres wordt vermeld.

## Bij gebruik van het operatorpaneel

- 1 Druk op de knop  (Menu).
- 2 Druk op de knop  totdat Systeeminstellingen is gemarkeerd en druk dan op de knop  (Instellen).
- 3 Zorg dat Rapport/Lijst gemarkeerd is en druk dan op de knop  (Instellen).
- 4 Zorg dat Systeeminstellingen gemarkeerd is en druk dan op de knop  (Instellen).

Het systeeminstellingenrapport wordt afgedrukt.

Als voor het IP-adres 0 . 0 . 0 . 0 wordt aangegeven (de fabrieksinstelling), dan is er nog geen IP-adres toegewezen. Zie "Een IP-adres toewijzen." als u een adres aan uw printer wilt toewijzen.

## Bij gebruik van de werkset

 OPMERKING:

- 1 Klik op Start → Alle programma's → Dell Printers → Dell 2155 Multifunction Color Printer → Werkset.

 OPMERKING: In deze stap verschijnt het venster Printer selecteren als er meerdere stuurprogramma's voor printers op uw computer geïnstalleerd zijn. Klik in dit geval op de naam van deze printer die wordt genoemd in Printernamen en klik daarna op OK.

De Werkset opent.

- 2 Zorg dat het tabblad Printerinstellingenrapport geopend is.
- 3 Selecteer TCP/IP-instellingen in de lijst links van de pagina. De pagina TCP/IP-instellingen wordt weergegeven.

Als voor het IP-adres 0 . 0 . 0 . 0 wordt aangegeven (de fabrieksinstelling), dan is er nog geen IP-adres toegewezen. Zie "Een IP-adres toewijzen." als u een adres aan uw printer wilt toewijzen.

# Gebruik van de Dell Printer Configuration Web Tool

De Dell Printer Configuration Web Tool bestaat uit de volgende menu's:

- Printerstatus
- Printertaken
- Printerinstellingen
- Afdrukserverinstellingen
- Printerinstellingen kopiëren
- Afdrukvolume
- Adresboek
- Informatie over de printer
- Lade-instellingen
- E-mailwaarschuwing
- Wachtwoord instellen
- Online Help
- Bestel benodigdheden via:
- Neem contact op met Dell Ondersteuning op:

## Printerstatus

Gebruik het menu Printerstatus om direct inzicht te krijgen in de toestand van de verbruiksmaterialen van de printer. Wanneer een tonercassette bijna op is, klikt u op de koppeling Benodigdheden bestellen in het eerste scherm als u een nieuwe tonercassette wilt bestellen.

## Printertaken

Het menu Printertaken biedt informatie over de pagina Taaklijst en de pagina Voltooide taken.

Deze pagina's tonen in detail de toestand met betrekking tot ieder protocol of iedere taak.



## Printerinstellingen

Gebruik het menu Printerinstellingen voor het wijzigen van de printerinstellingen en om de instellingen in het operatorpaneel op afstand te bekijken.

## Afdrukserverinstellingen

Stel in het menu Afdrukserverinstellingen het type printer-interface en de vereiste voorwaarden voor communicatie in.

## Printerinstellingen kopiëren

Gebruik het menu Printerinstellingen kopiëren om de instellingen van de printer over te brengen naar een ander printer of andere printers op het netwerk, eenvoudig door het IP-adres van elke printer in te toetsen.



**OPMERKING:** Voor het gebruik van deze functie moet u zich aanmelden als beheerder.

## Afdrukvolume

Gebruik het menu Afdrukvolume voor het inzien van de afdrukgeschiedenis, zoals papiergebruik en het soort taken dat wordt afgedrukt, en om het aantal gebruikers te beperken met toegang tot kleurendruk en het maximaal aantal pagina's te bepalen dat kan worden afgedrukt.

## Adresboek

Gebruik het menu Adresboek om e-mailadressen, serveradressen en faxnummers in het Adresboek in te zien of te bewerken, of om nieuwe bestanden aan te maken.



**OPMERKING:** Voor het gebruik van deze functie moet u zich aanmelden als beheerder.

## Informatie over de printer

Gebruik het menu Informatie over de printer voor het oproepen van de informatie die u nodig hebt voor een onderhoudsverzoek, inventarisrapporten, controle van het geheugen en de engine-codeniveaus.

## Lade-instellingen

Gebruik het menu Lade-instellingen voor het oproepen van informatie over de papiersoort en het papierformaat voor de verschillende papierladen.

## E-mailwaarschuwing

Gebruik het menu E-mailwaarschuwing om een waarschuwing per e-mail te ontvangen wanneer de printer extra benodigdheden of een ingreep nodig heeft. Tik uw naam of de naam van de gebruiker in in het e-mail-lijstvakje om meldingen te ontvangen. Stel de optie E-mailwaarschuwingen ook in als u de functie Scannen naar E-mail gebruikt.

## Wachtwoord instellen

Gebruik het menu Wachtwoord instellen om Dell Printer Configuration Web Tool te vergrendelen met een wachtwoord, zodat andere gebruikers niet per ongeluk uw printerinstellingen kunnen wijzigen.



**OPMERKING:** Voor het gebruik van deze functie moet u zich aanmelden als beheerder.

## Online Help

Klik op Online Help als u de ondersteuningswebsite van Dell wilt bezoeken.

## Bestel benodigdheden via:

[www.dell.com/supplies](http://www.dell.com/supplies)

## Neem contact op met Dell Ondersteuning op:

[support.dell.com](http://support.dell.com)

# De Dell Printer Configuration Web Tool configureren

Zorg ervoor dat JavaScript in uw browser is geactiveerd voordat u de Dell Printer Configuration Web Tool gebruikt.

Het is aan te bevelen eerst de werkomgeving voor uw web-browser optimaal in te stellen voordat u gebruik maakt van de Dell Printer Configuration Web Tool.



**OPMERKING:** De Dell Printer Configuration Web Tool-pagina's kunnen onleesbaar zijn als de pagina's zijn geconfigureerd in een andere taal dan die van uw browser.

## **Configuratie vanuit web-browser**

Het is aan te bevelen eerst zowel de werkomgeving voor uw web-browser als het operatorpaneel optimaal in te stellen voordat u gebruik maakt van de Dell Printer Configuration Web Tool.

### **Voor Internet Explorer® 6.0, Internet Explorer 7.0, Internet Explorer 8.0**

#### **Instellen van de weergavetaal**

- 1 Kies Internet-opties onder Extra op de menubalk.
- 2 Kies Talen in het tabblad Algemeen.
- 3 Selecteer de gewenste weergavetaal in volgorde van uw voorkeur in de lijst Taal.

Bijvoorbeeld:

- Italiaans (Italië) [it-IT]
- Spaans (traditioneel gesorteerd) [ [es-ES tradnl]
- Duits (Duitsland) [de-DE]
- Frans (Frankrijk) [fr-FR]
- Engels (Verenigde Staten) [en-US]
- Deens [da-DK]
- Nederlands [nl]
- Noors (Bokmal) [no]
- Zweeds [sv-SE]

#### **Het IP-adres van de printer instellen op Non-proxy**

- 1 Selecteer Internet-opties in het menu Extra.
- 2 Klik op LAN-instellingen onder LAN-instellingen in het tabblad Verbindingen.
- 3 Kies een van de volgende werkwijzen:

- Verwijder het vinkje uit het keuzevakje Een proxyserver voor het LAN-netwerk gebruiken onder Proxyserver.
- Klik op Geavanceerd, en tik dan het IP-adres van de printer in in het veld Proxyserver niet gebruiken voor adressen die beginnen met onder Uitzonderingen.

Wanneer u klaar bent met het instellen van de taal en de proxy, toetst u `<http://nnn.nnn.nnn.nnn/>` (het IP-adres van de printer) in in het URL-adres-invoerveld van uw browser en schakelt zo Dell Printer Configuration Web Tool in.

## **Voor Firefox 2.0 of later**

### **Instellen van de weergavetaal**

- 1 Selecteer Opties in het menu Extra.
- 2 Klik op Geavanceerd.
- 3 Als u Firefox 2.0 gebruikt, klikt u op Kiezen in het tabblad Algemeen. Als u Firefox 3.0 gebruikt, klikt u op Kiezen in het tabblad Inhoud.
- 4 Selecteer de gewenste talen voor de aanduidingen in de volgorde van uw voorkeur in de lijst Talen op volgorde van voorkeur.

Bijvoorbeeld:

- Nederlands [nl] of Engels/Verenigde Staten [en-us]
- Italiaans [it]
- Spaans [es]
- Duits [de]
- Frans [fr]
- Nederlands [nl]
- Noors [no]
- Zweeds [sv]
- Deens [da-DK]

### **Het IP-adres van de printer instellen op Non-proxy**

- 1 Selecteer Opties in het menu Extra.
- 2 Klik op het tabblad Geavanceerd.

- 3 Klik op Netwerk in het dialoogvenster Opties.
- 4 Klik op Verbinding & Instellingen.
- 5 Als u Firefox 2,0 gebruikt, gaat u op een van de volgende wijzen te werk:
  - Selecteer het keuzevakje Directe verbinding met het internet.
  - Selecteer het keuzevakje Proxyinstellingen voor dit netwerk automatisch detecteren.
  - Selecteer het keuzevakje Handmatige proxyconfiguratie en typ dan het IP-adres van de printer in het tekstvak Geen proxy voor.
  - Selecteer het keuzevakje URL voor automatische proxyconfiguratie.

Als u Firefox 3.0 gebruikt, gaat u op een van de volgende wijzen te werk:

- Schakel het selectievakje Geen proxy in als u geen proxy wilt gebruiken.
- Selecteer het keuzevakje Proxyinstellingen voor dit netwerk automatisch detecteren.
- Schakel het selectievakje Handmatige proxyconfiguratie in en voer vervolgens een hostnaam en poortnummer in als u een lijst met een of meer proxyservers hebt. Als u een IP-adres hebt dat niet via een proxy bereikbaar is, voert u het IP-adres van de printer in het tekstvak Geen proxy voor in.
- Selecteer het keuzevakje URL voor automatische proxyconfiguratie.

Wanneer u klaar bent met het instellen van de taal en de proxy, toetst u `<http://nnn.nnn.nnn.nnn/>` (het IP-adres van de printer) in in het URL-adres-invoerveld van uw browser en schakelt zo Dell Printer Configuration Web Tool in.

### **Configuratie vanaf operatorpaneel**

U kunt de Dell Printer Configuration Web Tool alleen starten als EWS is ingesteld op Aan (de standaardfabrieksinstelling) op het operatorpaneel. Controleer de instelling op het operatorpaneel als u de Dell Printer Configuration Web Tool niet kunt starten. Zie “Begrip van de printermenu’s” voor nadere inlichtingen.

## **Pagina weergaveformaat**

De opmaak van de pagina is verdeeld in drie delen, zoals hieronder beschreven:

- Bovenkader
- Linkerkader
- Rechterkader

## Bovenkader

Bovenin alle pagina's staat het bovenkader. Wanneer de Dell Printer Configuration Web Tool wordt ingeschakeld, worden de huidige status en de specificaties van de printer bovenaan elke pagina weergegeven.

De volgende punten staan vermeld in het bovenkader.

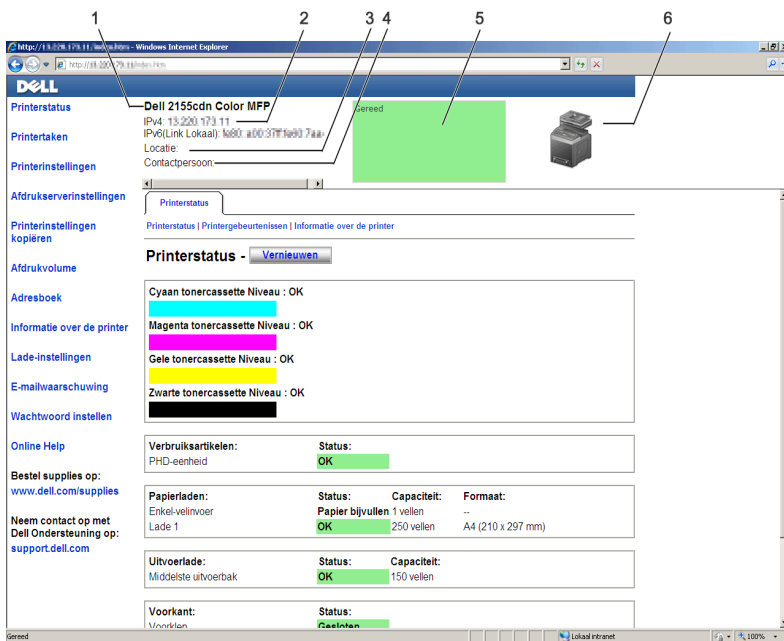

---

1 Dell 2155cdn Toont de productnaam van de printer.  
Color MFP

---

2 IPv4 Toont het IP-adres van de printer.  
IPv6

3	Locatie	Toont de locatie van de printer. Deze locatie kan worden gewijzigd onder Basisinformatie op de pagina Afdrukserversinstellingen.
4	Contactpersoon	Hier staat de naam van de beheerder van de printer. Deze naam kan worden gewijzigd onder Basisinformatie op de pagina Afdrukserversinstellingen.
5	Gebeurtenissenpaneel	Toont de indicator voor de toestand van de printer.
6	Afbeelding printer	Toont de bitmap-afbeelding van de printer. Het menu Printerstatus verschijnt in het rechterkader wanneer u op de afbeelding klikt.

## Linkerkader

Aan de linkerkant van alle pagina's staat het linkerkader. De titels van de menu's die staan vermeld in het linkerkader, zijn gekoppeld aan de bijbehorende menu's en pagina's. U kunt naar de betreffende pagina gaan door op de tekens te klikken.

De volgende menu's worden in het linkerkader weergegeven.

1	Printerstatus	Koppeling naar het menu Printerstatus.
2	Printertaken	Koppeling naar het menu Printertaken.
3	Printerinstellingen	Links naar het menu Printerinstellingenrapport menu.
4	Afdrukserverinstellingen	Koppeling naar het menu Afdrukserverrapporten.
5	Printerinstellingen kopiëren	Koppeling naar het menu Printerinstellingen kopiëren.
6	Afdrukvolume	Koppeling naar het menu Afdrukvolume.
7	Adresboek	Koppelingen naar het menu E-mailadres.
8	Informatie over de printer	Koppeling naar het menu Printerstatus.
9	Lade-instellingen	Koppeling naar het menu Lade-instellingen.
10	E-mailwaarschuwing	Koppeling naar het menu Afdrukserverinstellingen.
11	Wachtwoord instellen	Koppeling naar het menu Beveiliging.
12	Online Help	Koppeling naar de Dell-ondersteuningspagina.
13	Bestel supplies op:	Koppeling naar de Dell-webpagina.
14	Neem contact op met Dell Ondersteuning op:	Koppeling naar de Dell-ondersteuningspagina op internet: <a href="http://support.dell.com/">http://support.dell.com/</a>

## Rechterkader

Aan de rechterkant van alle pagina's staat het rechterkader. De inhoud van het rechterkader komt overeen met het menu dat u kiest in het linker kader. Nadere details over de punten die staan aangegeven in het rechterkader vindt u onder "Details van de menu-onderdelen".



## Knoppen in het rechterkader

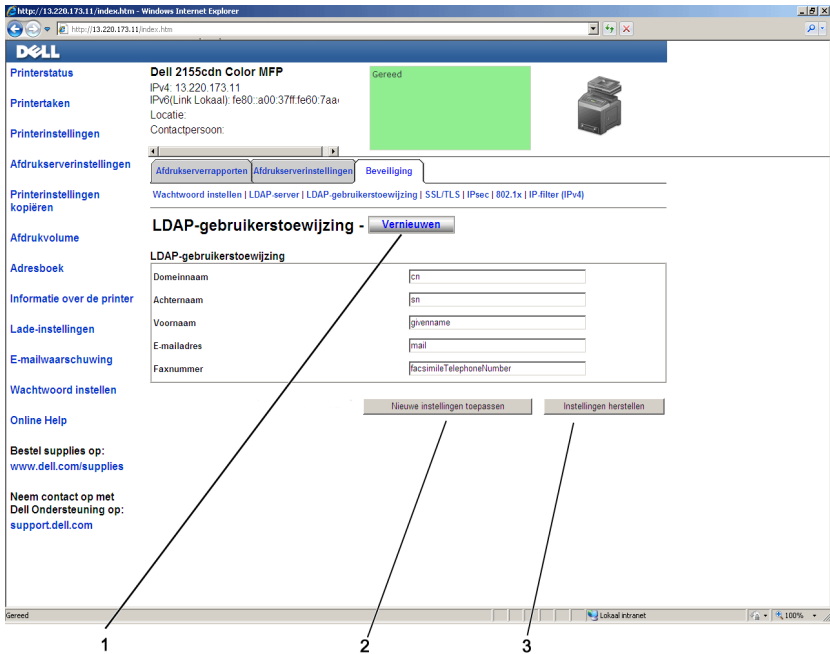

1	Knop Vernieuwen	Ontvangt de huidige printerconfiguratie en toont de meest recente informatie in het kader rechts.
2	Knop Nieuwe instellingen toepassen	Stuurt nieuwe instellingen, gemaakt via de Dell Printer Configuration Web Tool, naar de printer. De nieuwe instellingen van de printer vervangen de oude.
3	Knop Instellingen herstellen	Herstelt de oude instellingen, voorafgaand aan de ingevoerde wijzigingen. De nieuwe instellingen worden niet naar de printer gezonden.

## De instellingen van menu-items wijzigen

Met sommige menu's kunt u de printerinstellingen wijzigen via de Dell Printer Configuration Web Tool. Wanneer u één van deze menu's opent, verschijnt er een verificatievenster op het scherm. Typ een gebruikersnaam en wachtwoord voor de beheerder van de printer aan de hand van de vragen in het dialoogvenster.

De standaard gebruikersnaam is admin, en het standaard wachtwoord is blanco (leeg). U kunt alleen het wachtwoord wijzigen via de pagina Wachtwoord instellen in het menu Beveiliging. De gebruikersnaam kan niet gewijzigd worden. Zie "Instellen Wachtwoord" voor nadere informatie.

### Details van de menu-onderdelen

"Printerstatus"	"Printerstatus"	"Printerstatus"
		"Printergebeurtenissen"
		"Informatie over de printer"
"Printertaken"	"Printertaken"	"Taaklijst"
		"Voltooide taken"

"Printerinstellingen"	"Printerinstellingenrapport"	"Menu-instellingen"
		"Rapporten"
	"Printerinstellingen"	"Sysinstellingen"
		"USB-instellingen"
		"PCL-instellingen"
		"PDF-instellingen"
		"Veilige instellingen"
		"Kopie oorspr."
		"Kopie-kleurbalans"
		"Kopieerinstellingen"
		"Fax oorspr. Inst."
		"Fax-instellingen"
		"Oorspr.scaninst."
		"Afdrukken via USB-standaardinstellingen"
	"Printeronderhoud"	"Papierzwarting"
		"BTR aanpassen"
		"Fuser instellen"
"Automatische registratie-instelling"		
"Instellingen kleurregistratie"		
"Ontwikk reinig"		
"Standaard reset"		
"AfdrukMeter initialiseren"		
"Bewaren"*1		
"Geen Dell-toner"		
"Hoogte regelen"		
"Klokinstellingen"		
"Weblink-aanpassing"		

"Afdrukserverinstellingen"	"Afdrukserverrapporten"	"Instellingenpagina afdrukserver"
		"Instellingenpagina e-mailwaarschuwing"
		"Afdrukserverinstellingen"
		"Basisinformatie"
		"Poortinstellingen"
		"TCP/IP"
		"SMB"
		"E-mailwaarschuwing"
		"Bonjour (mDNS)"
		"SNMP"
		"Scan-naar-PC"
		"LLTD"
		"Draadloos LAN"*2
		"Afdrukserver resetten"
		"Beveiliging"
"LDAP-server"		
"LDAP-gebruikerstoewijzing"		
"SSL/TLS"		
"IPsec"		
"802.1x"*3		
"IP Filter (IPv4)"		
"Printerinstellingen kopiëren"	"Printerinstellingen kopiëren"	"Printerinstellingen kopiëren"
		"Rapport Printerinstellingen kopiëren"
"Afdrukvolume"	"Afdrukvolume"	"Afdrukvolume"
		"Dell ColorTrack"
"Adresboek"	"E-mail adres"	"E-mail adres - bovenste pagina"
		"E-mail groep - bovenste pagina"
		"Oorspr. instell."
	"Server-adres"	"Server-adres - bovenste pagina"
	"Telefoonboek"	"FAX-snelkiezen - bovenste pagina"
		"FAX-groep - bovenste pagina"

---

"Lade-  
instellingen"                      "Lade-instellingen"

---

- \*1 Dit onderdeel is alleen beschikbaar als de RAM-schijf is ingeschakeld.
  - \*2 Dit onderdeel is alleen beschikbaar wanneer de printer via een draadloos netwerk is aangesloten.
  - \*3 Dit onderdeel is alleen beschikbaar wanneer de printer via een LAN-kabel is aangesloten.
- 

## Printerstatus

Controleer met behulp van het menu Printerstatus de toestand van de verbruiksmaterialen, de apparatuur en de specificaties van de printer.

De volgende pagina's worden weergegeven in het menu Printerstatus.

### Printerstatus

Toepassing:

Controleren van de toestand van de verbruiksmaterialen, papierladen en kleppen.

Waarden:

---

Cyaan cartridge Niveau	OK	Geeft aan dat er voldoende toner is voor het gebruik.
Magenta cartridge Niveau	Vervang spoedig	De toner moet binnenkort worden vervangen.
Gele cartridge Niveau	Nu vervangen	De toner moet direct worden vervangen.
Zwarte cartridge Niveau	Nu vervangen	De toner moet direct worden vervangen.
Verbruiksmaterialen Status	OK	Geeft aan dat de status van de PHD-eenheid klaar voor gebruik is.
	Vervang spoedig	De PHD-eenheid moet binnenkort worden vervangen.
	Nu vervangen	De PHD-eenheid moet direct worden vervangen.

---

Papierladen	Status	OK	Geeft aan dat er nog wel papier in de lade ligt, maar de hoeveelheid is niet bekend.
		Papier aanvullen	Geeft aan dat er geen papier meer in de lade ligt.
		Papier bijna op	Geeft aan dat er weinig papier meer in de lade ligt.
	Capaciteit	Toont de maximale capaciteit van de papierlade.	
	Formaat	Toont het formaat van het papier in de lade.	
Output Tray	Status	OK	Geeft aan dat de lade beschikbaar is.
		Vol	Geeft aan dat de lade niet beschikbaar is.
	Capaciteit	Toont de maximale capaciteit van de papierlade.	
Voorkant	Status	Gesloten	Geeft aan dat het voorkant is gesloten.
		Open	Geeft aan dat het voorkant is geopend.
Printersoort	Toont het type printer. Gewoonlijk wordt hier Kleurlaser vermeld.		
Afdruksnelheid	Toont de afdruksnelheid.		

## Printergebeurtenissen

Toepassing:

Wanneer er fouten optreden zoals *Papier is op.* of *Klep is open.*, worden de details voor alle waarschuwingen of foutmeldingen aangegeven op de pagina Printergebeurtenissen.

Waarden:

Locatie	Geeft de plaats aan waar een storing is opgetreden.
Details	Geeft de details van de storing.

## Informatie over de printer

Toepassing:

Ter controle van de details van de printer, zoals de hardwareconfiguratie en de softwareversie. Deze pagina kan ook worden weergegeven door te klikken op Informatie over de printer in het kader links.

Waarden:

Dell servicetag-nummer		Toont het Dell servicetag-nummer.
Expres-servicecode		Toont de Expres-servicecode van Dell
Asset-tagnummer		Toont het asset-tagnummer van de printer.
Serienummer printer		Toont het serienummer van de printer.
Geheugencapaciteit		Toont de geheugencapaciteit.
Processorsnelheid		Toont de verwerkingsnelheid.
Revisieniveaus printer	Firmware-versie	Toont de revisiedatum (revisieniveau).
	Network	Toont de revisiedatum (revisieniveau).
	Firmware-versie	

## Printertaken

Het menu Printertaken bevat informatie over de pagina's Taaklijst en Voltooide taken. Deze pagina's tonen in detail de status van de protocols of de afdruktaken.

### Taaklijst

Toepassing:

Ter bevestiging van de afdruktaken die worden verwerkt. Klik op de knop Vernieuwen als u het scherm wilt bijwerken.

Waarden:

ID		Toont de taak-ID.
Taaknaam		Toont de bestandsnaam van de taak die wordt afgedrukt.
Eigenaar		Toont de naam van de eigenaar van de taak.
Hostnaam		Toont de naam van de hostcomputer.
Taakstatus		Toont de status van de taak die wordt afgedrukt.
Taaksoort		Toont het type taak.

Host I/F	Toont de status van de host-interface.
Tijd taak verzonden	Toont de datum waarop de afdruktaak naar de printer is verzonden.

### **Voltooide taken**

Toepassing:

Ter controle van de voltooide taken. Tot maximaal de laatste 20 taken worden aangegeven. Klik op de knop Vernieuwen als u het scherm wilt bijwerken.

Waarden:

ID	Toont de taak-ID.
Taaknaam	Toont de bestandsnaam van de taak.
Eigenaar	Toont de naam van de eigenaar van de taak.
Hostnaam	Toont de naam van de hostcomputer.
Uitvoerresultaat	Toont de status van de taak.
Taaksoort	Toont het type taak.
Indruknummer	Toont het totaal aantal pagina's van de taak.
Aantal vellen	Toont het totaal aantal vellen van de taak.
Host I/F	Toont de status van de host-interface.
Tijd taak verzonden	Toont de datum waarop de afdruktaak naar de printer is verzonden.

### **Printerinstellingen**

Gebruik het menu Printerinstellingen om de tabbladen

Printerinstellingenrapport, Printerinstellingen en Printeronderhoud weer te geven en de printerinstellingen te configureren.

De volgende tabblad-pagina's worden aangegeven bovenin het kader rechts.

#### **Printerinstellingenrapport**

Het tabblad Printerinstellingenrapport bevat ook de pagina's Menu-instellingen en Rapporten.



## Menu-instellingen

Toepassing:

Weergeven van de huidige instellingen van de menu's van het operatorpaneel.

Waarden:

Systeeminstellingen	Energiebesparing – slaapstand	Toont hoelang het duurt voordat de printer na de slaapstand gaat, na het afronden van een taak.
	Energiebesparing – versterkte slaapstand	Toont hoelang het duurt voordat de printer na de versterkte slaapstand gaat, na het afronden van een taak.
	Activering na ontwaken uit slaap - hoorn van haak	Toont of de printer moet ontwaken uit de (versterkte) slaapstand als hoorn op de haak Uit staat.
	Autom.herstel	Toont de tijdsduur tot de printer automatisch de instellingen op het operatorpaneel herstelt naar de fabriekwaarden, als er geen verdere wijzigingen worden aangebracht.
	Storing time-out	Toont hoe lang verstrijkt voordat de printer een taak die niet goed wordt afgerond, beëindigt.
	Time-out voor taak	Toont hoe lang de printer wacht op gegevens uit de computer.
	Toon bedieningspaneel	Toont het volume van de toon die klinkt als de invoer vanaf het operatorpaneel juist is. Uit duidt aan dat de toon is uitgeschakeld.
	Toon ongeldige gebruikersinvoer	Toont het volume van de toon die klinkt als de invoer vanaf het operatorpaneel onjuist is. Uit duidt aan dat de toon is uitgeschakeld.

Toon Apparaat klaar	Toont het volume van de toon die aangeeft dat de printer gereed is voor gebruik. Uit duidt aan dat de toon is uitgeschakeld.
Toon Kopie voltooid	Toont het volume van de toon die klinkt als een kopieeropdracht is voltooid. Uit duidt aan dat de toon is uitgeschakeld.
Toon Taak voltooid	Toont het volume van de toon die klinkt als een opdracht anders dan een kopieeropdracht is voltooid. Uit duidt aan dat de toon is uitgeschakeld.
Fouttoon	Toont het volume van de toon die klinkt als een opdracht niet correct is afgerond. Uit duidt aan dat de toon is uitgeschakeld.
Waarschuwingston	Toont het volume van de toon die klinkt als een probleem optreedt. Uit duidt aan dat de toon is uitgeschakeld.
Papier op toon	Toont het volume van de toon die aangeeft dat er weinig papier in de printer zit. Uit duidt aan dat de toon is uitgeschakeld.
Toon Toner is bijna op	Toont het volume van de toon die aangeeft dat de toner bijna op is. Uit duidt aan dat de toon is uitgeschakeld.
Toon Automatisch wissen	Toont het volume van de toon die klinkt 5 seconden voordat de printer Automatisch wissen uitvoert. Uit duidt aan dat de toon is uitgeschakeld.
Basistoon	Toont het volume van de toon die klinkt wanneer het scherm van het operatorpaneel in de standaardstand wordt teruggezet door middel van de menu-lus. Uit duidt aan dat de toon is uitgeschakeld.
Alle kleuren	Toont het volume van de waarschuwingstonen. Uit duidt aan dat alle tonen zijn uitgeschakeld.
mm/inch	Toont de maateenheid die wordt gebruikt op het scherm van het operatorpaneel.
Standaard formaat afdrukpapier	Toont de standaard papiergrootte voor het afdrukken.
Auto logafdruk	Toont of er na elke 20 opdrachten automatisch een geschiedenis moet worden afgedrukt.

ID afdrukken	Toont op welke plaats een gebruikers-ID op het afgedrukte papier wordt gezet.	
Tekst afdrukken	Laat zien of de printer PDL-gegevens (Page Description Language - Pagina-beschrijvingstaal), die de printer niet ondersteunt, als tekst afdrukt wanneer de printer die ontvangt.	
Invoegpositie scheidingspagina * 1	Toont waar een scheidingsblad moet worden ingevoegd in de papieruitvoer.	
Scheidingsvellade specificeren *1	Toont de lade waarin een scheidingspagina moet worden ingevoegd.	
RAM-schijf*2	Laat zien of er RAM voor het bestandssysteem voor de functies Veilige afdruk en Proefafdruk moet worden toegewezen.	
Vervanglade	Laat zien of een ander papierformaat mag worden gebruikt als het papier in de opgegeven lade niet overeenkomt met de papierformaat-instellingen voor de huidige taak.	
Dubbelzijdige modus voor briefhoofd*3	Toont of een briefhoofd op beide zijden moet worden afgedrukt.	
Waarschuwingsbe richt bij toner bijna op	Toont of een bericht wordt weergegeven als de toner bijna op is.	
Paneeltaal	Toont de taal die wordt gebruikt op het scherm van het operatorpaneel.	
USB Settings	USB-poort	Toont of de USB-interface moet worden ingeschakeld.

PCL-instellingen	Papierinvoer	Toont de papier-invoerlade.
	Papierformaat	Toont de papierformaatinstelling.
	Aangepast formaat - Y	Toont de lengte van het aangepaste papierformaat.
	Aangepast formaat - X	Toont de breedte van het aangepaste papierformaat.
	Richting	Laat zien in welke richting de tekst en afbeeldingen op de pagina worden afgedrukt.
	Lettertype	Toont het geselecteerde lettertype uit de lijst van geregistreerde lettertypen.
	Tekenset	Toont een tekenset voor het opgegeven lettertype.
	Lettergrootte	Toont de lettergrootte bij schaalbare typografische lettertypen.
	Tekenbreedte	Toont de lettergrootte bij schaalbare typografische lettertypen.
	Formulierregel	Toont het aantal regels op een pagina.
	Aantal kopieën	Toont het aantal af te drukken kopieën.
	Afbeeldingverbetering	Toont of de functie Afbeeldingverbetering wordt ingeschakeld.
	Hex Dump	Toont of de functie Hex Dump wordt ingeschakeld.
	Tonerspaarmodus	Toont of moet worden afgedrukt in conceptmodus.
Regelterminatie	Laat zien of de regelbeëindiging is ingesteld.	
Standaardkleur	Toont de kleurmodusinstelling.	
PDF-instellingen	Aantal kopieën	Toont het aantal af te drukken kopieën.
	2-zijdig* <sup>3</sup>	Toont of beide zijden van een vel papier bedrukt moeten worden.
	Afdrukmodus	Toont de afdrukmodusinstelling.
	Gesorteerd	Toont of een afdruktaak gesorteerd moet worden.
	Uitvoerformaat	Toont de papiergrootte van de uitvoer
	Layout	Toont de layout van de uitvoer.
	Uitvoerkleur	Toont de kleurmodusinstelling.

Veilige instellingen	Panel Lock Set	Toont of het Beheer menu moet worden vergrendeld met een wachtwoord.
	Kopie	Toont of het kopieerfunctie moet worden vergrendeld met een wachtwoord.
	Fax	Toont of het faxfunctie moet worden vergrendeld met een wachtwoord.
	Scan	Toont of het scanfunctie moet worden vergrendeld met een wachtwoord.
	Afdrukken via USB	Toont of het functie Afdrukken via USB moet worden vergrendeld met een wachtwoord.
	Veilig ontv.inst.	Toont of er een wachtwoord vereist is voor het ontvangen van faxen.
	Aanmeldingsfout – pogingen	Toont hoe vaak een beheerder kan proberen aan te melden bij Paneelslot, Functie ingeschakeld en Veilig ontvangenSecure Receive.
Veilige instellingen - Afdrukken/kopiëren/faxen/scannen	Beschikbare tijd instellen	Toont de beschikbaar tijd voor de functies afdrukken, kopiëren, faxen en scannen.
	Begintijd	Toont het beginpunt van de beschikbaar tijd voor de functies afdrukken, kopiëren, faxen en scannen.
	Eindtijd	Toont het eindpunt van de beschikbaar tijd voor de functies afdrukken, kopiëren, faxen en scannen.
	Herhaling	Toont de dag van de week waarop de instelling moet worden herhaald.

Kopie oorspr.	Kleur	Toont of kopiën in kleur of in zwart/wit gemaakt moeten worden.
	Lade selecteren	Toont de standaard invoerlade.
	SSF-papiergrootte	Toont de instelling van het papierformaat van de enkele documentinvoer.
	SSF-papiersoort	Toont de instelling van het papierstype van de enkele documentinvoer.
	Gesorteerd	Toont of een kopieertaak gesorteerd moet worden.
	Verkl/Vergrot	Toont de standaardwaarde voor het verkleinen of vergroten van kopiën.
	Documentformaat	Toont de papierformaatinstelling van het origineel.
	Origineel type	Toont het type van het origineel.
	Lichter/Donkerder	Toont de standaardwaarde van de helderheid van een kopie.
	Scherpte	Toont de standaardwaarde voor de scherpte.
	Kleurverzadiging	Toont de standaardwaarde voor de kleurverzadiging.
	Autom. belichting	Toont of de achtergrond van het origineel onderdrukt moet worden om de tekst op een kopie beter uit te laten komen.
	Aut.belichtniveau	Toont het onderdrukkniveau voor de achtergrond.

Kopie- kleurbalans	Geel lage belichting	Toont het kleurbalansniveau van lage belichting geel.
	Geel midd. belichting	Toont het kleurbalansniveau van gemiddelde belichting geel.
	Geel hoge belichting	Toont het kleurbalansniveau van hoge belichting geel.
	Magenta lage belichting	Toont het kleurbalansniveau van lage belichting magenta.
	Magenta midd. belichting	Toont het kleurbalansniveau van gemiddelde belichting magenta.
	Magenta hoge belichting	Toont het kleurbalansniveau van hoge belichting magenta.
	Cyaan lage belichting	Toont het kleurbalansniveau van lage belichting cyaan.
	Cyaan midd. belichting	Toont het kleurbalansniveau van gemiddelde belichting cyaan.
	Cyaan hoge belichting	Toont het kleurbalansniveau van hoge belichting cyaan.
	Zwart lage belichting	Toont het kleurbalansniveau van lage belichting zwart.
	Zwart midd. belichting	Toont het kleurbalansniveau van gemiddelde belichting zwart.
	Zwart hoge belichting	Toont het kleurbalansniveau van hoge belichting zwart.
Kopieerinstelling en	2-zijdig* <sup>3</sup>	Toont of beide zijden van een vel papier bedrukt moeten worden.
	Meervoudig omhoog	Laat zien of de functie Meervoudig omhoog is ingeschakeld.
	Marge boven/onder	Toont de waarde van de boven- en ondermarges.
	Marge links/rechts	Toont de waarde van de linker- en rechterkantlijn.
	Marge midden	Toont de waarde van de middenmarge.

---

Fax oorspr. Inst.	Resolutie	Toont de gebruikte resolutie voor het verzenden van faxen.
	Lichter/Donkerder	Toont de gebruikte helderheid voor het verzenden van faxen.
	Vertraagde start	Toont de starttijd van het verzenden van faxen.

---



Fax-instellingen	Ontvangstfunctie	Toont de ontvangstfunctie voor faxen.
	Automatische faxontvangst	Toont de interval waarmee de printer naar de stand faxontvangst gaat, na het binnenkomen van een gesprek.
	Automatische telefoonontvangst/fax	Toont de interval waarmee de printer naar de stand faxontvangst gaat, nadat de externe telefoon een gesprek ontvangt.
	Automatische ontvangst antwoord/fax	Toont de interval waarmee de printer naar de stand faxen gaat, nadat de externe telefoonbeantwoorder een gesprek ontvangt.
	Lijnmonitor	Toont het volume van de lijnmonitor. Hiermee kunt u het transmissiesignaal via een interne luidspreker horen totdat er een verbinding gemaakt wordt.
	Beltoon-sterkte	Toont het volume van de beltoon. Dit geeft aan dat een binnenkomend gesprek een telefoongesprek is via de interne luidspreker, als de Ontvangstmodus is ingesteld op Telefoon/fax.
	Lijntype	Toont het lijntype: PSTN of PBX.
	Toon/pulse	Toont of er gebruik gemaakt wordt van kiezen met tonen of pulsen.
	Uitgst. herverz.	Toont de tijdsinterval tussen de pogingen om opnieuw te verzenden.
	Poging. nr.herh.	Toont het aantal pogingen om het nummer te herhalen als de lijn bezet is.
	Uitg. nr.herh.	Toont de tijdsinterval tussen de pogingen om het nummer te herhalen.
	"Junk-fax"-inst.	Toont of faxen van ongewenste afzenders geweigerd moeten worden.
	Ontv.op afstand	Toont of faxen ontvangen moeten worden door middel van een ontvangscode op de externe telefoon.
	Ontvangst elders toon	Toont de 2-cijferige ontvangstcode op afstand als Ontv.op afstand Aan staat.
	Faxkopetekst	Toont of de informatie van de afzender in de kopetekst van een fax afgedrukt moet worden.
	Naam faxkopetekst	Toont de naam van de afzender die op de kopetekst van faxen afgedrukt moet worden.

Faxnummer	Toont het faxnummer van de printer. Deze wordt in de koptekst van faxen afgedrukt.
Faxvoorpagina	Toont of er een schutblad bevestigd moet worden aan faxen.
DRPD-patroon	Toont de instelling voor DRPD (unieke beltonen).
Duplexprint <sup>*3</sup>	Toont of beide zijden van een vel papier bedrukt moeten worden.
Fax doorsturen	Toont of binnenkomende faxen naar een bepaalde bestemming doorgestuurd moeten worden.
Faxdoorstuurnummer	Toont het faxnummer van de bestemming waarnaar binnenkomende faxen doorgestuurd moeten worden.
Voorkiezen	Toont of er een voorkiesnummer gedraaid moet worden.
Voorkiesnummer	Toont een voorkiesnummer. Dit nummer wordt gedraaid voordat eventuele automatische nummers worden gedraaid. Dit is nuttig voor toegang tot de PABX-telefooncentrale.
Wis formaat	Toont of tekst of afbeeldingen onderaan een faxpagina gewist mogen worden, als de gehele pagina niet op het papier past.
ECM	Toont of de foutcorrectiemodus (ECM) is ingeschakeld.
Modemsnelheid	Toont de modemsnelheid.
Land	Toont het land waar de printer gebruikt wordt.
Fax-activiteit	Toont of er na elke 50 binnenkomende en uitgaande faxberichten een automatisch activiteitenrapport moet worden afgedrukt.
Fax-verzending	Toont of er na elk faxbericht of uitsluitend na een foutmelding een transmissierapport moet worden afgedrukt.
Fax-rondzending	Toont of er na elk faxbericht aan meerdere bestemmingen of uitsluitend na een foutmelding een transmissierapport moet worden afgedrukt.

---

Faxprotocol	Toont of er na elk faxbericht of uitsluitend na een foutmelding een protocol-monitorrapport moet worden afgedrukt.
-------------	--

Oorspr.scaninst.	Scan naar netwerk	Toont of gescande documenten opgeslagen moeten worden op een netwerkserver of op een computer.
	Bestandsformaat	Toont het bestandsformaat waarin gescande documenten moeten worden opgeslagen.
	Kleur	Toont of gescand moet worden in kleur of in zwart/wit.
	Zwart/wittoets	Toont of gescand moet worden in zwart/wit of in grijswaarden, als in de kleurmodus Zwart/wit is ingesteld.
	Kleurtoets	Toont of er gescand moet worden in kleur (foto), als Kleur als kleurmodus is geselecteerd.
	Resolutie	Toont de standaardresolutie bij het scannen.
	Documentformaat	Toont de papierformaatinstelling van het origineel.
	Lichter/Donkerder	Toont de standaardwaarde van de helderheid van een scan.
	Scherpte	Toont de standaardwaarde voor de scherpte.
	Contrast\n[-100 tot 100]	Toont de standaardwaarde voor het contrast.
	Autom. belichting	Toont of de achtergrond van het origineel onderdrukt moet worden om de tekst op een scan beter uit te laten komen.
	Aut.belichtniveau	Toont het onderdrukkingsniveau voor de achtergrond.
	Marge boven/onder	Toont de waarde van de boven- en ondermarges.
	Marge links/rechts	Toont de waarde van de linker- en rechterkantlijn.
	Marge midden	Toont de waarde van de middenmarge.
	TIFF bestandsform.	Toont het geselecteerde TIFF-bestandsformaat, TIFF V6 of TTN2.
	Beeldcompressie	Toont het niveau van beeldcompressie.
	Max.e-mailformaat	Toont de maximale grootte van een te versturen e-mail.

	Veld Van in E-mail	Toont of het veld afzender bewerkt mag worden als u Scannen naar E-mail gebruikt.
Afdrukken via USB-standaardinstellingen	Kleur	Toont of afgedrukt moet worden in kleur of in zwart/wit.
	Lade selecteren	Toont de standaard invoerlade.
	SSF-papiergrootte	Toont de instelling van het papierformaat van de enkele documentinvoer.
	SSF-papiersoort	Toont de instelling van het papierstype van de enkele documentinvoer.
	2-zijdig* <sup>3</sup>	Toont of beide zijden van een vel papier bedrukt moeten worden.
	Layout	Toont de layout van de uitvoer.
Papierzwarting	Normaal	Toont de papierzwarting van normaal papier.
	Label	Toont de papierzwarting van etiketten.
BTR aanpassen	Normaal	Toont de spanningsinstelling van de overdraagrol (van -6 tot -6) voor normaal papier.
	Normaal dik	Toont de spanningsinstelling van de overdraagrol (van -6 tot -6) voor dik normaal papier.
	Voorbladen	Toont de spanningsinstelling van de overdraagrol (van -6 tot -6) voor voorbladen/omslagen.
	Voorbladen dik	Toont de spanningsinstelling van de overdraagrol (van -6 tot -6) voor dikke voorbladen/omslagen.
	Label	Toont de spanningsinstelling van de overdraagrol (van -6 tot -6) voor etiketten.
	Gecoat	Toont de spanningsinstelling van de overdraagrol (van -6 tot -6) voor gecoat papier.
	Gecoat dik	Toont de spanningsinstelling van de overdraagrol (van -6 tot -6) voor dik gecoat papier.
	Envelop	Toont de spanningsinstelling van de overdraagrol (van -6 tot -6) voor enveloppen.
	Gerecycled	Toont de spanningsinstelling van de overdraagrol (van -6 tot -6) voor gerecycled papier.

Fuser instellen	Normaal	Toont de temperatuursinstelling van de fuser (van -2 tot 2) voor normaal papier.
	Normaal dik	Toont de temperatuursinstelling van de fuser (van -2 tot 2) voor dik normaal papier.
	Voorbladen	Toont de temperatuursinstelling van de fuser (van -2 tot 2) voor voorbladen/omslagen.
	Voorbladen dik	Toont de temperatuursinstelling van de fuser (van -2 tot 2) voor dikke voorbladen/omslagen.
	Label	Toont de temperatuursinstelling van de fuser (van -2 tot 2) voor etiketten.
	Gecoat	Toont de temperatuursinstelling van de fuser (van -2 tot 2) voor gecoat papier.
	Gecoat dik	Toont de temperatuursinstelling van de fuser (van -2 tot 2) voor dik gecoat papier.
	Envelop	Toont de temperatuursinstelling van de fuser (van -2 tot 2) voor enveloppen.
	Gerecycled	Toont de temperatuursinstelling van de fuser (van -2 tot 2) voor gerecycled papier.
Automatische registratie-instelling	Toont of de instelling van de kleurregistratie automatisch wordt uitgevoerd.	
Hoogte instellen	Toont de hoogte van de locatie waar de printer is geïnstalleerd.	
Geen Dell-toner	Toont of er tonercartridges van een andere fabrikant gebruikt worden.	
Klokinstellingen	Datumformaat	Toont de standaarddatumnotatie.
	Tijdformaat	Toont de standaardindeling voor de tijd, 24-uur of 12-uur.
	Tijdzone	Toont de standaardtijdzone.
	Kies datum	Toont de datuminstelling.
	Kies tijd	Toont de tijdinstelling.

Weblink-aanpassing	Nabestel URL selecteren	Toont een koppeling voor het bestellen van verbruiksmaterialen, die geopend kan worden via Bestel supplies op: in het linkerkader.
	Standaard	Toont de standaard URL ( <a href="http://accessories.us.dell.com/sna">http://accessories.us.dell.com/sna</a> ) die kan worden gekoppeld aan Bestel supplies op:.
	Premier	Toont de premier URL ( <a href="http://premier.dell.com">http://premier.dell.com</a> ) die kan worden gekoppeld aan Bestel supplies op:.
Dell ColorTrack	ColorTrack-modus	Toont of ColorTrack moet worden ingeschakeld.
	Anoniem afdrukken	Toont of het afdrukken van gegevens zonder verificatie-informatie moet worden toegelaten.
	ColorTrack-foutenrapport	Toont of het foutenrapport over de ColorTrack-modus moet worden afgedrukt.

Lade-instellingen	Papierformaat lade 1	Toont de instelling van papierformaat van de standaardlade voor 250 vel.
	Papiertype lade 1	Toont de instelling van papiersoort van de standaardlade voor 250 vel.
	Aangepast formaat lade 1 – Y	Toont de lengte van papier met aangepast formaat dat in de standaardlade voor 250 vel is gelegd.
	Aangepast formaat lade 1 – X	Toont de lengte van papier met aangepast formaat dat in de standaardlade voor 250 vel is gelegd.
	Menu lade 1 weergeven	Toont of er een pop-upvenster getoond moet worden waarin de gebruiker gevraagd wordt de grootte en het type papier in de standaard invoerlade voor 250 vellen in te stellen.
	Papierformaat lade 2 <sup>*4</sup>	Toont de instelling van het papierformaat van de als optie verkrijgbare invoerlade voor 250 vellen.
	Papiersoort lade 2 <sup>*4</sup>	Toont de instelling van papiersoort van de als optie verkrijgbare invoerlade voor 250 vellen.
	Menu lade 2 weergeven <sup>*4</sup>	Toont of er een pop-upvenster getoond moet worden waarin de gebruiker gevraagd wordt de grootte en het type papier in de als optie verkrijgbare invoerlade voor 250 vellen in te stellen.

<sup>1</sup> Dit onderdeel is alleen beschikbaar wanneer de als optie verkrijgbare invoerlade voor 250 vellen op de Dell 2155cdn Multifunction Color Printer is geïnstalleerd.

<sup>\*2</sup> Dit onderdeel is alleen beschikbaar als de optionele geheugenmodule van 512 MB is geïnstalleerd.

<sup>\*3</sup> Dit artikel is beschikbaar voor de Dell 2155cdn Multifunction Color Printer.

<sup>\*4</sup> Dit onderdeel is alleen beschikbaar wanneer de als optie verkrijgbare invoerlade voor 250 vellen is geïnstalleerd.

## Rapporten

Toepassing:

Voor het afdrucken van allerlei rapporten en lijsten.

Waarden:



Systeeminstellingen	Klik op de knop Start als u de pagina met systeeminstellingen wilt afdrucken.
Paneelinstellingen	Klik op de knop Start als u de pagina met paneelinstellingen wilt afdrucken.
PCL-lettertypenlijst	Klik op de knop Start als u de PCL-lettertypenlijst (Hewlett-Packard Printer Control Language) wilt afdrucken.
PCL-macrolijst	Klik op de knop Start als u de PCL-macrolijst wilt afdrucken.
PDF-lettertypenlijst	Klik op de knop Start als u de PDF-lettertypenlijst wilt afdrucken.
Taakgeschiedenis	Klik op de knop Start als u het rapport taakgeschiedenis wilt afdrucken.
Foutengeschied	Klik op de knop Start als u het rapport foutengeschiedenis wilt afdrucken.
Afdrukmeter	Klik op de knop Start als u het rapport Afdrukmeter wilt afdrucken.
Kleurtestpagina	Klik op de knop Start als u de kleurtestpagina wilt afdrucken.
Protocol-monitor	Klik op de knop Start als u het rapport Protocol-monitor wilt afdrucken.
Snelkiezen	Klik op de knop Start als u het rapport Snelkiezen wilt afdrucken.
Adresboek	Klik op de knop Start als u het rapport Adresboek wilt afdrucken.
Server-adres	Klik op de knop Start als u het rapport Server-adres wilt afdrucken.
Fax-activiteit	Klik op de knop Start als u het rapport Fax-activiteit wilt afdrucken.
Fax wachtend	Klik op de knop Start als u het rapport Fax wachtend wilt afdrucken.
Opgeslagen doc <sup>*1</sup>	Klik op de knop Start als u de lijst met opgeslagen documenten wilt afdrucken.
<sup>*1</sup> Dit onderdeel is alleen beschikbaar als de RAM-schijf is ingeschakeld.	

## Printerinstellingen

Het tabblad Printerinstellingen bevat de pagina's Systeeminstellingen, USB-instellingen, PCL-instellingen, PDF-instellingen, Beveiliging, Standaardwaarden kopiëren, Kleurbalans kopiëren, s, Standaardwaarden fax, Fax-instellingen, Standaardwaarden scannen en Standaardwaarden voor printen vanaf USB.

## Sysinstellingen

Toepassing:

Het configureren van de basisinstellingen van de printer.

Waarden:

Energiebesparing – slaapstand	Stelt in hoelang het duurt voordat de printer na de slaapstand gaat, na het afronden van een taak.
Energiebesparing – versterkte slaapstand	Stelt in hoelang het duurt voordat de printer na de versterkte slaapstand gaat, na het afronden van een taak.
Activering na ontwaken uit slaap - hoorn van haak	Stelt in of de printer moet ontwaken uit de (versterkte) slaapstand als hoorn op de haak staat.
Autom.herstel	Stelt in hoelang het duurt tot de printer automatisch de instellingen op het operatorpaneel herstelt naar de fabriekwaarden, als er geen verdere wijzigingen worden aangebracht.
Storing time-out	Stelt in hoelang het duurt voordat de printer een taak die niet goed wordt afgerond, beëindigt.
Time-out voor taak	Stelt in hoelang de printer wacht op gegevens van de computer.
Toon bedieningspaneel	Stelt het volume van de toon in die klinkt als de invoer vanaf het operatorpaneel juist is, of schakelt de toon uit.
Toon ongeldige gebruikersinvoer	Stelt het volume van de toon in die klinkt als de invoer vanaf het operatorpaneel onjuist is, of schakelt de toon uit.

Toon Apparaat klaar	Stelt het volume van de toon in die klinkt als de printer gereed is, of schakelt de toon uit.
Toon Kopie voltooid	Stelt het volume van de toon in die klinkt als een kopieeropdracht gereed is, of schakelt de toon uit.
Toon Taak voltooid	Stelt het volume van de toon in die klinkt als een taak anders dan een kopieeropdracht gereed is, of schakelt de toon uit.
Fouttoon	Stelt het volume van de toon in die klinkt als een opdracht abnormaal wordt beëindigd, of schakelt de toon uit.
Waarschuwingston	Stelt het volume van de toon in die klinkt als een probleem optreedt, of schakelt de toon uit.
Papier op toon	Stelt het volume van de toon in die klinkt als het papier in de printer op is, of schakelt de toon uit.
Toon Toner is bijna op	Stelt het volume van de toon in die klinkt als de toner bijna op is, of schakelt de toon uit.
Toon Automatisch wissen	Stelt het volume in van de toon die klinkt 5 seconden voordat de printer Automatisch wissen uitvoert, of schakelt de toon uit.
Basistoon	Stelt het volume in van de toon die klinkt wanneer het scherm van het operatorpaneel in de standaardstand wordt teruggezet door middel van de menu-lus, of schakelt de toon uit.
Alle kleuren	Stelt het volume van alle waarschuwingstonen in, of schakelt alle tonen uit.
mm/inch	Stelt de maateenheid op het scherm van het operatorpaneel in op mm of inch.
Standaard formaat afdrukpapier	Stelt de standaard papiergrootte voor het afdrukken in.
Auto logafdruk	Bepaalt of na elke 20 opdrachten een taakgeschiedenis moet worden afgedrukt.
ID afdrukken	Stelt in op welke plaats de gebruikers-ID op het afdrukpapier wordt afgedrukt.
Tekst afdrukken	Stelt in of de printer PDL-gegevens (die de printer niet ondersteunt) als tekst afdrukt wanneer de printer die ontvangt.

Invoegpositie scheidingspagina <sup>*1</sup>	Stelt in waar een scheidingsblad moet worden ingevoegd tussen de uitvoer.
Scheidingsvellade specificeren <sup>*1</sup>	Stelt in uit welke lade een scheidingspagina moet worden ingevoegd.
RAM-schijf <sup>*2</sup>	Stelt in of er RAM voor het bestandssysteem voor de functies Veilige afdruk en Proefafdruk moet worden toegewezen.
Vervanglade	Stelt in of een ander papierformaat mag worden gebruikt als het papier in de opgegeven lade niet overeenkomt met de papiermaatinstellingen voor de huidige taak.
Dubbelzijdige modus voor briefhoofd <sup>*3</sup>	Stelt in of een briefhoofd op beide zijden moet worden afgedrukt.
Waarschuwingsbericht bij toner bijna op	Waarschuwt als de toner bijna op is.
Paneeltaal	Wordt gebruikt om de taal van het operatorpaneel in te stellen.

<sup>\*1</sup> Dit onderdeel is alleen beschikbaar wanneer de als optie verkrijgbare invoerlade voor 250 vellen op de Dell 2155cdn Multifunction Color Printer is geïnstalleerd.

<sup>\*2</sup> Dit onderdeel is alleen beschikbaar als de optionele geheugenmodule van 512 MB is geïnstalleerd.

<sup>\*3</sup> Dit artikel is beschikbaar voor de Dell 2155cdn Multifunction Color Printer.

## USB-instellingen

Toepassing:

Voor het wijzigen van de USB-instellingen op uw printer.

Waarden:

---

USB Port	Schakelt de USB-interface op uw printer in.
----------	---

---

## PCL-instellingen

Toepassing:

Voor het wijzigen van de PCL-instellingen.

Waarden:

Papierinvoer	Instellen van de papier-invoerlade.
Papierformaat	Instellen van de papiergrootte.
Aangepast formaat - Y	Instellen van de lengte van aangepast papierformaat. Het beschikbare bereik loopt van 127 mm (5.0 inch) tot 355 mm (14.0 inch).
Aangepast formaat - X	Stelt de breedte van aangepast papierformaat in. Het beschikbare bereik loopt van 77 mm (3,0 inch) tot 215 mm (8,5 inch).
Richting	Stelt in in welke richting de tekst en afbeeldingen op de pagina worden afgedrukt.
Lettertype	Stelt in welk lettertype wordt gekozen uit de lijst van geregistreerde lettertypen.
Tekenset	Stelt een tekenset voor het opgegeven lettertype in.
Lettergrootte	Stelt de lettergrootte bij schaalbare typografische lettertypen in.
Tekenbreedte	Stelt de lettergrootte bij schaalbare typografische lettertypen in.
Formulierregel	Stelt het aantal regels op een pagina in.
Aantal kopieën	Stelt in hoeveel exemplaren moeten worden afgedrukt.
Afbeeldingverbetering	Stelt in of de functie Afbeeldingverbetering wordt ingeschakeld.
Hex Dump	Stelt in of er hulp nodig is bij het opsporen van de oorzaak van een afdrukprobleem. Als de functie Hex Dump is ingeschakeld, worden alle gegevens die naar de printer zijn gestuurd, afgedrukt in de vorm van hexadecimale waarden en tekens. De besturingscodes worden niet uitgevoerd.
Tonerspaarmodus	Stelt in of er moet worden afgedrukt in de conceptmodus.
Regelterminatie	Stelt in hoe geregeleinden worden behandeld.
Standaardkleur	Stelt in of de afdrukstand Kleur of Zwart is. Deze instelling wordt gebruikt voor afdruktaken waarvoor geen afdrukkleurmodus is opgegeven.

## PDF-instellingen

Toepassing:

Voor het wijzigen van de PDF-instellingen.

Waarden:

Aantal kopieën	Stelt het aantal exemplaren in.
2-zijdig* <sup>1</sup>	Stelt in of beide zijden van een vel papier bedrukt moeten worden.
Afdrukmodus	Stelt een afdrukmodus in.
PDF-wachtwoord	Stelt een wachtwoord in.
PDF-wachtwoord opnieuw invoeren	Bevestigt het ingestelde wachtwoord.
Gesorteerd	Stelt in of de uitvoer moet worden gesorteerd.
Uitvoerformaat	Instellen van de uitvoer-papiergrootte.
Layout	Stelt de layout van de uitvoer in.
Uitvoerkleur	Stelt de uitvoerkleur in.
* <sup>1</sup> Dit artikel is beschikbaar voor de Dell 2155cdn Multifunction Color Printer.	

## Veilige instellingen

### Paneelvergrendeling

Toepassing:

Instellen van beperkte toegang tot het **Beheer** menu met een wachtwoord wordt beveiligd en instellen of wijzigen van het wachtwoord.

Stelt het wachtwoord in van het Dell Printer Configuration Web Tool via Wachtwoord instellen in Instellingen afdrukserver.

Waarden:

Panel Lock Set	Schakelt de wachtwoordbescherming voor het Beheer menu in of uit.
Nieuw wachtwoord	Stelt het wachtwoord in voor toegang tot het Beheer menu.
Wachtwoord bevestigen	Bevestigt het ingestelde wachtwoord.



**OPMERKING:** In dit menu kunt u een wachtwoord instellen voor het beveiligen van het operatorpaneel. Als u het wachtwoord voor de Dell Printer Configuration Web Tool wilt wijzigen, klikt u op Wachtwoord instellen in het linkerkader en stelt u het wachtwoord in.

## Functie ingeschakeld

### Toepassing:

Bepalen of de functies kopiëren, scannen en faxen met een wachtwoord moeten worden vergrendeld, en voor het instellen en wijzigen van dat wachtwoord.

Stelt het wachtwoord in van het Dell Printer Configuration Web Tool via Wachtwoord instellen in Instellingen afdrukserver.

### Waarden:

Kopie	Stelt in of de kopieerfunctie moet worden vergrendeld met een wachtwoord.
Fax	Stelt in of de faxfunctie moet worden vergrendeld met een wachtwoord.
Scan	Stelt in of de scanfunctie moet worden vergrendeld met een wachtwoord.
Afdrukken via USB	Stelt in of de functie Afdrukken via USB moet worden vergrendeld met een wachtwoord.
Nieuw wachtwoord	Stelt het wachtwoord in voor de functies kopiëren, scannen, faxen en afdrukken via USB.
Wachtwoord bevestigen	Bevestigt het ingestelde wachtwoord.

## Veilige ontvangst

### Toepassing:

Beschermt alle binnenkomende faxen met een wachtwoord. Als de functie Veilige ontvangst is ingeschakeld, slaat de printer binnenkomende faxen op en drukt deze pas af als het juiste wachtwoord is ingevoerd via het operatorpaneel.

Stelt het wachtwoord in van het Dell Printer Configuration Web Tool via Wachtwoord instellen in Instellingen afdrukserver.

### Waarden:

Veilig ontv.inst.	Schakelt de wachtwoordbescherming voor alle binnenkomende faxen in of uit.
Nieuw wachtwoord	Stelt een wachtwoord in voor binnenkomende faxen.

---

Wachtwoord bevestigen	Bevestigt het ingestelde wachtwoord.
-----------------------	--------------------------------------

---

### Aanmeldingsfout

#### Toepassing:

Bepaalt hoe vaak een beheerder kan proberen aan te melden bij Paneelslot, Functie ingeschakeld en Veilig ontvangenSecure Receive.

#### Waarden:

---

Aanm.pogingen	Toont hoe vaak een beheerder kan proberen aan te melden bij Paneelslot, Functie ingeschakeld en Veilig ontvangenSecure Receive.
---------------	---

---

### Beveiliging - Afdrukken/kopiëren/faxen/scannen

#### Toepassing:

Bepaalt hoelang het mogelijk is de beveiliging voor de functies afdrukken, kopiëren, faxen en scannen in te schakelen.

#### Waarden:

---

Beschikbare tijd instellen	Geeft de mogelijkheid voor het instellen van de beschikbaar tijd voor de functies afdrukken, kopiëren, faxen en scannen.
Begintijd	Stelt het beginpunt van de beschikbaar tijd voor de functies afdrukken, kopiëren, faxen en scannen in
Eindtijd	Stelt het eindpunt van de beschikbaar tijd voor de functies afdrukken, kopiëren, faxen en scannen in.
Herhaling	Stelt de dag van de week in waarop de instelling moet worden herhaald.

---

### Vervaltijd veilige taak



**OPMERKING:** De functie Vervaltijd veilige taak is alleen beschikbaar als de optionele geheugenmodule van 512 MB is geïnstalleerd.

#### Toepassing:



Om de datum en tijd op te geven vóór het verwijderen van de bestanden die als Veilige afdruk zijn opgeslagen op de RAM-schijf.

Waarden:

Vervalmodus	Geeft de mogelijkheid voor het instellen van de datum waarop de opgeslagen bestanden van Veilige taken op de optionele 512 MB-geheugenmodule moeten worden gewist.
Vervaltijd	Instellen van de tijd waarop de opgeslagen bestanden van Veilige taken op de optionele 512 MB-geheugenmodule moeten worden gewist.
Herhaling	Stelt de periode in waarna de instelling moet worden herhaald.
Weekinstellingen	Stelt de dag van de week in waarop de instelling moet worden herhaald.
Maandinstellingen	Stelt de dag van de maand in waarop de instelling moet worden herhaald.

### **Kopie oorspr.**

Toepassing:

Aanmaken van uw eigen standaard kopieerinstellingen.

Waarden:

Kleur	Stelt in of er afgedrukt moet worden in kleur of in zwart/wit.
Lade selecteren	Instellen van de standaard invoerlade.
SSF-papiergrootte	Stelt de papiergrootte in van papier dat in de enkele velinvoer is gelegd.
SSF-papiersort	Stelt de papersoort in van het papier dat in de enkele velinvoer is gelegd.
Gesorteerd	Stelt in of een kopieertaak gesorteerd moet worden.
Verkl/Vergrot	Stelt de standaardwaarde voor het verkleinen of vergroten van kopieën in.
Verkl/Vergrot aangepast	Stelt de aangepaste waarde voor het verkleinen of vergroten in.

Documentformaat	Stelt de papierformaatinstelling van het origineel in.
Origineel type	Stelt het type van het origineel in.
Lichter/Donkerder	Stelt de standaard helderheid van een kopie in.
Scherpte	Stelt de standaard scherpte in.
Kleurverzadiging	Past de kleurverzadiging aan, zodat de kleuren lichter of donkerder dan het origineel worden.
Autom. belichting	Stelt in of de achtergrond van het origineel onderdrukt moet worden om de tekst op een kopie beter uit te laten komen.
Aut.belichtniveau	Stelt het onderdrukkingsniveau voor de achtergrond in.

### **Kopie-kleurbalans**

Toepassing:

Instellen van de kleurbalans van een kopie.

Waarden:

Geel lage belichting	Stelt het kleurbalansniveau van lage dichtheid geel in.
Geel midd. belichting	Stelt het kleurbalansniveau van gemiddelde belichting geel in.
Geel hoge belichting	Stelt het kleurbalansniveau van hoge belichting geel in.
Magenta lage belichting	Stelt het kleurbalansniveau van lage dichtheid magenta in.
Magenta midd. belichting	Stelt het kleurbalansniveau van gemiddelde dichtheid magenta in.
Magenta hoge belichting	Stelt het kleurbalansniveau van hoge dichtheid magenta in.
Cyaan lage belichting	Stelt het kleurbalansniveau van lage dichtheid cyaan in.
Cyaan midd. belichting	Stelt het kleurbalansniveau van gemiddelde dichtheid cyaan in.
Cyaan hoge belichting	Stelt het kleurbalansniveau van hoge belichting cyaan in.
Zwart lage belichting	Stelt het kleurbalansniveau van lage dichtheid zwart in.
Zwart midd. belichting	Stelt het kleurbalansniveau van gemiddelde dichtheid zwart in.
Zwart hoge belichting	Stelt het kleurbalansniveau van hoge belichting zwart in.

## Kopieerinstellingen

Toepassing:

Configureren van de kopieerinstellingen.



**OPMERKING:** De waarden die zijn gemarkeerd met een asterisk (\*) zijn de oorspronkelijke menu-instellingen af-fabriek.

Waarden:

2-zijdig* <sup>1</sup>	Stelt in of beide zijden van een vel papier bedrukt moeten worden.	
Meervoudig omhoog	Uit*	Voert geen afdrukken meervoudig omhoog uit.
	Autom.	Verkleint de originele pagina's automatisch zodat deze op één vel papier passen.
	ID-kopie	Drukt de originele pagina's af op één van papier met de originele grootte.
	Handmatig	Drukt de originele pagina's af op één van papier met grootte die bepaalt is bij verkleinen/vergroten.
Marge boven/onder	Stelt de waarde van de boven- en ondermarges in, met een spreiding van 0 mm (0,0 inch) tot 50 mm (2,0 inch).	
Marge links/rechts	Stelt de waarde van de linker- en rechtermarges in, met een spreiding van 0 mm (0,0 inch) tot 50 mm (2,0 inch).	
Marge midden	Stelt de waarde van de middenmarge in, met een spreiding van 0 mm (0,0 inch) tot 50 mm (2,0 inch).	

<sup>\*1</sup> Dit artikel is beschikbaar voor de Dell 2155cdn Multifunction Color Printer.

## Fax oorspr. Inst.

Toepassing:

Aanmaken van uw eigen standaard faxinstellingen.



**OPMERKING:** De waarden die zijn gemarkeerd met een asterisk (\*) zijn de oorspronkelijke menu-instellingen af-fabriek.

Waarden:

Resolutie	Standaard*	Geschikt voor documenten met tekens van normale grootte.
	Fijn	Geschikt voor documenten met kleine tekens of dunne lijnen, of documenten die zijn afgedrukt met een dot-matrixprinter.
	Superfijn	Geschikt voor documenten die bijzonder kleine details bevatten. De superfijne modus is alleen beschikbaar als de machine aan de andere kant van de lijn ook superfijne resolutie ondersteunt.
	Foto	Geschikt voor documenten die foto's bevatten.
Lichter/Donkerder	Stelt de standaard helderheid in zodat uw documenten lichter of donkerder verstuurd worden.	
Vertraagde start	Stelt de begintijd in waarop een fax verzonden moet worden.	

## Fax-instellingen

Toepassing:

Configureren van de fax-instellingen.



**OPMERKING:** De onderdelen op de pagina Fax-instellingen kunnen niet ingesteld worden, tenzij de landencode onder Land is ingesteld.



**OPMERKING:** De waarden die zijn gemarkeerd met een asterisk (\*) zijn de oorspronkelijke menu-instellingen af-fabriek.

Waarden:

Ontvangstfuncti e	Fax*	Automatische ontvangst van faxen.
	Telefoon	Automatische ontvangst van faxen is uitgeschakeld. U kunt een fax ontvangen door de hoorn van de externe telefoon op te nemen en een ontvangstcode in te voeren, of door de functie <i>hoorn op de haak</i> in te stellen op Aan. U hoort vervolgens een stem of faxtoon van de faxmachine aan de andere kant, waarna u op ► (Start) kunt drukken.
	Telefoon/fa x	Als de printer een binnenkomende fax ontvangt, gaat de externe telefoon zovaak over als ingesteld is in Automatische fax-/telefoonontvangst. De printer ontvangt de fax vervolgens automatisch. Als het binnenkomende gesprek geen fax is, geeft de printer met de interne luidspreker aan dat het een telefoongesprek betreft.
	Antwoordap paraat/fax	De printer kan de telefoonlijn delen met een antwoordapparaat. In deze stand controleert de printer het signaal en onderschept het de lijn als er een faxtonen klinken. Als in uw land de telefooncommunicatie serieel is, wordt deze functie niet ondersteund.
	DRPD	Voordat u gebruik kunt maken van de optie Distinctive Ring Pattern Detection (DRPD), moet door de telefoonmaatschappij een unieke beltoon geïnstalleerd worden. Als de telefoon een afzonderlijk faxnummer met een unieke beltoon heeft geleverd, moet de fax zo ingesteld worden dat gecontroleerd wordt op die specifieke beltoon.
Automatische faxontvangst	Stelt de interval in waarmee de printer naar de stand faxontvangst gaat, na het beantwoorden van een gesprek.	
Automatische telefoonontvang st/fax	Stelt de interval in waarmee de printer naar de stand faxontvangst gaat, nadat de externe telefoon een gesprek ontvangt.	
Automatische ontvangst antwoord/fax	Stelt de interval in waarmee de printer naar de stand faxontvangst gaat, nadat het externe antwoordapparaat een gesprek ontvangt.	

Lijnmonitor	Stelt het volume van de lijnmonitor in. Hiermee kunt u het transmissiesignaal via een interne luidspreker horen totdat er een verbinding gemaakt wordt.
Beltoon-sterkte	Stelt het volume van de beltoon in. Dit geeft aan dat een binnenkomend gesprek een telefoongesprek is via de interne luidspreker, als de Ontvangstmodus is ingesteld op Telefoon/fax.
Lijntype	Stelt het lijntype in: PSTN of PBX.
Toon/pulse	Stelt in of er een kiestoon of -puls gebruikt wordt.
Uitgst. herverz.	Stelt de tijdsinterval (3-255 seconden) tussen de pogingen tot herverzending in.
Poging. nr.herh.	Stelt het aantal pogingen (0-13) in om het nummer te herhalen als de lijn bezet is. Als de waarde 0 ingevoerd wordt, zal de printer het nummer niet herhalen.
Uitg. nr.herh.	Stelt de tijdsinterval (1-15 minuten) tussen het nummer herhalen in.
"Junk-fax"-inst.	Stelt in of ongewenste faxen geweigerd moeten worden, door alleen faxen afkomstig van in het telefoonboek geregistreerde nummers te accepteren.
Ontv.op afstand	Stelt in of faxen ontvangen moeten worden door middel van een ontvangscode op de externe telefoon.
Ontvangst elders toon	Stelt de 2-cijferige ontvangscode op afstand in, als Ontv.op afstand Aan staat.
Faxkoptekst	Stelt in of de informatie van de afzender in de koptekst van een fax afgedrukt moet worden.
Naam faxkoptekst	Hiermee kunt u een naam invoeren die in de koptekst van een fax wordt afgedrukt.
Faxnummer	Hiermee kunt u het faxnummer van de printer invoeren. Deze wordt in de koptekst van faxen afgedrukt.
Faxvoorpagina	Stelt in of er een schutblad bevestigd moet worden aan faxen.
DRPD-patroon	Stelt het Distinctive Ring Pattern Detection (DRPD, een soort watermerk) in, van patroon 1 tot patroon 7.  DRPD is een dienst die geleverd wordt door bepaalde telefoonmaatschappijen.
Duplexprint* <sup>1</sup>	Stelt in of beide zijden van een vel papier bedrukt moeten worden.
Fax doorsturen	Stelt in of binnenkomende faxen naar een bepaalde bestemming doorgestuurd moeten worden.

Faxdoorstuurnummer	Hiermee kunt u het faxnummer van de bestemming invoeren, waarnaar binnenkomende faxen doorgestuurd moeten worden.
Voorkiezen	Stelt in of er een voorkiesnummer gedraaid moet worden.
Voorkiesnummer	Stelt een voorkiesnummer in van maximaal vijf cijfers. Dit nummer wordt gedraaid voordat eventuele automatische nummers worden gedraaid. Dit is nuttig voor toegang tot de PABX-telefooncentrale.
Wis formaat	Stelt in of tekst of afbeeldingen onderaan een faxpagina gewist mogen worden, als de gehele pagina niet op het papier past. Keuze van Auto-reductie verkleint de faxpagina automatisch zodat deze op het uitvoerpapier past. Afbeeldingen of tekst aan de onderkant van de pagina worden niet gewist.
ECM	Stelt in of de ECM (Error Correction Mode - foutcorrectiemodus) ingeschakeld moet worden. Voor het gebruik van ECM moeten de machines aan de andere kant van de lijn ook ECM ondersteunen.
Modemsnelheid	Hiermee kunt u de fax-modemsnelheid afstellen waarmee de verzending of ontvangst van een fax wordt uitgevoerd.
Land	Stelt het land in waar de printer gebruikt wordt.
Fax-activiteit	Stelt in of er na elke 50 binnenkomende en uitgaande faxberichten een automatisch activiteitenrapport moet worden afgedrukt.
Fax-verzending	Stelt in of er na elk faxbericht of uitsluitend na een foutmelding een transmissierapport moet worden afgedrukt.
Fax-rondzending	Stelt in of er na elk faxbericht aan meerdere bestemmingen of uitsluitend na een foutmelding een transmissierapport moet worden afgedrukt.
Faxprotocol	Stelt in of er na elk faxbericht of uitsluitend na een foutmelding een protocol-monitorrapport moet worden afgedrukt.

\*1 Dit artikel is beschikbaar voor de Dell 2155cdn Multifunction Color Printer.

## Oorspr.scaninst.

Toepassing:

Aanmaken van uw eigen standaard scaninstellingen.



**OPMERKING:** De waarden die zijn gemarkeerd met een asterisk (\*) zijn de oorspronkelijke menu-instellingen af-fabriek.

Waarden:

Scan naar netwerk	Computer (netwerk)*	Slaat gescande documenten op een computer op, met behulp van het SMB-protocol.
	Server (FTP)	Slaat gescande documenten op een server op met het FTP-protocol.
Bestandsformaat	Stelt het bestandsformaat in waarin gescande documenten moeten worden opgeslagen.	
Kleur	Stelt in of er gescand moet worden in kleur of in zwart/wit.	
Zwart/wittoets	Toont of gescand moet worden in zwart/wit of in grijswaarden, als in de kleurmodus Zwart/wit is ingesteld.	
Kleurtoets	Toont of er gescand moet worden in kleur (foto), als Kleur als kleurmodus is geselecteerd.	
Resolutie	Stelt de standaardresolutie bij het scannen in.	
Documentformat	Stelt de papierformaatinstelling van het origineel in.	
Lichter/Donkerder	Stelt de standaard helderheid van een scan in.	
Scherpte	Stelt de standaard scherpte in.	
Contrast\n[-100 tot 100]	Stelt het standaard contrastniveau in.	
Autom. belichting	Stelt in of de achtergrond van het origineel onderdrukt moet worden om de tekst op een kopie beter uit te laten komen.	
Aut.belichtniveau	Stelt het achtergrond-onderdrukkingsniveau in.	
Marge boven/onder	Stelt de waarde van de boven- en ondermarges in, met een spreiding van 0 mm (0,0 inch) tot 50 mm (2,0 inch).	
Marge links/rechts	Stelt de waarde van de linker- en rechtermarges in, met een spreiding van 0 mm (0,0 inch) tot 50 mm (2,0 inch).	
Marge midden	Stelt de waarde van de middenmarge in, met een spreiding van 0 mm (0,0 inch) tot 50 mm (2,0 inch).	
TIFF bestandsform.	Stelt het geselecteerde TIFF-bestandsformaat in, TIFF V6 of TTN2.	



Beeldcompressie	Stelt het niveau van beeldcompressie in.
Max.e-mailformaat	Stelt de maximale grootte van een te versturen e-mail in, van 50 Kbytes tot 16384 Kbytes.
Veld Van in E-mail	Stelt in of het veld afzender bewerkt mag worden als u Scannen naar E-mail gebruikt.

### Afdrukken via USB-standaardinstellingen

Toepassing:

Aanmaken van uw eigen standaardwaarden Afdrukken via USB.

Waarden:

Kleur	Stelt in of er afgedrukt moet worden in kleur of in zwart/wit.
Lade selecteren	Instellen van de standaard invoerlade.
SSF-papiergrootte	Stelt de papiergrootte in van papier dat in de enkele velinvoer is gelegd.
SSF-papiersoort	Stelt de papiersoort in van het papier dat in de enkele velinvoer is gelegd.
2-zijdig* <sup>1</sup>	Stelt in of beide zijden van een vel papier bedrukt moeten worden.
Layout	Stelt de layout van de uitvoer in.
PDF-wachtwoord	Stelt een wachtwoord in.
PDF-wachtwoord opnieuw invoeren	Bevestigt het ingestelde wachtwoord.

\*<sup>1</sup> Dit artikel is beschikbaar voor de Dell 2155cdn Multifunction Color Printer.

### Printeronderhoud

Het tabblad Printeronderhoud bevat pagina's voor de Papierzwarting, BTR aanpassen, Fuser instellen, Automatische registratie-instelling, Instellingen kleurregistratie, Ontwikkelaar reinigen, Standaardwaarden terugstellen, PrintMeter initialiseren, Bewaren, Geen Dell-toner, AfdrukMeter initialiseren, Hoogte instellen, Klokinstellingen en Weblink-aanpassing.

## Papierzwarting

Toepassing:

De papierzwarting opgeven.

Waarden:

Normaal	Stelt de zwarting in van gewoon papier op Licht of Normaal.
Label	Stelt de zwarting van etiketten in op Licht of Normaal.

## BTR aanpassen

Toepassing:

Het opgeven van de referentiespanningsinstellingen voor de overdraagrol.

Waarden:

Normaal	Stelt de referentiespanningsinstellingen in voor de overdraagrol voor normaal papier in het bereik van -6 tot 6.
Normaal dik	Stelt de referentiespanningsinstellingen in voor de overdraagrol voor dik normaal papier in het bereik van -6 tot 6.
Voorbladen	Stelt de referentiespanningsinstellingen in voor de overdraagrol voor voorbladen in het bereik van -6 tot 6.
Voorbladen dik	Stelt de referentiespanningsinstellingen in voor de overdraagrol voor dikke voorbladen in het bereik van -6 tot 6.
Label	Stelt de referentiespanningsinstellingen in voor de overdraagrol voor etiketten in het bereik van -6 tot 6.
Gecoat	Stelt de referentiespanningsinstellingen in voor de overdraagrol voor gecoat papier in het bereik van -6 tot 6.
Gecoat dik	Stelt de referentiespanningsinstellingen in voor de overdraagrol voor dik gecoat papier in het bereik van -6 tot 6.
Envelop	Stelt de referentiespanningsinstellingen in voor de overdraagrol voor enveloppen in het bereik van -6 tot 6.
Gerecycled	Stelt de referentiespanningsinstellingen in voor de overdraagrol voor gerecycled papier in het bereik van -6 tot 6.

## Fuser instellen

Toepassing:

Voor keuze van de temperatuurstellingen voor de fuser.

Waarden:

Normaal	Stelt de temperatuurstellingen voor de fuser in voor normaal papier in het bereik van -2 tot 2.
Normaal dik	Stelt de temperatuurstellingen voor de fuser in voor dik normaal papier in het bereik van -2 tot 2.
Voorbladen	Stelt de temperatuurstellingen voor de fuser in voor voorbladen in het bereik van -2 tot 2.
Voorbladen dik	Stelt de temperatuurstellingen voor de fuser in voor dikke voorbladen in het bereik van -2 tot 2.
Label	Stelt de temperatuurstellingen voor de fuser in voor etiketten in het bereik van -2 tot 2.
Gecoat	Stelt de temperatuurstellingen voor de fuser in voor gecoat papier in het bereik van -2 tot 2.
Gecoat dik	Stelt de temperatuurstellingen voor de fuser in voor dik gecoat papier in het bereik van -2 tot 2.
Envelop	Stelt de temperatuurstellingen voor de fuser in voor enveloppen in het bereik van -2 tot 2.
Gerecycled	Stelt de temperatuurstellingen voor de fuser in voor gerecycled papier in het bereik van -2 tot 2.

## Automatische registratie-instelling

Toepassing:

Opgeven of de instelling van de kleurregistratie automatisch wordt uitgevoerd.

## Instellingen kleurregistratie

Toepassing:

Opgeven of u de aanpassing van de kleurregistratie zelf wilt uitvoeren.

Handmatige aanpassing van de kleurregistratie is nodig als de printer voor het eerst geïnstalleerd wordt en nadat de printer verplaatst wordt.



**OPMERKING:** De functie Instellingen kleurregistratie kan worden geconfigureerd als Automatische registratie-instelling op Uit staat.

Waarden:

Automatische correctie	Klik op Start als u de correctie van de kleurregistratie automatisch wilt laten uitvoeren.
Kleurregistergrafiek	Klik op Starten als u een kleurregistratiegrafiek wilt afdrukken. De kleurregistratiegrafiek drukt een rasterpatroon af van regels in geel, magenta en cyaan. Zoek op de grafiek de waarden aan de rechterkant van de meest rechte regel voor elk van de drie kleuren staan. Als de waarde voor de meest rechte regel 0 is, is aanpassing van de kleurregistratie niet nodig. Als de waarde voor deze regel niet 0 is, geeft u de aanpassingwaarden op onder Instellingen kleurregistratie.
Instellingen kleurregistratie	Stelt de zijwaartse/laterale (loodrecht op de richting van papierinvoer) en proces/voortgaande (richting papierinvoer) waarden van de kleurbijstelling in, afzonderlijk voor geel, magenta en cyaan binnen het bereik van -9 tot 9.

### Ontwikk reinig

Toepassing:

Om iedere tonercartridge of PHD-eenheid te reinigen, of om de toner in een nieuwe tonercartridge te schudden.

Waarden:

Ontwikkelaar reinigen	Roert toner om in een nieuwe toner cartridge.
Vernieuwen gele toner	Reinigt de toner in de gele tonercartridge.
Vernieuwen magenta toner	Reinigt de toner in de magenta tonercartridge.
Vernieuwen cyaan toner	Reinigt de toner in de cyaan tonercartridge.
Vernieuwen zwarte toner	Reinigt de toner in de zwarte tonercartridge.
Drum vernieuwen	Reinigt de oppervlakte van de PHD-eenheid.

### Standaard reset

Toepassing:

Het initialiseren van de gegevens van het bekabelde netwerk, die zijn opgeslagen in het NV-geheugen (Niet-Vluchtig). Nadat u deze functie hebt uitgevoerd en de printer opnieuw hebt gestart, zijn alle instellingen van het bekabelde netwerk teruggezet op hun oorspronkelijke waarde.

Stndwaard reset	Oorspronkelijke instellingen gebruiker (Fax) herstellen en printer opnieuw starten	Klik op de knop Start om de registraties van faxnummers in het adresboek te resetten.
	Oorspronkelijke instellingen gebruiker (Scan) herstellen en printer opnieuw starten	Klik op de knop Start om de registraties van server- en e-mailadressen in het adresboek te resetten.
	Oorspronkelijke systeeminstellingen herstellen en printer opnieuw starten	Klik op Start om de systeemparemeters te resetten.
Wizard inschakelen	Wizard inschakelen	Klik op Start om de aanvankelijke instelling voor de printer uit te voeren.

### **AfdrukMeter initialiseren**

Toepassing:

De afdrukmeter van de printer initialiseren. Wanneer de afdrukmeter wordt geïntialiseerd, wordt de telling van de meter teruggezet op 0.

### **Bewaren**



**OPMERKING:** De opslagfunctie is alleen beschikbaar als de optionele geheugenmodule van 512 MB is geïnstalleerd.

Toepassing:

Verwijderen van alle opgeslagen bestanden op de optionele 512 MB-geheugenmodule.

Waarden:

Opslag wissen	Alles wissen	Klik op Start om alle als Veilige afdruk en Proefafdruk opgeslagen bestanden op de optionele 512 MB-geheugenmodule te wissen.
	Veilig document	Klik op Start om alle als Veilige afdruk opgeslagen bestanden op de optionele 512 MB-geheugenmodule te wissen.
	Opgeslagen document	Klik op Start om alle opgeslagen bestanden op de optionele 512 MB-geheugenmodule te wissen.

### Geen Dell-toner

Toepassing:

Gebruiken als er tonercartridges van een andere fabrikant gebruikt worden.



**VOORZICHTIG:** Het gebruik van tonercartridges van andere fabrikanten dan Dell kan uw printer ernstig beschadigen. De garantie dekt geen schade als gevolg van het gebruik van tonercartridges van andere merken dan Dell.

### Hoogte regelen

Toepassing:

Het opgeven van de hoogte van de locatie waar de printer is geplaatst.

Het ontladingsverschijnsel voor het opladen van de fotogeleider verschilt bij verschillende waarden van de barometerdruk. Aanpassingen worden uitgevoerd door het opgeven van de hoogte van de locatie waar de printer wordt gebruikt.

### Klokinstellingen

Toepassing:

De klokinstellingen opgeven.

Waarden:

Datumformaat	Stelt de datumnotatie; jj/mm/dd, mm/dd/jj, of dd/mm/jj in.
Tijdformaat	Stelt de standaardindeling voor de tijd in, 24-uur of 12-uur.
Tijdzone	Stelt de standaardtijdzone in.
Kies datum	Stelt de huidige datum in.

---

Kies tijd	Stelt de huidige tijd in.
-----------	---------------------------

---

### **Weblink-aanpassing**

Toepassing:

Specificeert een koppeling voor het bestellen van verbruiksmaterialen, die geopend kan worden via Bestel supplies op: in het linkerkader.

Waarden:

---

Nabestel URL	Stelt de URL in die gekoppeld wordt aan Bestel supplies op: selecteren
Standaard	Toont de standaard URL ( <a href="http://accessories.us.dell.com/sna">http://accessories.us.dell.com/sna</a> ) die kan worden gekoppeld aan Bestel supplies op:.
Premier	Toont de premier URL ( <a href="http://premier.dell.com">http://premier.dell.com</a> ) die kan worden gekoppeld aan Bestel supplies op:.

---

### **Afdrukserverinstellingen**

Stel in het menu Afdrukserverinstellingen het type printer-interface en de vereiste voorwaarden voor communicatie in.

De volgende tabblad-pagina's worden bovenin het kader rechts getoond.

#### **Afdrukserverrapporten**

In het tabblad Afdrukserverrapporten vindt u de Instellingenpagina afdrukserver en de Instellingenpagina e-mailwaarschuwing.

#### **Instellingenpagina afdrukserver**

Toepassing:

Ter controle van de huidige instellingen voor TCP/IP (Transmission Control Protocol/Internet Protocol) en de afdrukpoorten. Op deze pagina kunt u de instelling van onderdelen alleen controleren. Als u de instellingen wilt wijzigen, gaat u naar de pagina's op het tabblad Afdrukserverinstellingen.

Waarden:

Ethernet <sup>*1</sup>	Ethernet-instellingen	Toont de huidige instellingen voor de Ethernet-overdrachtsnelheid en de duplex-instellingen.
	Huidige Ethernet-instellingen	Toont de huidige Ethernet-instellingen.
	MAC-adres	Toont het Media Access Control Address (MAC-adres) van de printer.
Draadloze instellingen <sup>*2</sup>	SSID	Toont het MAC-adres van de printer.
	Netwerktipe	Toont de naam waarmee het netwerk wordt aangeduid.
	MAC-adres	Toont het netwerktype uit de stand Ad-hoc of Infrastructuur.
	Link kanaal	Toont het MAC-adres van de Draadloze printer-adapter.
	Link kwaliteit	Toont het kanaalnummer van de verbinding.



TCP/IP- instellingen	IP-modus	Toont de IP-modus.		
	Hostnaam	Toont de hostnaam.		
	IPv4 <sup>*3</sup>	IP-adresmodus	Toont de IP-adresmodus.	
		IP-adres	Toont het IP-adres.	
		Subnetmasker	Toont het subnetmasker.	
		Gateway-adres	Toont het gateway-adres.	
	IPv6 <sup>*4</sup>	Stateless adres mog.	Toont of het adres zonder status moet worden ingeschakeld.	
		Handmatig adres gebruiken	Toont of u zelf het IP-adres moet instellen.	
		Handmatig adres <sup>*5</sup>	Toont het IP-adres.	
		Adres 1-3 zonder status <sup>*6</sup>	Toont de adressen zonder status.	
		Link lokaal adres <sup>*6</sup>	Toont het link lokaal adres.	
		Handmatig gateway-adres <sup>*5</sup>	Toont het gateway-adres.	
		Gateway-adres automatisch configureren <sup>*6</sup>	Toont het gateway-adres.	
	DNS	IPv4 <sup>*3</sup>	DNS-serveradres ophalen van DHCP	Toont of het DNS-serveradres automatisch via DHCP ingesteld moet worden.
Huidig DNS- serveradres			Toont het huidige DNS- serveradres.	
IPv6 <sup>*4</sup>		DNS-serveradres ophalen van DHCPv6-lite	Toont of de printer het DNS- serveradres automatisch ontvangt van de DHCPv6-lite- server.	
		Huidig DNS- serveradres	Toont het huidige DNS- serveradres.	
		Voorrang aan IPv6 DNS- naamresolutie <sup>*7</sup>	Toont of de functie DNS- naamresolutie moet worden gebruikt.	

WINS	WINS-modus	Toont of het primaire en secundaire WINS-serveradres automatisch via DHCP ingesteld moet worden.
	WINS primaire server	Toont het primaire WINS-serveradres.
	WINS secundaire server	Toont het secundaire WINS-serveradres.
LPD	Poortstatus	Toont de poortstatus van het Line Printer Daemon (LPD)-protocol.
	Time-out verbinding	Toont de time-outperiode voor de verbinding.
Port9100	Poortstatus	Toont de poortstatus.
	Poortnummer	Toont het poortnummer.
	Time-out verbinding	Toont de time-outperiode voor de verbinding.
IPP	Poortstatus	Toont de poortstatus.
	Printer URI	Toont de Printer URI.
	Time-out verbinding	Toont de time-outperiode voor de verbinding.
	Poortnummer	Toont het poortnummer.
	Maximum sessies	Toont het hoogste aantal verbindingen dat tegelijkertijd wordt ontvangen door de client.
WSD	Poortstatus	Toont de status van de WSD-poort.
	Poortnummer	Toont het nummer van de WSD-poort.
	Time-out ontvangen	Toont de time-outperiode voor ontvangen.
	Wachttijdbericht	Toont de time-outperiode voor meldingen.
	Maximaal aantal TTL	Toont het maximale aantal TTL's.
	Maximaal aantal berichtgeving	Toont het maximale aantal meldingen.
Netwerk TWAIN	Poortstatus	Toont de poortstatus.
	Time-out verbinding	Toont de time-outperiode voor de verbinding.

HTTP	Poortstatus	Toont de poortstatus.
	Poortnummer	Toont het poortnummer.
	Gelijktijdige verbindingen	Toont het maximale aantal gelijktijdige aansluitingen.
	Time-out verbinding	Toont de time-outperiode voor de verbinding.
SMB	Poortstatus	Toont de poortstatus.
	Hostnaam	Toont de hostnaam.
	Werkgroep	Toont de werkgroep.
	Maximum sessies	Toont het maximaal aantal sessies.
	Unicode ondersteuning	Toont of de namen van de host en werkgroep tijdens SMB-transmissie in Unicode-tekens weergegeven moeten worden.
	Auto-mastermodus	Toont of de Auto-mastermodus ingeschakeld moet worden.
	Wachtwoord coderen	Toont of het wachtwoord tijdens SMB-transmissie gecodeerd moet worden.
	Time-out van taak	Toont de time-outperiode voor een taak.
Bonjour(mDNS)	Poortstatus	Toont de poortstatus.
	Hostnaam	Toont de hostnaam.
	Printernaam	Toont de naam van de printer.
Telnet	Poortstatus	Toont de poortstatus.
	Time-out verbinding	Toont de time-outperiode voor de verbinding.
SNMP	Poortstatus	Toont de poortstatus.
	Activeer SNMP v1/v2c Protocol	Toont de status van de functie SNMP v1/v2c.
	Activeer SNMP v3 Protocol	Toont de status van de functie SNMP v3.

Adresboek bijwerken	Poortstatus	Toont de poortstatus.
	Time-out verbinding	Toont de time-outperiode voor de verbinding.
LLTD	Poortstatus	Toont de poortstatus.
FTP-client	Time-out verbinding	Toont de time-outperiode voor de verbinding.
	FTP Passive	Toont of de passieve FTP-modus ingeschakeld moet worden.
SMB-client	Time-out verbinding	Toont de time-outperiode voor de verbinding.
SSL/TLS	Communicatie tussen HTTP – SSL/TLS	Toont de status van de functie Communicatie tussen HTTP – SSL/TLS.
	Poortnummer voor communicatie tussen HTTP – SSL/TLS	Toont poortnummer voor communicatie tussen HTTP – SSL/TLS
IPsec- instellingen	Protocol	Toont de protocolstatus.
	IKE	Toont de IKE-verificatie.
802.1x <sup>*1</sup>	Activeer IEEE 802.1x	Toont de status van IEEE 802.1x.
	Verificatiemetho de	Toont de instelling van de verificatiemethode voor IEEE 802.1x.
IP Filter (IPv4) <sup>*8</sup>	Toegangslijst	Toont de lijst van IP-adressen die wel of geen toegang tot de printer krijgen.

<sup>\*1</sup> Dit onderdeel is alleen beschikbaar wanneer de printer via een LAN-kabel is aangesloten.

<sup>\*2</sup> Dit onderdeel is alleen beschikbaar wanneer de printer via een draadloos netwerk is aangesloten.

<sup>\*3</sup> Dit onderdeel is alleen beschikbaar als IPv4-modus is geselecteerd.

<sup>\*4</sup> Dit onderdeel is alleen beschikbaar als IPv6-modus is geselecteerd.

<sup>\*5</sup> Dit onderdeel is alleen beschikbaar als Handmatig adres gebruiken ingeschakeld is.

<sup>\*6</sup> Dit onderdeel is alleen beschikbaar als een IP-adres is toegewezen.

<sup>\*7</sup> Dit onderdeel is alleen beschikbaar bij gebruik van de modus IPv6 dual.

<sup>\*8</sup> Dit onderdeel is alleen beschikbaar voor LPD of Port9100.

## Instellingenpagina e-mailwaarschuwing

Toepassing:

De huidige instellingen voor SMTP/POP (Simple Mail Transfer Protocol/Post Office Protocol) controleren die gebruikt worden voor de e-mailfunctie en de functie e-mailwaarschuwing. Op deze pagina kunt u de instelling van onderdelen alleen controleren. Als u de instellingen wilt wijzigen, gaat u naar de pagina's op het tabblad Afdrukserverinstellingen.

Waarden:

Instellingen e-mailserver	Poortstatus	Toont de poortstatus.
	Primaire SMTP-gateway	Toont de primaire SMTP (Simple Mail Transfer Protocol) gateway.
	SMTP-poortnummer	Toont het nummer van de SMTP-aansluitpoort.
	Verzendverificatie e-mail	Toont de verificatiemethode voor uitgaande e-mail.
	POP3-serveradres	Toont het adres van de POP3-server (Post Office Protocol 3).
	POP3-poortnummer	Toont het nummer van de POP3 aansluiting.
	Antwoordadres	Toont het IP-adres van de server aangesloten via het SMTP-protocol wanneer er gegevens binnenkomen.
	SMTP-serververbinding	Toont de status van de SMTP-serververbinding.

Instellingen e-mailwaarschuwing	E-Maillijst 1		Toont de acceptabele e-mail adressen voor de E-mail waarschuwingfunctie die is gekozen in E-Maillijst 1.
	Selecteer waarschuwingen voor lijst 1	Supplieswaarschuwingen	Toont de ontvangststatus via e-mailwaarschuwingen voor de verbruiksmaterialen.
		Waarschuwingen papierverwerking	Toont de ontvangststatus via e-mailwaarschuwingen voor de papierverwerking.
		Servicebezoek	Toont de ontvangststatus via e-mailwaarschuwingen voor onderhoudsverzoeken.
	E-Maillijst 2		Toont de acceptabele e-mail adressen voor de E-mail waarschuwingfunctie die is gekozen in E-Maillijst 2.
	Selecteer waarschuwingen voor lijst 2	Supplieswaarschuwingen	Toont de ontvangststatus via e-mailwaarschuwingen voor de verbruiksmaterialen.
		Waarschuwingen papierverwerking	Toont de ontvangststatus via e-mailwaarschuwingen voor de papierverwerking.
		Servicebezoek	Toont de ontvangststatus via e-mailwaarschuwingen voor onderhoudsverzoeken.

## Afdrukserverinstellingen

Op het tabblad Afdrukserverinstellingen vindt u de pagina's Basisinformatie, Poortinstellingen, TCP/IP, SMB, E-mailwaarschuwing, Bonjour (mDNS), SNMP, Scannen naar PC, LLTD Draadloze LAN en Afdrukserver resetten.

## Basisinformatie

Toepassing:

Het configureren van de basisgegevens voor de printer.

Waarden:

Systeeminstellingen	Printernaam	Hier staat de naam van de printer.
	Locatie	Hier staat de locatie van de printer.
	Contactpersoon	Hier staat de naam van de contactpersoon, telefoonnummer en andere informatie over de beheerder en het servicecentrum van de printer.
	E-mailadres beheerder	Hier staat het contactadres van de beheerder en het servicecentrum van de printer.
	Asset-tagnummer	Hier staat het asset-tagnummer van de printer.
EWS-instellingen	Auto-vernieuwen	Ververst automatisch de inhoud van de statusweergavepagina's.
	Auto-vernieuwingsinterval	Bepaalt het tijdsinterval voor het automatisch vernieuwen van de inhoud van de statusweergavepagina's, van 15 tot 600 seconden.



**OPMERKING:** De Auto-vernieuwenfunctie is van toepassing op de inhoud van het bovenkader, de Printerstatus pagina, de Taaklijst pagina, en de Voltooide taken pagina.

### Poortinstellingen

Toepassing:

Voor het in- of uitschakelen van de afdrukpoorten en de beheersprotocolfuncties.

Waarden:

Ethernet <sup>*1</sup>	Ethernet-instellingen	Autom.	Voor automatische detectie van de Ethernet-overdrachtsnelheid en de duplex-instellingen.
		10BASE-T Half-Duplex	Stelt 10Base-T Half-Duplex in als de standaardwaarde.
		10BASE-T Full-Duplex	Stelt 10Base-T Full-Duplex in als de standaardwaarde.
		100BASE-TX Half-Duplex	Stelt 100Base-T Half-Duplex in als de standaardwaarde.
		100BASE-TX Full-Duplex	Stelt 100Base-T Full-Duplex in als de standaardwaarde.
		1000Base-T Full-Duplex	Stelt 1000Base-T Full-Duplex in als de standaardwaarde.
	Huidige Ethernet-instellingen	Toont de huidige instellingen voor Ethernet.	
MAC-adres	Toont het MAC-adres van de printer.		



Poortstatus	LPD	Stelt in of LPD moet worden ingeschakeld.
	Port9100	Stelt in of Port9100 moet worden ingeschakeld.
	IPP	Stelt in of IPP moet worden ingeschakeld.
	WSD	Stelt in of WSD moet worden ingeschakeld.
	Netwerk TWAIN	Stelt in op Netwerk TWAIN moet worden ingeschakeld.
	SMB	Stelt in of SMB moet worden ingeschakeld.
	Bonjour (mDNS)	Stelt in of Bonjour (mDNS) moet worden ingeschakeld.
	E-mailwaarschuwing	Stelt in of E-mailwaarschuwingen worden ingeschakeld.
	Telnet	Stelt in of Telnet moet worden ingeschakeld.
	SNMP	Stelt in of SNMP moet worden ingeschakeld.
	Adresboek bijwerken	Stelt in of Adresboek bijwerken moet worden ingeschakeld.
	LLTD	Stelt in of LLTD moet worden ingeschakeld.

<sup>\*11</sup> Dit onderdeel is alleen beschikbaar wanneer de printer via een LAN-kabel is aangesloten.



**OPMERKING:** De instellingen op de pagina Poortinstellingen gaan pas gelden nadat u de printer opnieuw hebt gestart. Als u de instellingen wijzigt of configureert, klikt u op de knop Nieuwe instellingen toepassen als u de nieuwe instellingen wilt toepassen.

## TCP/IP

Toepassing:

Het configureren van het IP-adres, het subnetmasker en het gateway-adres van de printer.

Waarden:

TCP/IP- instelling en	IP-modus	Stelt de IP-modus in.
	Hostnaam	Stelt de hostnaam in.
	IPv4	IP-adresmodus
		Stelt de methode voor het verkrijgen van het IP-adres in.
	Handmatig IP-adres	Als een IP-adres handmatig wordt ingesteld, wordt de IP toegewezen met de indeling nnn.nnn.nnn.nnn. Elk achttal waaruit nnn.nnn.nnn.nnn bestaat is een waarde tussen 0 en 254. In het eerste achttal van een gatewayadres mogen 127 en waarden tussen 224 en 254 niet toegewezen worden.
	Handmatig Subnetmasker	Als een IP-adres handmatig wordt ingesteld, wordt het subnetmasker bepaald met de indeling nnn.nnn.nnn.nnn. Elk achttal waaruit nnn.nnn.nnn.nnn bestaat is een waarde tussen 0 en 255. 255.255.255.255 mag niet als subnetmasker worden gebruikt.
	Handmatig Gateway-adres	Als een IP-adres handmatig wordt ingesteld, wordt het gateway-adres bepaald met de indeling nnn.nnn.nnn.nnn. Elk achttal waaruit nnn.nnn.nnn.nnn bestaat is een waarde tussen 0 en 254. In het eerste achttal van een gatewayadres mogen 127 en waarden tussen 224 en 254 niet toegewezen worden.

IPv6	Stateless adres mog.	Selecteer het aankruisvakje als u het adres zonder status wilt inschakelen.	
	Handmatig adres gebruiken	Selecteer het keuzevakje als u het IP-adres zelf wilt instellen.	
	Handmatig adres	Stelt het IP-adres in. Voer als u een IPv6-adres wilt opgeven, het adres in gevolgd door een slash (/) en daarna "64". Wend u tot uw systeembeheerder voor nadere inlichtingen.	
	Handmatig Gateway-adres	Stelt het gateway-adres in.	
DNS	DNS-Domeinnaam	Stelt de DNS-domeinnaam in.	
	IPv4	DNS-serveradres ophalen van DHCP	In- of uitschakelen van de automatische instelling van het DNS-serveradres via DHCP.
		Handmatig DNS-serveradres	Stelt het DNS-serveradres handmatig in met de indeling xxx.xxx.xxx.xxx, als DNS-serveradres van DHCP niet geselecteerd is.
	IPv6	DNS-serveradres ophalen van DHCPv6-lite	Selecteer het keuzevakje als u het DNS-serveradres automatisch van de DHCPv6-lite-server wilt ophalen.
		Handmatig DNS-serveradres	Stelt het DNS-serveradres in.
		Voorrang aan IPv6 DNS-naamresolutie	Selecteer het aankruisvakje als u de functie DNS-naamresolutie wilt inschakelen.

WINS	WINS-modus	In- of uitschakelen van de automatische instelling van het primaire en secundaire WINS-serveradres via DHCP.
	WINS primaire server	Stelt het WINS-serveradres handmatig in met de indeling xxx.xxx.xxx.xxx, als WINS-modus niet geselecteerd is.
	WINS secundaire server	Stelt het secundaire (back-up) WINS-serveradres handmatig in met de indeling xxx.xxx.xxx.xxx, als WINS-modus niet geselecteerd is.
LPD	Time-out verbinding	Stelt de time-outperiode voor verbinding in van 1 tot 1.000 seconden.
	IP-filter (IPv4)	Klik op IP Filter (IPv4) om op de pagina IP Filter (IPv4) de IP-filterinstellingen te bepalen.
Port9100	Poortnummer	Stelt het poortnummer in van 9000 tot 9999.
	Time-out verbinding	Stelt de time-outperiode voor de verbinding in, tussen 1 en 1.000 seconden.
	IP-filter (IPv4)	Klik op IP Filter (IPv4) om op de pagina IP Filter (IPv4) de IP-filterinstellingen te bepalen.
IPP	Printer URI	Toont de Printer URI.
	Time-out verbinding	Stelt de time-outperiode voor verbinding in van 1 tot 1.000 seconden.
	Poortnummer	Toont het poortnummer voor het ontvangen van verzoeken van de client.
	Maximum sessies	Toont het hoogste aantal verbindingen dat tegelijkertijd wordt ontvangen door de client.
WSD	Poortnummer	Voor keuze van het aansluitingsnummer, tot 80, of van 8000 tot 9999.
	Ontvangst Time-out	Stelt de time-outperiode voor ontvangen in, van 1 tot 65.535 seconden.
	Wachttijdbericht	Stelt de time-outperiode voor meldingen in, van 1 tot 60 seconden.
	Maximaal aantal TTL	Stelt het maximum aantal TTL in, van 1 tot 10.
	Maximaal aantal berichtgeving	Stelt het maximum aantal meldingen in, van 10 tot 20.

Netwerk TWAIN	Time-out verbinding	Stelt de time-outperiode voor de verbinding in, tussen 1 en 65.535 seconden.
HTTP	Poortnummer	Voor keuze van het aansluitingsnummer, tot 80, of van 8000 tot 9999.
	Gelijktijdige verbindingen	Toont het maximale aantal gelijktijdige aansluitingen.
	Time-out verbinding	Stelt de time-outperiode voor verbinding in van 1 tot 255 seconden.
Telnet	Wachtwoord	Stelt het wachtwoord in voor Telnet.
	Wachtwoord bevestigen	Bevestigt het ingestelde wachtwoord.
	Time-out verbinding	Stelt de time-outperiode voor verbinding in van 1 tot 1.000 seconden.
Adresboek bijwerken	Time-out verbinding	Stelt de time-outperiode voor verbinding in van 1 tot 65.535 seconden.

Om het IP-filter te configureren, voert u een IP-adres in dat gefilterd moet worden in het adresveld en het Subnetmasker in het adresmaskerveld. Voer een numerieke waarde tussen 0 en 255 in voor elk veld. "\*" wordt toegevoegd aan de huidige waarde.

#### IP-filter instelprocedure

U kunt maximaal vijf onderdelen instellen en het eerste onderdelenreeks krijgt voorrang. Bij het instellen van meerdere filters, voert u eerst het korste adres is, gevolgd door een iets, langer adres, een nog iets langer adres, enzovoorts.

Afdrukken toestaan voor een bepaalde gebruiker

Hieronder volgt een beschrijving van de procedure voor het inschakelen van afdrukken alleen vanaf het IP-adres "192.168.100.10".

- 1 Klik op de eerste kolom van de Toegangslijst rij 1.
- 2 Voer de cijfers "192.168.100.10" in het veld Adres in, en "255.255.255.255" in het veld Adresmasker.
- 3 Selecteer Toestaan.
- 4 Klik op Nieuwe instellingen toepassen.

Afdrukken uitschakelen voor een bepaalde gebruiker

Hieronder volgt de procedure voor het uitschakelen van afdrukken alleen vanaf het IP-adres "192.168.100.10".

- 1 Klik op de eerste kolom van de Toeganglijst rij 1.
- 2 Voer de cijfers "192.168.100.10" in het veld Adres in, en "255.255.255.255" in het veld Adresmasker.
- 3 Selecteer Weigeren.
- 4 Klik op de eerste kolom van de Toeganglijst rij 2.
- 5 Voer de cijfers "0.0.0.0" in het veld Adres in, en "0.0.0.0" in het veld Adresmasker.
- 6 Selecteer Toestaan.
- 7 Klik op Nieuwe instellingen toepassen.

Toestaan en blokkeren van het afdrukken vanaf netwerk-adressen

U kunt het afdrukken bijvoorbeeld toestaan vanaf alle "192.168" netwerk-adressen of het afdrukken blokkeren vanaf alle "192.168.200" netwerk-adressen.

In het onderstaande voorbeeld wordt beschreven hoe u het afdrukken kunt toestaan vanaf het specifieke "192.168.200.10" IP-adres.

- 1 Klik op de eerste kolom van de Toeganglijst rij 1.
- 2 Voer de cijfers "192.168.200.10" in het veld Adres in, en "255.255.255.255" in het veld Adresmasker.
- 3 Selecteer Toestaan.
- 4 Klik op de eerste kolom van de Toeganglijst rij 2.
- 5 Voer de cijfers "192.168.200.0" in het veld Adres in, en "255.255.255.0" in het veld Adresmasker.
- 6 Selecteer Weigeren.
- 7 Klik op de eerste kolom van de Toeganglijst rij 3.
- 8 Voer de cijfers "192.168.0.0" in het veld Adres in, en "255.255.0.0" in het veld Adresmasker.
- 9 Selecteer Toestaan.
- 10 Klik op Nieuwe instellingen toepassen.

## SMB

Toepassing:

Instellen van het Server Message Block (SMB)-protocol.

Waarden:

Hostnaam	Stelt de hostnaam van de servercomputer in.
Werkgroep	Stelt de werkgroep in.
Maximum sessies	Stelt het maximaal aantal sessies in.
Unicode ondersteuning	Stelt in of de namen van de host en werkgroep tijdens SMB-transmissie in Unicode-tekens weergegeven moeten worden.
Auto-mastermodus	Stelt in of de Auto-mastermodus ingeschakeld moet worden.
Wachtwoord coderen	Stelt in of het wachtwoord moet worden gecodeerd.
Time-out van taak	Stelt de time-outperiode voor de taak in, tussen 60 en 3600 seconden.
Time-out verbinding	Stelt de time-outperiode voor de verbinding in, tussen 60 en 3600 seconden.

## E-mailwaarschuwing

Toepassing:

Het configureren van gedetailleerde instellingen voor de e-mailwaarschuwing. U kunt deze pagina ook weergegeven door te klikken op E-mailwaarschuwing in het kader links.

Waarden:

Instellingen e-mailserver	Primaire SMTP-gateway	Stelt de primaire SMTP-gateway in.
	SMTP-poortnummer	Stelt het SMTP-poortnummer in. Dit moet 25, 587 of een getal tussen 5000 en 65.535 zijn.
	Verzendverificatie e-mail	Stelt de verificatiemethode voor uitgaande e-mail in.

SMTP-gebruikerslogin	Stelt de SMTP-gebruikerslogin in. U kunt tot 63 letters en cijfers, punten en koppelstreepjes, liggende streepjes en apenstaartjes (@) gebruiken. Als u meer dan één adres opgeeft, plaatst u komma's tussen de adressen.
SMTP-loginwachtwoord	Stelt het wachtwoord in voor de SMTP-account op maximaal 31 alfanumerieke tekens.
SMTP-loginwachtwoord opnieuw invoeren	Bevestigt het ingestelde SMTP-wachtwoord.
POP3-serveradres * <sup>1</sup>	Stelt het POP3-serveradres in op het IP-adresformaat van "aaa.bbb.ccc.ddd" of als DNS-hostnaam van maximaal 63 tekens.
POP3-poortnummer * <sup>1</sup>	Stelt het nummer in van de POP3 server-aansluiting. Deze moet of 110 zijn of een getal tussen 5.000 en 65.535.
POP-gebruikersnaam * <sup>1</sup>	Stelt de gebruikersnaam voor de POP3-account in. U kunt tot 63 letters en cijfers, punten en koppelstreepjes, liggende streepjes en apenstaartjes (@) gebruiken. Als u meer dan één adres opgeeft, plaatst u komma's tussen de adressen.
POP-gebruikerswachtwoord * <sup>1</sup>	Stelt het wachtwoord in voor de POP3-account, van maximaal 31 alfanumerieke tekens.
POP-gebruikerswachtwoord opnieuw invoeren * <sup>1</sup>	Bevestigt het ingestelde wachtwoord.
Antwoordadres	Bepaalt het e-mailantwoordadres dat wordt verzonden met elke e-mailwaarschuwing.
SMTP-serververbinding	Toont de status van de SMTP-serververbinding.



Instellingen e-mailwaarschuwing	E-Maillijst 1	Stelt de acceptabele e-mailadressen voor de e-mailwaarschuwingsfunctie in op maximaal 255 alfanumerieke tekens.
	Selecteer waarschuwingen voor lijst 1	Supplieswaarschuwingen Markeer het keuzevakje als u de e-mailwaarschuwing voor verbruiksmaterialen wilt inschakelen.
		Waarschuwingen papierverwerking Markeer het keuzevakje als u de e-mailwaarschuwing voor papierverwerking wilt inschakelen.
		Servicebezoek Markeer het keuzevakje als u de e-mailwaarschuwing voor onderhoudsoproepen wilt inschakelen.
	E-Maillijst 2	Stelt de acceptabele e-mailadressen voor de e-mailwaarschuwingsfunctie in op maximaal 255 alfanumerieke tekens.
	Selecteer waarschuwingen voor lijst 2	Supplieswaarschuwingen Markeer het keuzevakje als u de e-mailwaarschuwing voor verbruiksmaterialen wilt inschakelen.
		Waarschuwingen papierverwerking Markeer het keuzevakje als u de e-mailwaarschuwing voor papierverwerking wilt inschakelen.
		Servicebezoek Markeer het keuzevakje als u de e-mailwaarschuwing voor onderhoudsoproepen wilt inschakelen.
<p><sup>*1</sup> Dit onderdeel is alleen beschikbaar als POP before SMTP (Plain) of POP before SMTP (APOP) voor de Verzendsverificatie e-mail is geselecteerd.</p>		

## Bonjour (mDNS)

Toepassing:

Het configureren van gedetailleerde instellingen voor Bonjour.

---

Hostnaam	Stelt de hostnaam in op maximaal 63 alfanumerieke tekens en “-” (koppelstreepje). De oorspronkelijke instelling blijft gelden als u niets invoert.
Printernaam	Stelt de printernaam in op maximaal 63 alfanumerieke tekens en tekens uit de tekensets. De oorspronkelijke instelling blijft gelden als u niets invoert.

---

## SNMP

Toepassing:

Het configureren van gedetailleerde instellingen voor SNMP.

Waarden:

---

SNMP- configuratie	Activeer SNMP v1/v2c Protocol	Selecteer het keuzevakje als u het SNMP v1/v2c- protocol wilt inschakelen.
	Eigenschappen SNMP v1/v2c aanpassen	Klik als u de pagina SNMP v1/v2c wilt weergeven en de instelling van het SNMP v1/v2c-protocol vanaf die pagina wilt bewerken.
	Activeer SNMP v3 Protocol	Selecteer het keuzevakje als u het SNMP v3- protocol wilt inschakelen.
	Eigenschappen SNMP v3 aanpassen	Klik als u de pagina SNMP v3 wilt weergeven en de instelling van het SNMP v3-protocol vanaf die pagina wilt bewerken.  U kunt dit onderdeel alleen aanklikken als er SSL- communicatie is ingeschakeld.

---

## SNMP v1/v2c

Toepassing:

De gedetailleerde instellingen van het SNMP v1/v2 Protocol bewerken.

U komt op deze pagina als u klikt op Eigenschappen SNMP v1/v2 aanpassen op de pagina SNMP.

Waarden:

---

Groepnaam	Gebruikersgroep naam (Alleen lezen) <sup>*1</sup>	Stelt de gebruikersgroepnaam voor toegang (alleen lezen) in, tot de gegevens op maximaal 31 alfanumerieke tekens. De oorspronkelijke instelling blijft gelden als u niets invoert. De tekens die voor de gebruikersgroepnaam zijn ingevoerd in de vorige instellingen worden niet op het scherm getoond. De standaardgebruikersgroep Lezen is openbaar.
-----------	---	--

Gebruikersgroep naam opnieuw invoeren (Alleen lezen) <sup>*1</sup>	Voer de gebruikersgroepnaam (alleen lezen) voor toegang tot gegevens nogmaals ter bevestiging in.
Gebruikersgroep naam (Lezen/schrijven) <sup>*1</sup>	Stelt de gebruikersgroepnaam voor toegang (lezen en schrijven) in, tot de gegevens op maximaal 31 alfanumerieke tekens. De oorspronkelijke instelling blijft gelden als u niets invoert. De tekens die voor de gebruikersgroepnaam zijn ingevoerd in de vorige instellingen worden niet op het scherm getoond. De standaardgebruikersgroep lezen/schrijven is persoonlijk.
Gebruikersgroep naam opnieuw invoeren (Lezen/schrijven) <sup>*1</sup>	Voer de gebruikersgroepnaam (lezen en schrijven) voor toegang tot gegevens nogmaals ter bevestiging in.
Gebruikersgroep naam (Trap) <sup>*1</sup>	Stelt de gebruikersgroepnaam voor trap in op maximaal 31 alfanumerieke tekens. De oorspronkelijke instelling blijft gelden als u niets invoert. De tekens die voor de gebruikersgroepnaam (Trap) zijn ingevoerd bij de vorige instellingen worden niet op het scherm getoond. De standaard trap-gebruikersgroep is "" (NULL).
Gebruikersgroep naam opnieuw invoeren (Trap) <sup>*1</sup>	Voer de gebruikersgroepnaam die wordt gebruikt voor trap nogmaals ter bevestiging in.

Trap-bericht 1-4	Trap-adrestype	Selecteer het keuzevakjes om melding te maken van het voorkomen van traps. Geef in dat geval het IP-adres en de IP-socket op in de volgende indeling:
	Trap-adres	
	Poortnummer	
	Berichten	IPv4
		Geef het IP-adres en de IP-socket op in de indeling nnn.nnn.nnn.nnn:mmmmm. Elke groep van “nnn” is een waarde van 0 tot 255. N.B.: de waarden 127 en 224 t/m 254 zijn niet te gebruiken voor de eerste drie cijfers. IP-socket mmmmm is een waarde tussen 0 en 65.535.
		IPv6
		Geef het IP-adres en de IP-socket op in de indeling xxxx:xxxx:xxxx:xxxx:xxxx:xxxx:xxxx:xxxx:mmmm mm. Ieder gedeelte “xxxx” is een hexadecimale variabele waarde tussen 0 en ffff. IP-socket mmmmm is een waarde tussen 0 en 65.535.
	Fouttrap bevestigen	Markeer het keuzevakje als u melding wilt geven van Fouttrap bevestigen.

<sup>\*1</sup> U kunt de standaardwaarde wijzigen met behulp van Dell Printer Configuration Web Tool.

### SNMP v3

Toepassing:

De gedetailleerde instellingen van het SNMP v3-protocol bewerken.

Klik, als u deze pagina wilt invoeren, op Eigenschappen SNMP v3 aanpasseop de pagina SNMP.

Waarden:

Beheerders-account	Account geactiveerd	Selecteer het keuzevakje als u de beheerdersaccount wilt inschakelen.
	Gebr.naam	Voer de gebruikersnaam van de beheerders-account in.
	Verificatiewachtwoord	Stelt het verificatiewachtwoord van de beheerders-account in met behulp van 8 tot 32 alfanumerieke tekens.
	Verificatiewachtwoord opnieuw invoeren	Bevestigt het ingestelde wachtwoord.
	Prive-wachtwoord	Stelt het privacywachtwoord van de beheerder-account in met 8 tot 32 alfanumerieke tekens.
	Prive-wachtwoord opnieuw invoeren	Bevestigt het ingestelde wachtwoord.
Printerdrivers / Externe clienten-account	Account geactiveerd	Selecteer het keuzevak als u de printerstuurprogramma's en de remote client-account wilt inschakelen.
	Terugstellen op oorspronkelijk wachtwoord	Klik als u het wachtwoord voor de printerstuurprogramma's en de remote client-account wilt terugzetten op de standaardinstelling.

### Scan-naar-PC

Toepassing:

Specificatie van de client bij het scannen van gegevens.

Waarden:

FTP-client	Time-out verbinding	Stelt de time-outperiode voor verbinding in van 1 tot 60 seconden.
	FTP Passive	Stelt in of de passieve FTP-modus ingeschakeld moet worden.
SMB-client	Time-out verbinding	Stelt de time-outperiode voor verbinding in van 1 tot 60 seconden.

## LLTD

Toepassing:

Bepalen van het maximale aantal apparaten.

Waarden:

---

Maximumaantal apparaten	Stelt het maximum aantal apparaten in, van 64 tot 1024.
-------------------------	---

---

## Draadloos LAN



**OPMERKING:** Draadloze LAN is alleen beschikbaar wanneer de printer via een draadloos netwerk is aangesloten.

Toepassing:

De gedetailleerde instellingen voor het draadloze netwerk configureren.

Als u de draadloze adapter wilt gebruiken, moet de netwerkkabel absoluut zijn losgekoppeld.



**OPMERKING:** Op het moment dat het draadloze LAN wordt geactiveerd, wordt het protocol voor bekabelde LAN uitgeschakeld.

Waarden:

---

Draadloze instellingen	SSID	Bepaalt de naam waarmee het draadloze netwerk wordt aangeduid. U kunt maximaal 32 alfanumerieke tekens invoeren.
	Netwerktipe	Bepaalt of het netwerktipe Ad-Hoc of Infrastructuur is.
	MAC-adres	Toont het MAC-adres van de Draadloze printer-adapter.
	Link kanaal	Toont het kanaalnummer van de Draadloze printer-adapter.
	Link kwaliteit	Toont de kwaliteit van de draadloze netwerkaansluiting van de printer.

---

Veiligheidsinstellingen	Encryptie	Selecteer de beveiligingsmethode uit de lijst.
	No Security	Geef Geen beveiliging op als u de draadloze instelling wilt configureren zonder een beveiligingsmethode te kiezen uit WEP, WPA-PSK en WPA-Enterprise.
	WEP	Bepaalt dat WEP via het draadloze netwerk moet worden gebruikt.
	WPA-PSK(WPA2-PSK) <sup>*1,2</sup>	Bepaalt dat WPA-PSK via het draadloze netwerk moet worden gebruikt.



WEP	Encryptie	Maak voor de WEP-sleutelcode een keuze uit Hex en Ascii.
	WEP-code 1	Bepaalt de WEP-coderingset die wordt gebruikt via het draadloze netwerk als WEP 128bit of WEP 64bit is geselecteerd voor Codering.
	WEP-code 1 opnieuw invoeren	Voer ter bevestiging de WEP-sleutel 1 opnieuw in.
	WEP-code 2	Bepaalt de WEP-coderingset die wordt gebruikt via het draadloze netwerk als WEP 128bit of WEP 64bit is geselecteerd voor Codering.
	WEP-code 2 opnieuw invoeren	Voer ter bevestiging de WEP-sleutel 2 opnieuw in.
	WEP-code 3	Bepaalt de WEP-coderingset die wordt gebruikt via het draadloze netwerk als WEP 128bit of WEP 64bit is geselecteerd voor Codering.
	WEP-code 3 opnieuw invoeren	Voer ter bevestiging de WEP-sleutel 3 opnieuw in.
	WEP-code 4	Bepaalt de WEP-coderingset die wordt gebruikt via het draadloze netwerk als WEP 128bit of WEP 64bit is geselecteerd voor Codering.
	WEP-code 4 opnieuw invoeren	Voer ter bevestiging de WEP-sleutel 4 opnieuw in.
	Sleutel oversturen	Stelt het type verzendsleutel uit de lijst in.
WPA-PSK	Woordgroep doorlaten	Bepaalt de woordgroep voor doorlaten.
	Woordgroep doorlaten opnieuw invoeren	Voer ter bevestiging de Woordgroep doorlaten opnieuw in.

\*1 Voor codering worden de methode AES of TKIP gebruikt.

\*2 Dit onderdeel is alleen beschikbaar als voor Netwerktipe de modus Infrastructuur is geselecteerd.



**OPMERKING:** De optionele draadloze adapter biedt ondersteuning voor WEP, WPA-PSK-TKIP, WPA-PSK-AES en WPA-PSK-AES.

### Afdrukserver resetten

Toepassing:

Het initialiseren van NVRAM (niet-vluchtige RAM) voor de netwerkfunctie en voor het herstarten van de printer. U kunt het NVRAM van de printer ook initialiseren via Terugstellen in het menu Printerinstellingen.

Waarden:

Initialiseer NIC NVRAM-geheugen en start printer opnieuw op	Klik op Start om het NVRAM te initialiseren, de netwerkinstellingen terug te draaien naar de fabrieksinstellingen en de netwerkfunctie opnieuw te starten.
Start printer opnieuw op	Klik op Start als u de printer wilt herstarten.

### Beveiliging

Het tabblad Beveiliging bevat Wachtwoord instellen, LDAP Server, LDAP User Mapping, SSL/TLS, IPsec, 802.1x en IP-filter (IPv4).

### Instellen Wachtwoord

Toepassing:

Instellen of wijzigen van het wachtwoord dat nodig is voor de toegang tot de printerconfiguratieparameters vanuit de Dell Printer Configuration Web Tool.

Stel het wachtwoord voor het operatorscherf in via schermvergrendeling onder de Printerinstellingen. Deze pagina kan ook worden weergegeven door te klikken op Wachtwoord instellen in het linkerkader.



**OPMERKING:** U kunt het wachtwoord terugzetten op de standaardinstelling (NULL) door het NVM-geheugen te initialiseren.

Waarden:

Wachtwoord beheerder	Stelt het wachtwoord in met maximaal 10 alfanumerieke tekens.
Beheerderwachtwoord bevestigen	Bevestigt het ingestelde wachtwoord.

---

Toegangsweigering door het mislukken van de verificatie van de Beheerder	Bepaalt hoe lang de beheerder moet wachten op toegang tot de printerconfiguratie vanuit de Dell Printer Configuration Web Tool. Stelt de wachttijd in van 5 tot 255 seconden. De toegang wordt geweigerd als de time-outtijd wordt overschreden. Als u 0 instelt, wordt deze modus uitgeschakeld.
--	---

---

## LDAP-server

Toepassing:

Het opgeven van de instellingen voor de LDAP-server.

Waarden:

---

Servergegevens (voor adres- /telefoonboek van server)	IP-adres/ hostnaam back- upserver & Poort	Stelt het IP-adres of de hostnaam in en vervolgens het poortadres. Het poortadres moet 389, 3268 of een getal tussen 5000 en 65.535 zijn.
	BackupIP-adres/ hostnaam back- upserver & Poort	Stelt het IP-adres of de hostnaam van de back-upserver in en vervolgens het poortadres. Het poortadres moet 389, 3268 of een getal tussen 5000 en 65.535 zijn.
	LDAP-server	Toont de huidige softwaregegevens van de LDAP-server.

---

Optionele gegevens (voor adres- /telefoonboek van server)	Zoeken in hoofdmap van adreslijst	Voer de hoofdzoekmap in.
	Aanmeldingsnaam	Voer de aanmeldingsnaam van de beheerder in.
	Wachtwoord	Voer het beheerderswachtwoord in, van 1 tot 127 alfanumerieke tekens. Als het wachtwoord leeg wordt gelaten (NULL) kunt u zich niet aanmelden bij een server.
	Voer het wachtwoord opnieuw in	Bevestig het beheerderswachtwoord door deze nogmaals in te voeren.
	Zoeken Time-out	Selecteer Wachtlimiet voor LDAP-server en volg de door de LDAP-server opgegeven wachttijd. Selecteer Wachten om de wachttijd tussen 5 en 120 seconden te bepalen.
	Volgorde voor doorzoeken namen	Stelt de volgorde van het zoeken in.
	Serveradresboek	Selecteer het aankruisvakje als u het adresboek van de server wilt inschakelen.
	Servertelefoonboek	Selecteer het aankruisvakje als u het telefoonboek van de server wilt inschakelen.

 **OPMERKING:** Serveradresboek moet ingeschakeld worden voordat u gebruik kunt maken van het adresboek van de server bij de functie Scannen naar e-mail.

 **OPMERKING:** Servertelefoonboek moet ingeschakeld worden voordat u gebruik kunt maken van het telefoonboek van de server bij de functie faxen.

### LDAP-gebruikerstoewijzing

Toepassing:

Voor het opgeven van de instellingen voor de LDAP-gebruikerstoewijzing.

Waarden:

Gewone naam	Stelt het attribuuttype van de gewone naamreeks voor de LDAP-server in.
-------------	---

Achternaam	Stelt het attribuuttype van de achternaamreeks voor de LDAP-server in.
Voornaam	Stelt het attribuuttype van de voornaamreeks voor de LDAP-server in.
E-mailadres	Stelt het attribuuttype van de e-mail adresreeks voor de LDAP-server in.
Faxnummer	Stelt het attribuuttype van de faxnummerreeks voor de LDAP-server in.

## SSL/TLS

Toepassing:

Het opgeven van de instellingen voor de communicatie van de SSL-codering met de printer.

Waarden:

SSL/TLS	Communicatie tussen HTTP-SSL/TLS <sup>*1</sup>	Schakel het selectievakje in om de functie Communicatie tussen HTTP – SSL/TLS in te schakelen.
	Poortnummer voor communicatie tussen HTTP – SSL/TLS	Stelt het poortnummer in. Deze is niet hetzelfde is als dat van HTTP voor SSL/TLS. Deze moet of 443 zijn of een getal tussen 8000 en 9999.
Digitaal certificaat apparaat	Zelfondertekend certificaat genereren <sup>*2</sup>	Klik op deze knop om de pagina Zelfondertekend certificaat genereren te tonen.
	Certificaatgegevens <sup>*3</sup>	Klik op deze knop om de pagina Certificaatgegevens te tonen, om de inhoud van het certificaat te bekijken of deze te wissen.

<sup>\*1</sup> Dit onderdeel is alleen ingeschakeld als u het zelfondertekend certificaat genereert op de pagina Zelfondertekend certificaat genereren.

<sup>\*2</sup> Dit onderdeel is grijs gemaakt (uitgeschakeld) als u het zelfondertekend certificaat genereert op de pagina Zelfondertekend certificaat genereren.

<sup>\*3</sup> Deze knop is alleen beschikbaar als HTTP-SSL/TLS Communicatie ingeschakeld is.

## SSL/TLS (Zelfondertekend certificaat genereren)

Toepassing:

Voor het genereren van een zelfondertekend certificaat.

Waarden:

Zelfondertekend certificaat genereren	Grootte van de publieke sleutel	Stelt de grootte van de publieke sleutel in.
	Uitgever	Stelt de uitgever van het zelfondertekend certificaat in.
Getekend certificaat genereren		Klik op deze knop om het getekende certificaat te genereren.
Terug		Klik op deze knop om terug te keren naar de vorige pagina.

### SSL/TLS (Certificaatgegevens)

Toepassing:

Voor het bekijken van de inhoud van het certificaat, of het wissen van het certificaat.

Waarden:

Certificaatgegevens	Categorie	Toont de categorie van het apparaat dat gecertificeerd moet worden.
	Uitgegeven aan	Toont het te certificeren apparaat.
	Uitgever	Toont de uitgever van het zelfondertekend certificaat.
	Serienummer	Toont het serienummer van het apparaat.
	Grootte van de publieke sleutel	Toont de grootte van de publieke sleutel.
	Geldig van	Toont de tijd waarna het certificaat geldig is.
	Geldig tot	Toont de tijd waarna het certificaat ongeldig wordt.
	Status	Toont of het certificaat al dan niet geldig is.
	Doeleinden certificaat	Toont de doeleinden van het certificaat.
	Status certificaatselectie	Toont het type apparaatcertificaat dat u hebt geselecteerd.
Verwijderen		Klik op deze knop om het zelfondertekend certificaat te wissen.
Terug		Klik op deze knop om terug te keren naar de vorige pagina.

## IPsec

Toepassing:

Het opgeven van de instellingen van de veiligheidsarchitectuur voor Internet Protocol (IPsec) voor gecodeerde communicatie naar de printer.

Waarden:

IPsec-instellingen	Protocol	Selecteer het aankruisvakje als u het protocol wilt inschakelen.
	IKE	Stelt IKE-verificatie in. IKE zit vast aan een Vooraf-gedeelde sleutel.
	Vooraf-gedeelde code	Bepaalt een vooraf-gedeelde code. U kunt maximaal 255 alfanumerieke tekens, punten en koppelstreepjes gebruiken.
	Vooraf-gedeelde sleutel opnieuw invoeren	Bevestig de gedeelde code door deze opnieuw in te voeren.
	IKE SA-levensduur	Stelt de levensduur voor IKE SA in van 5 tot 28.800 minuten.
	IPsec SA-levensduur	Stelt de levensduur voor IPsec SA in van 5 tot 2880 minuten.
	DH-groep	Stelt de DH-groep in.
	PFS	Selecteert het keuzevakje voor het inschakelen van de PFS-instelling.
	IPv4-adres externe peers	Toont het IP-adres waarmee verbinding moet worden gemaakt.
	IPv6-adres externe peers	Toont het IP-adres waarmee verbinding moet worden gemaakt.
	Geen IPsec-communicatiebeleid	Maakt communicatie mogelijk met een apparaat dat IPsec niet ondersteunt.



**OPMERKING:** Als IPsec is ingeschakeld met onjuiste instellingen, moet u de functie uitschakelen met het menu IPsec resetten op het Operatorpaneel.

### 802.1x

Toepassing:

De instellingen opgeven voor IEEE 802.1x-verificatie voor gecodeerde communicatie naar de printer.

Waarden:



Configureren 802.1x	Activeer IEEE 802.1x	Selecteer het keuzevakje als u IEEE 802.1x-verificatie wilt inschakelen.
	Verificatiemethode	EAP-MD5 EAP-MS-CHAPv2 PEAP/MS-CHAPv2
		Selecteer de verificatiemethode die moet worden gebruikt voor IEEE 802.1x-verificatie.
	Inlognaam: (apparaatnaam)	Bepaalt de inlognaam (apparaatnaam) voor IEEE 802.1x-verificatie met maximaal 128 alfanumerieke tekens.
	Wachtwoord	Stelt het wachtwoord in voor aanmelding voor IEEE 802.1x-verificatie, met maximaal 128 alfanumerieke tekens.
	Wachtwoord bevestigen	Bevestigt het ingestelde wachtwoord.

#### IP Filter (IPv4)

Toepassing:

Het opgeven van het IP-adres en subnetmasker dat wel of geen toegang tot de printer krijgt.

Waarden:

Toegangslijst	Adres	Stelt de IP-adressen in die wel of geen toegang tot de printer krijgen. Voer een numerieke waarde tussen 0 en 255 in voor elk veld.	
	Adresmasker	Stelt het subnetmasker in dat wel of geen toegang tot de printer krijgt. Voer een numerieke waarde tussen 0 en 255 in voor elk veld.	
	Actieve modus	Weigeren	Weigert het afdrukken vanaf een opgegeven netwerkadres.
		Toestaan	Staat het afdrukken vanaf een opgegeven netwerkadres toe.
	Uit	Schakelt de functie IP-filter uit voor het opgegeven IP-adres.	

## Printerinstellingen kopiëren

In het menu Printerinstellingen kopiëren vindt u de pagina's Printerinstellingen kopiëren en Rapport Printerinstellingen kopiëren.

### Printerinstellingen kopiëren

Toepassing:

Het kopiëren van de printerinstellingen naar één of meer printers van hetzelfde type.

Als u de instellingen naar een andere printer wilt kopiëren, geeft u het IP-adres en het wachtwoord van de printer waarnaar u de instellingen kopieert op in het tekstvak IP-adres en het tekstvak Wachtwoord. Klik vervolgens op de knop Kopieer de instellingen naar de host in bovenstaande lijst. Hiermee is het kopiëren van de instellingen voltooid. De wachttijd voor verbinding is 60 seconden. Daarna kunt u controleren of de instellingen naar deze pagina zijn gekopieerd. U moet bovendien het menu Kopieer de instellingen naar de host in bovenstaande lijst en start de printer opnieuw op aankruisen van de Dell Printer Configuration Web Tool op de printer van bestemming, als u wilt zien of de instellingen wel zijn gekopieerd.

Als de instellingen kunnen worden gekopieerd, maar de printerconfiguratie is verschillend, worden alleen de instellingen van de items die hetzelfde zijn, gekopieerd. Printerinstellingen worden tegelijk worden gekopieerd naar maximaal 10 IP-adressen van printers.



**OPMERKING:** U kunt het Adresboek niet kopiëren als de printer op de bestemming bezig is met een faxopdracht.

### Rapport Printerinstellingen kopiëren

Toepassing:

Voor het controleren over de printerinstelling met succes gekopieerd is naar de andere printers.



**OPMERKING:** De geschiedenis wordt gewist als u de printer uitzet.

## Afdrukvolume

In het menu Afdrukvolume vindt u de pagina's Afdrukvolume en Dell ColorTrack.

## Afdrukvolume

Toepassing:

Het controleren van het aantal afgedrukte pagina's. U kunt deze pagina ook weergeven door te klikken op Afdrukvolume in het linkerkader.

Waarden:

---

Paginateller printer	Toont het aantal pagina's dat is afgedrukt sinds de printer werd verstuurd uit de fabriek.
Papier gebruikt	Toont het aantal afgedrukte pagina's voor elk papierformaat.

---

## Dell ColorTrack

Toepassing:

Bepalen welke gebruikers toegang hebben tot kleurendruk en het afdrukvolume per gebruiker beperken.

Waarden:

---

ColorTrack-modus	Stelt in of de ColorTrack-modus ingeschakeld wordt. Hiermee wordt bepaald wie er kan afdrukken in kleur.
Anoniem afdrukken	Bepaalt of het afdrukken van gegevens zonder verificatie-informatie moet worden toegelaten. Als u afdrukken voor gebruikers zonder account wilt toestaan, moet u die inschakelen.
ColorTrack-foutenrapport	Bepaalt of informatie in verband met fouten automatisch wordt afgedrukt als het afdrukken met ColorTrack in een fout resulteert.
Gebruikerregistratie <sup>*1</sup>	Klik op Gebruikerregistratie bewerken om de registratie van de gebruiker van de printer te bewerken.

---

<sup>\*1</sup> Dit onderdeel is alleen beschikbaar als ColorTrack-modus is ingesteld op Aan.

## Registratie printergebruiker bewerken - Lijst

Toepassing:

Voor het bewerken van de afdrukteller voor iedere gebruiker.

Waarden:

Gebruikersnummerlijst naar:	Het selecteren van iedere knop geeft een lijst weer van afdrukmeterinstellingen voor de groep van gebruiker registratienummers die aangegeven zijn op de knop.
Nummer	Toont het gebruikersregistratienummer.
Gebr. naam	Toont de naam van de gebruiker. Hier wordt bij Naam (niet in gebruik) getoond als er niets geregistreerd is.
MonoCount (Limiet)	Toont het totale aantal op datum afgedrukte monochrome pagina's en het maximaal aantal monochrome pagina's dat voor de gebruiker is toegestaan om af te drukken.
ColorCount (Limiet)	Toont het totale aantal op datum afgedrukte kleurpagina's en het maximaal aantal kleurpagina's dat voor de gebruiker is toegestaan om af te drukken.
Verwijderen	Verwijdert de inschrijving voor de geselecteerde gebruiker registratienummer.
Bevestigen / Wijzigen	Toont een dialoogkader waarin u de inschrijving voor de geselecteerde gebruikersregistratienummer kunt bewerken.
Aanmaken	Toont een dialoogkader waarin u een nieuwe inschrijving voor de geselecteerde gebruikersregistratienummer kunt aanmaken.

### **Instellingen printergebruiker (Bevestigen / Wijzigen, Aanmaken)**

Toepassing:

De gebruikersvermeldingen op de pagina Registratie printergebruiker bewerken te bewerken of een nieuwe inschrijving te creëren. De volgende onderdelen bevinden zich in het dialoogkader dat verschijnt wanneer op op de knop Bevestigen / Wijzigen of Aanmaken klikt op pagina Registratie printergebruiker bewerken.

Waarden:

Nummer gebruikerregistratie	Toont het geselecteerde gebruikersregistratienummer.
Gebruiker wissen <sup>*1</sup>	Klik op deze knop om de pagina Instellingen gebruiker printer - wissen te tonen. De gebruiker kan hiermee uit de registratie gewist worden.

Gebr.naam	Stelt u in staat om de naam van de geregistreerde gebruiker te bekijken of te bewerken onder het geselecteerde registratienummer, of om een nieuwe gebruikersnaam voor de vermelding in te voeren.
Wachtwoord	Toont het wachtwoord dat geassocieerd wordt met de gebruikersnaam in asterisks, of Stelt u in staat om een wachtwoord voor de nieuwe vermelding in te voeren.
Wachtwoord bevestigen	Bevestigt het ingestelde wachtwoord.
Beperking kleurmodus	Specificeert of het afdrukken uitsluitend in zwart-wit, of zowel in kleur als in zwart-wit wordt toegestaan.
Bovengrens voor kleurafdrukken	Stelt het maximale aantal kleurpagina's in die de gebruiker mag afdrukken.
Cumulatieve kleurenpaginateller	Toont het totale aantal kleurenpagina's in die op datum zijn afgedrukt.
Bovengrens voor zwart/wit afdrukken	Stelt het maximale aantal kleurpagina's in die de gebruiker mag afdrukken.
Cumulatieve zwart/witpaginateller	Toont het totale aantal monochrome pagina's die op datum zijn afgedrukt.
Nieuwe instellingen toepassen	Druk op deze knop om de nieuwe instellingen toe te passen.
Instellingen herstellen	Druk op deze knop om de vorige instellingen te herstellen.
Terug	Druk op deze knop om terug te keren naar de pagina Registratie printergebruiker bewerken.
* <sup>1</sup> Dit onderdeel is alleen beschikbaar als u op de knop Bevestigen / wijzigen klikt.	

### **Instellingen printergebruiker (Verwijderen)**

Toepassing:

De gebruikersvermeldingen wissen die op de pagina Registratie printergebruiker bewerken staan. De volgende onderdelen bevinden zich in het dialoogvenster dat verschijnt wanneer u op de knop Verwijderen klikt op pagina Registratie printergebruiker bewerken .

Waarden:

Nummer gebruikerregistratie	Toont het geselecteerde gebruikersregistratienummer.
Gebr.naam	Toont de naam van de gebruiker die is geregistreerd onder het Gebruikerregistratienummer.
Nieuwe instellingen toepassen	Druk op deze knop om de nieuwe instellingen toe te passen.
Terug	Druk op deze knop om terug te keren naar de pagina Registratie printergebruiker bewerken.

## Adresboek

Het menu Adresboek bevat de pagina's E-mailadres, Serveradres en Telefoonboek .

E-mailadres	E-mailadres	Voor het aanmaken, bewerken of bekijken van e-mailadresvermeldingen.
	E-mail groep	Voor het aanmaken, bewerken of bekijken van e-mail-groepsadresvermeldingen.
	Oorspr. instell.	Voor het aanmaken, bekijken of bewerken van een standaard e-mail-onderwerp en -bericht.
Server-adres	Server-adres	Voor het aanmaken, bewerken of bekijken van serveradresvermeldingen.
Telefoonboek	FAX-snelkiezen	Voor het aanmaken, bewerken of bekijken van snelkeuzetoetsen.
	FAX-groep	Voor het aanmaken, bewerken of bekijken van faxgroepvermeldingen.

## E-mail adres

De pagina E-mail adres bevat de volgende sub-paginas.

E-mailadres	Voor het aanmaken, bewerken of bekijken van e-mailadresvermeldingen.
E-mail groep	Voor het aanmaken, bewerken of bekijken van e-mail-groepsadresvermeldingen.

---

Oorspr. instell.	Voor het aanmaken, bekijken of bewerken van een standaard e-mail-onderwerp en -bericht.
------------------	---

---

### **E-mail adres - bovenste pagina**

Toepassing:

Wist de informatie van het server-adres op de pagina E-mailadres.

Waarden:

---

Adressenlijst aan:	Met elke knop wordt een lijst getoond met de nummers in die groep gebruikersidentificatienummers aangegeven op die knop.
ID	Toont de gebruikers-ID.
Naam	Toont de naam van de gebruiker. Hier wordt bij Naam (niet in gebruik) getoond als er niets geregistreerd is.
Adres	Toont het e-mailadres van de gebruiker.
Verwijderen	Verwijdert de vermelding van de geselecteerde gebruikers-ID.
Bevestigen / Wijzigen	Toont een dialoogkader waarin u de inschrijving voor de geselecteerde gebruikersidentificatie kunt bewerken.
Aanmaken	Toont een dialoogkader waarin u een nieuwe inschrijving voor de geselecteerde gebruikersidentificatie kunt aanmaken.

---

### **E-mailadres (Bevestigen / Wijzigen, Aanmaken)**

Toepassing:

Voor het bekijken of bewerken van faxnummer-groepsvermeldingen op de pagina E-mailadres, of het aanmaken van een nieuwe vermelding. De volgende onderdelen staan zich in het dialoogkader dat verschijnt als u op de knop Bevestigen / Wijzigen of Aanmaken klikt op pagina E-mailadres.

Waarden:

---

ID	Toont de geselecteerde gebruikers-ID.
Naam	Stelt u in staat om de naam van de geregistreeerde gebruiker te bekijken of te bewerken onder de gebruikers-ID, of om een nieuwe naam voor de vermelding in te voeren.

---

Adres	Hiermee kunt u het e-mailadres van de gebruik bekijken of bewerken, of een nieuw e-mailadres in de vermelding opnemen.
Wissen <sup>*1</sup>	Klik op deze knop als u de geselecteerde gebruiker wilt verwijderen.
Nieuwe instellingen toepassen	Druk op deze knop om de nieuwe instellingen toe te passen.
Instellingen herstellen	Druk op deze knop om de vorige instellingen te herstellen.
Terug	Klik op deze knop om terug te keren naar de bovenste pagina.
<sup>*1</sup> Dit onderdeel is alleen beschikbaar als u op de knop Bevestigen / wijzigen klikt.	

### **E-mail adres (wissen)**

Toepassing:

Wist de informatie van het server-adres op de pagina E-mailadres. De volgende onderdelen bevinden zich in het dialoogvenster dat verschijnt wanneer u op de knop Wissen klikt op pagina E-mailadres.

Waarden:

ID	Toont de geselecteerde gebruikers-ID.
Naam	Toont de naam van de gebruiker die is geregistreerd onder het Gebruikerregistratienummer.
Adres	Toont het e-mailadres van de gebruiker.
Nieuwe instellingen toepassen	Druk op deze knop om de nieuwe instellingen toe te passen.
Terug	Klik op deze knop om terug te keren naar de bovenste pagina.

### **E-mail groep - bovenste pagina**

Toepassing:

Wist de informatie van het server-adres op de pagina E-mail groep.

Waarden:

Groeps-ID	Toont de groepsidentificatie.
-----------	-------------------------------



Naam	Toont de aan de groep toegewezen naam. Hier wordt bij Naam (niet in gebruik) getoond als er niets geregistreerd is.
Verwijderen	Verwijdert de registratie van het geselecteerde groepsidentificatienummer.
Bevestigen / Wijzigen	Toont een dialoogkader waarin u de inschrijving voor de geselecteerde groepsidentificatienummer kunt bewerken.
Aanmaken	Toont een dialoogkader waarin u een nieuwe inschrijving voor de geselecteerde groepsidentificatienummer kunt aanmaken.

### **E-mail groep (Bevestigen / Wijzigen, Aanmaken)**

Toepassing:

Voor het bekijken of bewerken van faxnummer-groepsvermeldingen op de pagina E-mail groep, of het aanmaken van een nieuwe vermelding. De volgende onderdelen staan zich in het dialoogkader dat verschijnt als u op de knop Bevestigen / Wijzigen of Aanmaken klikt op pagina E-mail groep.

Waarden:

E-mail groep	ID	Toont de gekozen groeps-ID.
	Naam	Voor het bekijken of bewerken van de naam die is toegewezen aan het groepsidentificatienummer, of het invoeren van een nieuwe groepsnaam.
	Wissen* <sup>1</sup>	Klik op deze knop om de huidige registratie te wissen.

E-mailadres	Adressenlijst aan:	Met elke knop wordt een lijst getoond met de nummers in die groep identificatienummers aangegeven op die knop.
	ID	Toont de gebruikers-ID. Kruis de keuzeoptie links aan om de groep aan te maken.
	Naam	Toont de naam van de gebruiker. Hier wordt bij Naam (niet in gebruik) getoond als er niets geregistreerd is.
	Adres	Hiermee kunt u het e-mailadres van een vermelding onder het geselecteerde gebruikersidentificatienummer bekijken of bewerken, of een nieuw e-mailadres in de vermelding opnemen.
	Nieuwe instellingen toepassen	Druk op deze knop om de nieuwe instellingen toe te passen.
	Instellingen herstellen	Druk op deze knop om de vorige instellingen te herstellen.
	Terug	Klik op deze knop om terug te keren naar de bovenste pagina.

\*1 Dit onderdeel is alleen beschikbaar als u op de knop Bevestigen / wijzigen klikt.

### **E-mail groep (wissen)**

Toepassing:

Wist de informatie van het e-mail-groepsvermeldingen op de pagina E-mail groep. De volgende onderdelen bevinden zich in het dialoogvenster dat verschijnt wanneer u op de knop Wissen klikt op pagina E-mail groep.

Waarden:

ID	Toont de gekozen groeps-ID.
Naam	Toont de aan de groep-ID toegewezen naam.
Nieuwe instellingen toepassen	Druk op deze knop om de nieuwe instellingen toe te passen.
Terug	Klik op deze knop om terug te keren naar de bovenste pagina.

## Oorspr. instell.

Toepassing:

Voor het instellen van een standaard e-mailonderwerp en -bericht.

Waarden:

Standaardonderwerp	Hiermee kunt u een standaard onderwerp voor een e-mail invoeren.
Tekstblok	Hiermee kunt u een standaard e-mailbericht invoeren.
Nieuwe instellingen toepassen	Druk op deze knop om de nieuwe instellingen toe te passen.
Instellingen herstellen	Druk op deze knop om de vorige instellingen te herstellen.

## Server-adres

### Server-adres - bovenste pagina

Toepassing:

Voor het bekijken van de informatie over het server-adres op de pagina Server-adres.

Waarden:

Adreslijst aan:	Met elke knop wordt een lijst getoond met de nummers in die groep identificatienummers aangegeven op die knop.
ID	Toont de server-ID.
Naam	Toont de naam van de bestandsmap. Hier wordt bij Naam (niet in gebruik) getoond als er niets geregistreerd is.
Server-adres	Toont het adres van de bestandsmap.
Verwijderen	Verwijdert de registratie van het geselecteerde server-identificatienummer.
Bevestigen / Wijzigen	Toont een dialoogkader waarin u de inschrijving voor de geselecteerde serveridentificatienummer kunt bewerken.
Aanmaken	Toont een dialoogkader waarin u een nieuwe inschrijving voor de geselecteerde serveridentificatienummer kunt aanmaken.

## Server-adres (Bevestigen / Wijzigen, Aanmaken)

Toepassing:

Voor het bekijken of bewerken van de server-adresvermeldingen op de pagina Server-adres, of het aanmaken van een nieuwe vermelding. De volgende onderdelen staan zich in het dialoogkader dat verschijnt als u op de knop Bevestigen / Wijzigen of Aanmaken klikt op pagina Server-adres.

Waarden:

ID	Toont de gekozen server-ID.	
Naam	Voor het bekijken of bewerken van de naam die is toegewezen aan het serveridentificatienummer, of het invoeren van een nieuwe servernaam.	
Server-type	Hiermee kunt u het servertype bekijken als u op de knop Bevestigen / wijzigen drukt. Hiermee kunt u het servertype bewerken als u op de knop Aanmaken drukt.	
	FTP* <sup>1</sup>	Kies dit om gescande documenten met het FTP-protocol op een server op te slaan.
	SMB* <sup>1</sup>	Kies dit om gescande documenten met het Server Message Block (SMB)-protocol op een server op te slaan.
Server-adres	Voor het bekijken of bewerken van het server-adres dat is toegewezen aan het serveridentificatienummer, of het invoeren van een nieuw serveradres.	
Gedeelde naam* <sup>2</sup>	Voor het bekijken of bewerken van de toegewezen gedeelde naam, of het invoeren van een nieuwe gedeelde naam, als Servertype is ingesteld op SMB.	
Server-pad	Hiermee kunt u het toegewezen server-pad bekijken of bewerken, of een nieuw pad invoeren.	
Server-aansluitnummer	Hiermee kunt u de toegewezen server-poortnummer bekijken of bewerken, of een nieuw poortnummer invoeren. Als u dit tekstveld leeg laat, wordt het standaard poortnummer gebruikt (FTP:21, SMB: 139).	
Aanmeldingsnaam	Hiermee kunt u de aanmeldingsnaam bekijken of bewerken om toegang te krijgen tot het geselecteerde protocol, of een nieuwe aanmeldingsnaam invoeren.	

Aanmeldingswachtwoord	Hiermee kunt u de aanmeldingswachtwoord bekijken of bewerken om toegang te krijgen tot het geselecteerde protocol, of een nieuw aanmeldingswachtwoord invoeren.
Wachtwoord bevestigen	Bevestigt het ingestelde wachtwoord.
Wissen <sup>*3</sup>	Klik op deze knop om de huidige registratie te wissen.
Nieuwe instellingen toepassen	Druk op deze knop om de nieuwe instellingen toe te passen.
Instellingen herstellen	Druk op deze knop om de vorige instellingen te herstellen.
Terug	Klik op deze knop om terug te keren naar de bovenste pagina.

<sup>\*1</sup> U kunt dit onderdeel alleen bewerken als u op de knop Aanmaken klikt.

<sup>\*2</sup> Dit onderdeel is alleen beschikbaar als Servertype is ingesteld op SMB.

<sup>\*3</sup> Dit onderdeel is alleen beschikbaar als u op de knop Bevestigen / wijzigen klikt.

### Server-adres (wissen)

Toepassing:

Wist de informatie van het server-adres op de pagina Server-adres. De volgende onderdelen bevinden zich in het dialoogvenster dat verschijnt wanneer u op de knop Wissen klikt op pagina Server-adres.

Waarden:

ID	Toont de gekozen server-ID.
Naam	Toont de aan de server-ID toegewezen naam.
Server-adres	Toont het server-adres dat onder de server-ID geregistreerd is.
Nieuwe instellingen toepassen	Druk op deze knop om de nieuwe instellingen toe te passen.
Terug	Klik op deze knop om terug te keren naar de bovenste pagina.

### Telefoonboek

De pagina Telefoonboek bevat de volgende sub-paginas.

FAX-snelkiezen	Voor het aanmaken, bewerken of bekijken van snelkeuzetoetsen.
FAX-groep	Voor het aanmaken, bewerken of bekijken van faxgroepvermeldingen.

### **FAX-snelkiezen - bovenste pagina**

Toepassing:

Voor het bekijken van de faxnummers die geregistreerd zijn op de pagina FAX-snelkiezen.

Waarden:

Snelkieslijst aan:	Met elke knop wordt een lijst getoond met de nummers in die groep snelkeuzecodes aangegeven op die knop.
Snelkiezen	Toont de snelkeuze-ID.
Naam	Toont de naam toegewezen aan een snelkeuze-ID.
Telefoonnummer	Toont de snelkeuzecode. Bij ID's zonder inschrijving wordt in de kolom Naam (Niet in gebruik) getoond.
Verwijderen	Verwijdert de vermelding van de gekozen snelkiescode.
Bevestigen / Wijzigen	Toont een dialoogkader waarin u de inschrijving voor de geselecteerde snelkiescode kunt bewerken.
Aanmaken	Toont een dialoogkader waarin u een nieuwe inschrijving voor de geselecteerde snelkiescode kunt aanmaken.

### **FAX-snelkiezen (Bevestigen / Wijzigen, Aanmaken)**

Toepassing:

Voor het bekijken of bewerken van een snelkeuzetoets op de pagina FAX-snelkiezen, of het aanmaken van een nieuwe vermelding. De volgende onderdelen staan zich in het dialoogkader dat verschijnt als u op de knop Bevestigen / Wijzigen of Aanmaken klikt op pagina FAX-snelkiezen.

Waarden:

Snelkiezen	Toont de gekozen snelkeuzecode.
------------	---------------------------------

Naam	Voor het bekijken of bewerken van de naam van een vermelding onder de snelkiescode, of het invoeren van een naam voor een nieuwe vermelding.
Telefoonnummer	Voor het bekijken of bewerken van het faxnummer van een vermelding onder de snelkiescode, of het invoeren van een faxnummer voor een nieuwe vermelding.
Wissen <sup>*1</sup>	Klik op deze knop om de vermelding van de snelkiescode te wissen. Deze knop is alleen beschikbaar als het dialoogkader van een bestaande vermelding geopend is.
Nieuwe instellingen toepassen	Druk op deze knop om de nieuwe instellingen toe te passen.
Instellingen herstellen	Druk op deze knop om de vorige instellingen te herstellen.
Terug	Klik op deze knop om terug te keren naar de bovenste pagina.
<sup>*1</sup> Dit onderdeel is alleen beschikbaar als u op de knop Bevestigen / wijzigen klikt.	

### **FAX-snelkiezen (wissen)**

Toepassing:

Voor het wissen van de faxnummers die geregistreerd zijn op de pagina FAX-snelkiezen. De volgende onderdelen bevinden zich in het dialoogvenster dat verschijnt wanneer u op de knop Wissen klikt op pagina FAX-snelkiezen.

Waarden:

Snelkiezen	Toont de gekozen snelkeuzecode.
Naam	Toont de naam die geregistreerd is onder de snelkiescode.
Telefoonnummer	Toont het faxnummer dat geregistreerd is onder de snelkiescode.
Nieuwe instellingen toepassen	Druk op deze knop om de nieuwe instellingen toe te passen.
Terug	Klik op deze knop om terug te keren naar de bovenste pagina.

### **FAX-groep - bovenste pagina**

Toepassing:

Voor het bekijken van de faxgroepen die geregistreerd zijn op de pagina FAX-groep.

Waarden:

ID	Toont het ID-nummer van een fax-groep.
Naam	Toont de aan de groep toegewezen naam. Hier wordt (niet in gebruik) getoond als er niets geregistreerd is.
Verwijderen	Verwijdert de vermelding van het geselecteerde groepsidentificatienummer.
Bevestigen / Wijzigen	Toont een dialoogkader waarin u de inschrijving voor de geselecteerde groepsidentificatienummer kunt bewerken.
Aanmaken	Toont een dialoogkader waarin u een nieuwe inschrijving voor de geselecteerde groepsidentificatienummer kunt aanmaken.

### **FAX-groep (Bevestigen / Wijzigen, Aanmaken)**

Toepassing:

Voor het bekijken of bewerken van faxnummer-groepsvermeldingen op de pagina FAX-snelkiezen, of het aanmaken van een nieuwe vermelding. De volgende onderdelen staan zich in het dialoogkader dat verschijnt als u op de knop Bevestigen / Wijzigen of Aanmaken klikt op pagina FAX-groep.

Waarden:

FAX-groep	ID	Toont de gekozen groeps-ID.
	Naam	Voor het bekijken of bewerken van de naam die is toegewezen aan het groepsidentificatienummer, of het invoeren van een nieuwe groepsnaam.
	Wissen <sup>*1</sup>	Klik op deze knop om de huidige vermelding te wissen.



FAX-snelkiezen	Snelkieslijst aan:	Met elke knop wordt een lijst getoond met de nummers in die groep snelkeuzecodes aangegeven op die knop.
	Snelkiezen	Toont de snelkiescode. Kruis de keuzeoptie aan de linkerkant aan om de snelkiescode in de groep toe te voegen.
	Naam	Toont de naam die geregistreerd is voor de snelkiescode. Hier wordt bij Naam (niet in gebruik) getoond als er niets geregistreerd is.
	Telefoonnummer	Voor het bekijken of bewerken van het faxnummer van een vermelding onder de geselecteerde snelkiescode, of het invoeren van een faxnummer voor een nieuwe vermelding.
	Nieuwe instellingen toepassen	Druk op deze knop om de nieuwe instellingen toe te passen.
	Instellingen herstellen	Druk op deze knop om de vorige instellingen te herstellen.
	Terug	Klik op deze knop om terug te keren naar de bovenste pagina.

\*2 Dit onderdeel is alleen beschikbaar als u op de knop Bevestigen / wijzigen klikt.

### **FAX-groep (wissen)**

Toepassing:

Voor het wissen van de faxgroepen die geregistreerd zijn op de pagina FAX-groep. De volgende onderdelen bevinden zich in het dialoogvenster dat verschijnt wanneer u op de knop Wissen klikt op pagina FAX-groep.

Waarden:

ID	Toont de gekozen groeps-ID.
Naam	Toont de aan de groep-ID toegewezen naam.
Nieuwe instellingen toepassen	Druk op deze knop om de nieuwe instellingen toe te passen.
Terug	Klik op deze knop om terug te keren naar de bovenste pagina.

## Lade-instellingen

Definieer met behulp van het menu Lade-instellingen welke papiergrootte en -soort er in de standaardlade voor 250 vel of de als optie verkrijgbare 250 documentinvoer is geladen.

Waarden:

Papierformaat lade 1	Stelt het papierformaat in van papier dat in de standaardlade voor 250 vel is gelegd.
Papiersoort lade 1	Stelt de papiersoort in van papier dat in de standaardlade voor 250 vel is gelegd.
Lade 1 Aangepast formaat - Y	Stelt de lengte in van papier met aangepast formaat dat in de standaardlade voor 250 vel is gelegd.
Lade 1 Aangepast formaat - X	Stelt de breedte in van papier met aangepast formaat dat in de standaardlade voor 250 vel is gelegd.
Menu lade 1 weergeven	Stelt in of er een pop-upvenster getoond moet worden waarin de gebruiker gevraagd wordt de grootte en het type papier in de standaard invoerlade voor 250 vellen in te stellen.
Papierformaat lade 2 <sup>*1</sup>	Stelt in het papierformaat in van papier dat in de als optie verkrijgbare 250 documentinvoer is gelegd.
Papiersoort lade <sup>*1</sup>	Stelt in de papiersoort in van papier dat in de als optie verkrijgbare 250 documentinvoer is gelegd.
Pop-upbericht lade 2 <sup>*1</sup>	Stelt in of er een pop-upvenster getoond moet worden waarin de gebruiker gevraagd wordt de grootte en het type papier in de optionele invoerlade voor 250 vellen in te stellen.
<sup>*1</sup> Dit onderdeel is alleen beschikbaar wanneer de als optie verkrijgbare 250 documentinvoer is geïnstalleerd.	

# Afdrukmediarichtlijnen

Afdrukmedia verwijst naar papier, etiketten, enveloppen, gecoat papier en andere materialen. Uw printer biedt afdrucken van hoge kwaliteit op een ruime keuze aan afdrukmedia. De keuze van de juiste afdrukmedia voor uw printer is belangrijk voor het vermijden van afdrukproblemen. Dit gedeelte beschrijft de selectie van afdrukmedia, het behandelen van afdrukmedia en de media in de standaardlade voor 250 vel leggen.

## Papier

Voor de beste afdrukkwaliteit in kleur, gebruikt u  $75 \text{ g/m}^2$  (9,08 kg) xerografisch lengte-grein kopieerpapier. Voor de beste afdrukkwaliteit in zwart-wit, gebruikt u  $90 \text{ g/m}^2$  (10,89 kg) xerografisch lengte-grein kopieerpapier. U wordt geadviseerd een monster van printmedia te proberen voordat u er grote hoeveelheden van aanschaft.

Kijk bij het inleggen van papier op de verpakking, controleer welke de aanbevolen afdrukszijde is en bepaal aan de hand daarvan hoe u het papier moet inleggen. Zie "Plaatsen van afdrukmedia in de standaardlade voor 250 vel en de als optie verkrijgbare 250 documentinvoer" en "Inleggen van afdrukmedia in de SSF" voor gedetailleerde aanwijzingen voor de papierinleg.

## Papiereigenschappen

De volgende eigenschappen van papier zijn van invloed op de kwaliteit en de betrouwbaarheid van de afdruk. U wordt geadviseerd deze richtlijnen te volgen bij het beoordelen van nieuw afdrukpapier.

### Gewicht

De lade voert automatisch papier in van het gewicht  $60 \text{ g/m}^2$  tot  $216 \text{ g/m}^2$  (16 lb tot 80 lb bond) lengte-grein. De enkele velinvoer voert automatisch papier in van het gewicht  $60 \text{ g/m}^2$  tot  $216 \text{ g/m}^2$  (16 lb tot 80 lb bond) lengte-grein. Papier dat lichter is dan  $60 \text{ g/m}^2$  (16 lb) wordt misschien niet goed ingevoerd en kan papierstoringen veroorzaken. Voor de beste prestaties gebruikt u  $75 \text{ g/m}^2$  (20 lb bond) lengte-grein papier.

## **Omkrullen**

Omkrullen is de neiging van afdrukmedia langs de randen krom te trekken. Overmatig omkrullend papier kan in de printer vastlopen. Gewoonlijk krult het papier om nadat het door de printer is gegaan en aan de hoge temperaturen binnenin is blootgesteld. Het onverpakt bewaren van papier, ook al ligt het in de papierlade, kan de vellen doen omkrullen vóór het afdrukken, hetgeen doorvoerproblemen kan geven, ongeacht de luchtvochtigheid. Als het afdrudpapier omgekruld is, strijkt u het glad en voert u het in via de enkele velinvoer.

## **Gladheid**

De gladheid van het papier heeft een directe invloed op de afdrukkwaliteit. Als het papier te ruw is, kan de toner niet gelijkmatig aan het papier hechten, wat een lagere afdrukkwaliteit tot gevolg heeft. Als het papier echter te glad is, kan dat problemen geven met de papierdoorvoer. Een gladheid tussen 150 en 250 Sheffield-punten geeft de beste afdrukresultaten.

## **Vochtgehalte**

De hoeveelheid vocht in het papier heeft ook invloed op de afdrukkwaliteit en op het vermogen van de printer het papier gelijkmatig te verwerken. Laat het papier in de oorspronkelijke verpakking totdat u het gaat gebruiken. Zo voorkomt u dat het papier wordt blootgesteld aan wisselingen van de luchtvochtigheid die de prestaties nadelig kunnen beïnvloeden.

## **Vezelrichting**

Grein of vezelrichting geeft aan hoe de vezels in een vel papier lopen. De vezelrichting wordt aangeduid als lengte-grein, met de vezels in de lengterichting, of breedte-grein, met de vezels in de breedte van het vel. Bij papier van 60 g/m<sup>2</sup> tot 135 g/m<sup>2</sup> (16 lb tot 36 lb bond) wordt het gebruik van de lengte-grein vezelrichting aanbevolen. Bij papier dat zwaarder is dan 135 g/m<sup>2</sup> (36 lb bond) papier heeft de breedte-grein vezelrichting de voorkeur.

## **Houtvezelgehalte**

Het meeste xerografische kwaliteitspapier is gemaakt van 100% chemische houtpulp. Papier met vezels, zoals katoen, kan leiden tot verslechterde papierverwerking.

## Aanbevolen papier

Voor de beste afdrukkwaliteit en betrouwbare doorvoer gebruikt u 75 g/m<sup>2</sup> (20 lb) xerografisch papier. Kantoorpapier voor algemeen zakelijk gebruik biedt ook een acceptabele afdrukkwaliteit. Gebruik alleen papier dat bestand is tegen hoge temperaturen, zonder verkleuren, uitlopende inkt of vrijkomende schadelijke gassen of dampen. Bij het laserdrukproces wordt het papier verhit tot hoge temperaturen. Vraag na bij de fabrikant of verkoper of het door u gekozen papier geschikt is voor laserprinters.

U wordt geadviseerd een monster van printmedia te proberen voordat u er grote hoeveelheden van aanschaft. Bij de keuze van uw afdrukmedia dient u te letten op het gewicht, het vezelgehalte en de kleur.

## Ongeschikt papier

De volgende papersoorten zijn niet geschikt voor gebruik in de printer:

- Chemisch geprepareerd papier dat bestemd is voor het maken van doordrukkopieën zonder carbonvellen er tussen, ook bekend als doordrukkopieerpapier, carbonvrij kopieerpapier (CCP), of NCR-papier (No Carbon Required - geen-carbon-vereist)
- Voorgedrukt papier met chemicaliën die de printer kunnen aantasten.
- Voorgedrukt papier dat niet bestand is tegen de hoge temperatuur in de fuser.
- Voorgedrukte formulieren die een registratie (het precieze afdrupunt op de pagina) van meer dan ±2,29 mm, zoals formulieren voor optische tekenherkenning (OCR).

In bepaalde gevallen kunt u de registratie met uw softwareprogramma aanpassen, zodat u toch succesvol kunt afdrucken op dergelijke formulieren.

- Gecoat papier (afwisbaar bankpostpapier), synthetisch papier, thermisch papier
- Papier met ruwe randen, gestructureerde of grove papersoorten of krullend papier
- Kringlooppapier met meer dan 25% post-consument afval dat niet voldoet aan de DIN 19 309 norm
- Meerdelige formulieren of documenten
- De afdrukkwaliteit kan teruglopen (met vlekken of hiaten in de tekst) bij afdrucken op talkpapier of zuurhoudend papier.

## Papier kiezen

De juiste papierkeuze is belangrijk voor storingsvrij afdrucken, zonder dat het papier vastloopt.

Ter voorkoming van vastlopen of lage afdrukkwaliteit:

- Gebruik altijd nieuw, onbeschadigd papier.
- Alvorens het papier in te leggen, controleert u de aanbevolen afdrukkant van het papier. Deze informatie staat gewoonlijk vermeld op de verpakking van het papier.
- Gebruik geen papier dat u zelf hebt bijgeknipt of afgesneden.
- Gebruik niet verschillende afdrukmedia, papiersoorten of -gewichten in één invoer. Dit kan leiden tot vastlopen van het papier.
- Verwijder de invoerlade niet tijdens het afdrucken.
- Let op dat het papier juist in de papierlade wordt gelegd.
- Buig de stapel papier heen en weer en waaier het papier los. Tik met de stapel op een egaal oppervlak om de vellen gelijk te leggen.

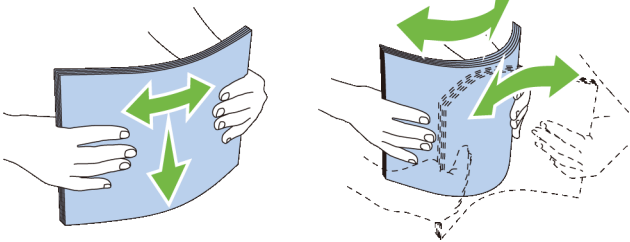

## Selecteren van voorbedrukte media en briefhoofden

Wanneer u voorgedrukte formulieren en briefhoofdpapier selecteert voor de printer:

- Gebruik papier met vezels in de lengterichting voor de beste resultaten.
- Gebruik alleen formulieren en papier met briefhoofd dat met een lithografische offsetpers of een gravuredrukproces is vervaardigd.
- Kies papier dat de inkt absorbeert, maar waarop de inkt niet uitloopt.
- Vermijd papier met structuur of een ruw oppervlak.

- Gebruik papier dat is voorgedrukt met warmtebestendige inkt, geschikt voor gebruik in xerografische kopieerapparaten. De inkt moet temperaturen van 225 °C kunnen doorstaan zonder te smelten en zonder dat gevaarlijke stoffen vrijkomen.
- Gebruik inktsoorten die niet worden aangetast door de hars in de toner of de siliconen in de Fuser. Inktsoorten op oliebasis of met oxidatie-fixering voldoen meestal wel aan deze eisen; latex inktsoorten mogelijk niet. Als u twijfelt, vraag dan uw papierleverancier om advies.

### **Keuze van voorgeperforeerd papier**

Wanneer u voorgeboord papier selecteert voor de printer:

- Test het papier van diverse merken voordat u overgaat tot bestellen en gebruiken van grote partijen voorgeperforeerd papier.
- Papier moet geperforeerd zijn door de fabriek en mag niet na verpakking per riem tegelijk doorboord worden. Doorboord papier kan vastlopen wanneer er meerdere vellen tegelijk door de printer gaan. Dit kan leiden tot vastlopen van het papier.
- Voorgeperforeerd papier kan meer papierstof bevatten dan standaard papier. Uw printer kan daarom meer onderhoud vereisen en de doorvoerprestaties kunnen minder zijn dan met standaard papier.
- De gewichtsrichtlijnen voor voorgeperforeerd papier zijn dezelfde als voor gewoon papier.

### **Afdrukken op briefhoofdpapier (voorbedrukt en geperforeerd papier)**

Raadpleeg de fabrikant of leverancier als u wilt weten of het voorgedrukt briefhoofdpapier dat u hebt gekozen daadwerkelijk geschikt is voor laserprinters.

De richting van de pagina is belangrijk bij het afdrukken op voorbedrukt papier, zoals briefhoofdpapier en voorgeperforeerd papier. In de volgende tabel ziet u de richting van het papier bij het plaatsen van briefhoofdpapier in de lade of invoer. Bij ander voorbedrukt en geperforeerd papier plaatst u het papier zoals in de volgende tabel wordt aangegeven.

Bron van de afdrukmedia	Afdrukkant	Pagina-oriëntering
Standaardlade voor 250 vel en als optie verkrijgbare 250 documentinvoer	Dell 2155cn Multifunction Color Printer Afdrukkant omhoog	Briefhoofd gaat als laatste de printer in

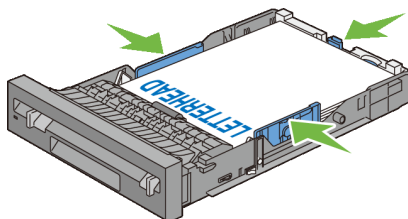

Dell 2155cdn Multifunction Color Printer Afdrukkant onder	Briefhoofd gaat als eerste de printer in
--	--

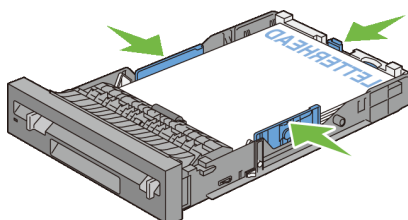

**OPMERKING:** Stel Dubbelzijdige modus voor briefhoofd in op Inschakelen en Papiersoort op Briefhoofd, Voorbedrukt, of Geperforeerd via het operatorpaneel of het printerstuurprogramma. Zelfs als u op één zijde van briefhoofd-, voorbedrukt of geperforeerd papier afdrukt.



Bron van de afdrukmedia	Afdrukkant	Pagina-oriëntering
Enkele velinvoer (SSF)	Afdrukkant onder	Briefhoofd gaat als eerste de printer in

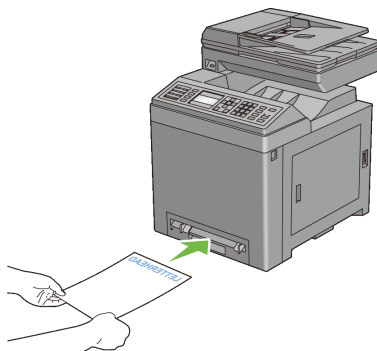

## Enveloppen

Bij bepaalde soorten enveloppen is het mogelijk dat ze wel eens wat kreukelen. U wordt geadviseerd een monster van printmedia te proberen voordat u er grote hoeveelheden van aanschaft. Zie "Plaatsen van enveloppen in de standaardlade voor 250 vel en de als optie verkrijgbare 250 documentinvoer" of "Inleggen van een envelop in de SSF" voor aanwijzingen voor het inleggen van een envelop.

Voor het afdrukken op enveloppen:

- Gebruik alleen kwaliteitsenveloppen die geschikt zijn voor laserprinters.
- Stel de bron voor afdrukmedia in op de enkele velinvoer of de standaardlade voor 250 vel. Stel de papiersoort in op Envelop en selecteer het juiste formaat envelop in het printerstuurprogramma.
- Gebruik enveloppen van 75 g/m<sup>2</sup> (20 lb bond) lengte-grein papier. U kunt als maximaal gewicht 105 g/m<sup>2</sup> (12,7 kg bankpost) gebruiken voor de enveloppentoevoer, zolang het katoengehalte niet meer dan 25% bedraagt. Enveloppen met een 100% katoengehalte mogen niet zwaarder zijn dan 90 g/m<sup>2</sup> (10,9 kg bankpost).
- Gebruik alleen onbeschadigde enveloppen die u net hebt uitgepakt.

- Gebruik enveloppen die bestand zijn tegen temperaturen van 205 °C zonder dat ze gaan plakken, sterk omkrullen, rimpelen en zonder dat er gevaarlijke stoffen vrijkomen. Als u twijfels hebt over de enveloppen die u wilt gebruiken, raadpleegt u de leverancier van de enveloppen.
- Stel de geleider in op de breedte van de enveloppen.
- Voor het laden van enveloppen in de enkele velinvoer, plaatst u de envelop met de flap gesloten en de korte kant van de envelop naar het binnenste van de printer gericht. De kant voor het afdrukken moet omlaag gericht zijn.
- Zie "Plaatsen van enveloppen in de standaardlade voor 250 vel en de als optie verkrijgbare 250 documentinvoer" of "Inleggen van een envelop in de SSF" voor aanwijzingen voor het inleggen van een envelop.
- Gebruik tijdens een afdruktaak slechts één formaat envelop.
- Zorg ervoor dat de luchtvochtigheid niet te hoog is, want een hoge luchtvochtigheid (meer dan 60%) en de hoge temperatuur bij het afdrukken zouden de enveloppen kunnen dichtplakken.
- Voor de beste resultaten gebruikt u geen enveloppen die:
  - sterk gekruld of kromgetrokken zijn
  - samenkleven of beschadigd zijn
  - vensters, openingen, perforaties, inkepingen of opdruk hebben
  - metalen clips, koordsluitingen of metalen vouwranden hebben
  - ineengrijpende flappen hebben
  - van postzegels zijn voorzien
  - een kleefrand aan de buitenzijde hebben wanneer de flap open of gesloten is
  - ingekeepte randen of gebogen hoeken hebben
  - een ruw, gerimpeld, of geplooid oppervlak hebben

## Etiketten

Uw printer kan afdrukken op veel van de etiketten die alleen bedoeld zijn voor laserprinters.

Bij het selecteren van etiketten:

- De kleeflaag, het papier (voor afdrukken) en de beschermlaag moeten alle bestand zijn tegen temperaturen van 205 °C en een druk van 1,76 kg/cm<sup>2</sup> (25 psi).
- Gebruik labels die bestand zijn tegen temperaturen van 205°C (401°F) zonder dat ze gaan plakken, omkrullen, rimpelen of zonder dat er gevaarlijke stoffen vrijkomen.
- Gebruik geen etiketten met een rug van glad materiaal.



**VOORZICHTIG:** Alvorens u een grote hoeveelheid afdrukmedia inslaat, wordt u geadviseerd deze eerst in de praktijk uit te proberen.

Voor het afdrukken op etiketten:

- Gebruik etiketten die bestand zijn tegen temperaturen van 205 °C zonder dat ze gaan plakken, sterk omkrullen, rimpelen en zonder dat er gevaarlijke stoffen vrijkomen.
- Stel de papiersoort in op Label via het printerstuurprogramma.
- Gebruik "Standaardlade" voor etiketten.
- Etiketten niet afdrukken via de enkele velinvoer.
- Leg nooit etiketten en gewoon papier tegelijk in dezelfde papierlade.
- Druk niet af binnen 1 mm (0,04 inch) van de rand van de etiketten.
- Druk niet af binnen 1 mm (0,04 inch) van de rand van de etiketten, de perforatielijnen of tussen de snijlijnen van het etiket.
- Niet vaker dan één keer op een vel etiketten afdrukken.
- Een staande richting wordt aanbevolen, met name voor het afdrukken van streepjescodes.
- Gebruik geen etiketten waarbij het kleefmiddel vrij ligt.
- Gebruik complete etiketvellen. Bij deels gebruikte vellen zouden er etiketten kunnen loslaten tijdens het afdrukken, hetgeen kan leiden tot een papierstoring.
- Gebruik geen etiketvellen met kleefmiddel langs de randen van het vel. U wordt geadviseerd alleen vellen te gebruiken waarbij het kleefmiddel minstens 1 mm (0,04 inch) van de randen verwijderd is. Kleefmiddel kan schadelijk zijn voor uw printer en kan uw garantie ongeldig maken.



**OPGELET:** Anders kan het vel in de printer vast komen te zitten en uw printer en tonercassettes met lijm verontreinigen. Als gevolg kunnen de garanties van uw printer en van de cassettes ongeldig raken.

# Opslag van afdrukmedia

Voorkom problemen met de papierdoorvoer en een ongelijkmatige afdrukkwaliteit door u aan de volgende richtlijnen voor de juiste opslag van afdrukmedia te houden.

- Bewaar afdrukmedia in een omgeving waar de temperatuur ongeveer 21 °C (70 °F) is en de relatieve luchtvochtigheid 40% is.
- Plaats uw dozen met afdrukmedia op een plank, een rek of pallet, dus niet rechtstreeks op de vloer.
- Als u afzonderlijke pakken met afdrukmedia buiten de oorspronkelijke doos bewaart, zorg dan dat ze op een egale ondergrond rusten, zodat de randen niet kromtrekken.
- Plaats geen voorwerpen boven op een pak afdrukmedia.

## Identificatie van afdrukmedia en specificaties

In de volgende tabellen worden afdrukmediagegevens weergegeven.

### Ondersteunde papierformaten

Papierformaat	Enkele velinvoer		Standaardlade voor 250 vel		250 documentinvo er		Duplexer
	Zijde 1	Zijde 2	Zijde 1	Zijde 2	Zijde 1	Zijde 2	
A4 (210 x 297 mm)	J	J	J	J	J	J	J
B5 (182 x 257 mm)	J	J	J	J	J	J	N
A5 (148 x 210 mm)	J	J	J	J	J	J	N
Letter (8,5 x 11 inch)	J	J	J	J	J	J	J
Folio (8,5 x 13 inch)	J	J	J	J	J	J	J
Legal (8,5 x 14 inch)	J	J	J	J	J	J	J
Executive (7,25x10,5 in)	J	J	J	J	J	J	N
Envelop #10 (4,125 x 9,5 inch)	J	N	J	N	N	N	N
Monarch (3,875 x 7,5 inch)	J*2	N	J	N	N	N	N

Papierformaat	Enkele velinvoer		Standaardlade voor 250 vel		250 documentinvo er		Duplexer
	J	N	J	N	N	N	
DL (110 x 220mm)	J <sup>*2</sup>	N	J	N	N	N	N
C5 (162 x 229mm)	J	N	J	N	N	N	N
Aanpassen <sup>*1</sup>	J	J	J	N	N	N	N

\*1: Aangepaste breedte: 76,2 mm (3,0 inch) tot 215,9 mm (8,5 inch)  
Lengte: 127 mm (5,00 inch) tot 355,6 mm (14,00 inch)

\*2: Monarch LKE en DL LKE niet beschikbaar.

## Ondersteunde papiersoorten

Papiersoort		Enkele velinvoer		Standaardlade voor 250 vel		250 documentinvoer		Duplexer	
		Zijde 1	Zijde 2	Zijde 1	Zijde 2	Zijde 1	Zijde 2	Zijde 1	Zijde 2
Normaal	Licht	J	J	J	J	J	J	J	N
	Normaal	J	J	J	J	J	J	J	N
	Dik	J	J	J	J	J	J	J	N
Voorbladen	Normaal	J	-	J	-	N	-	N	-
	Dik	J	-	J	-	N	-	N	-
Gecoat	Normaal	J	-	N	-	N	-	N	-
	Dik	J	-	N	-	N	-	N	-
Label	Normaal	N	-	J	-	N	-	N	-
	Dik	N	-	J	-	N	-	N	-
Envelop		J	-	J	-	N	-	N	-
Gerecycled		J	J	J	J	J	J	J	N
Briefhoofd		J	-	J	-	J	-	J	-
Voorbedrukt		J	-	J	-	J	-	J	-
Geperforeerd		J	-	J	-	J	-	J	-
Kleur		J	J	J	J	J	J	J	N



**OPMERKING:** Voor normaal papier en etiketten kunt u de papierzwarting instellen door het selecteren van Papierzwarting (licht of normaal) onder Printeronderhoud vanaf het operatorpaneel, de werkset of Dell Configuration Web Tool. Als u de instellingen voor Papierzwarting hebt ingesteld, gebruikt de printer deze instellingen voor normaal papier en etiketten.

## Papiersoortspecificaties

Papiersoort	Gewicht (g/m <sup>2</sup> )	Opmerkingen
Normaal	60–90	-
Normaal dik	80/90–105	-

Papiersoort	Gewicht (g/m <sup>2</sup> )	Opmerkingen
Gerecycled	60–105	-
Etiketten	-	Papier voor inkjetprinters kan niet worden gebruikt.
Voorbladen	106–163	-
Voorbladen dik	164–216	-
Envelop	-	-
Gecoat	106–163	Papier voor inkjetprinters kan niet worden gebruikt.
Gecoat dik	164–216	Papier voor inkjetprinters kan niet worden gebruikt.
Briefhoofd	-	-
Voorbedrukt	64	-
Geperforeerd	64	-
Kleur	64	-





## Inleggen van de afdrukmedia

Het juist inleggen van de afdrukmedia zorgt voor storingsvrij afdrukken, zonder dat het papier vastloopt.

Alvorens de afdrukmedia in te leggen, controleert u de aanbevolen afdrukkant van de afdrukmedia. Deze informatie staat gewoonlijk vermeld op de verpakking van de afdrukmedia.

### Capaciteit

De standaardlade voor 250 vel en als optie verkrijgbare 250 documentinvoer kunnen bevatten:

- 250 vel standaardpapier.

De SSF kan bevatten:

- 1 vel standaardpapier.

### Afmetingen afdrukmedia

De maximale afmetingen van afdrukmedia die door de standaardlade voor 250 vel, de optionele 250 documentinvoer en de SSF kunnen worden verwerkt, zijn:

- Breedte – 76,2 mm (3,00 inch) tot 215,9 mm (8,5 inch)
- Lengte – 127 mm (5,00 inch) tot 355,6 mm (14,00 inch)

### Plaatsen van afdrukmedia in de standaardlade voor 250 vel en de als optie verkrijgbare 250 documentinvoer



**OPMERKING:** Voorkom vastlopen van papier, verwijder niet de papierlade tijdens het afdrukken.



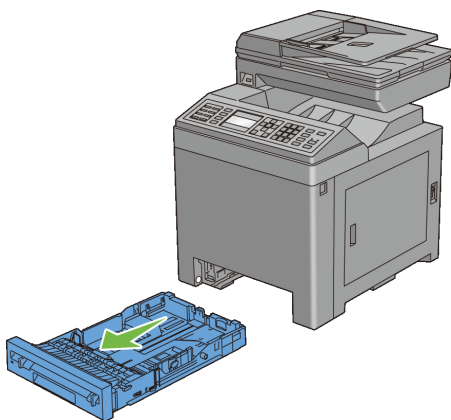

**OPMERKING:** Gebruik alleen afdrukmedia die geschikt zijn voor laserprinters. Gebruik in deze printer geen papier voor inkjet-printers.

- 1 Trek de lade ongeveer 200 mm uit de printer. Houd de lade met beide handen vast en haal hem uit de printer.

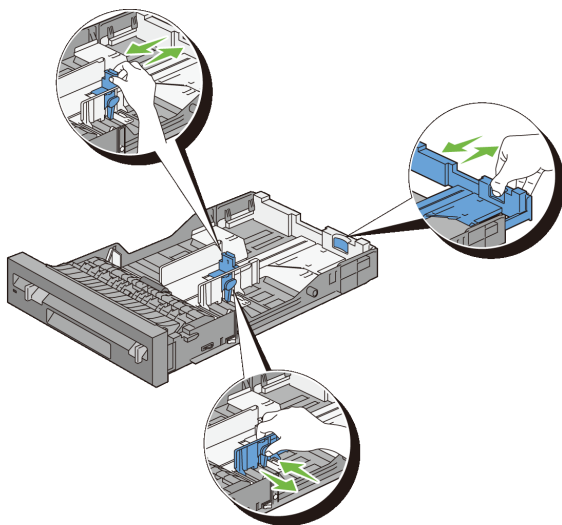

- 2 Stel de papiergeleiders af.



 **OPMERKING:** Verleng de achterkant van de lade als u er papier met Legal-formaat in legt.

- Voordat u de afdrukmedia plaatst, buigt u de vellen heen en weer en waaiert u de stapel uit. Tik met de stapel op een egaal oppervlak om de vellen gelijk te leggen.

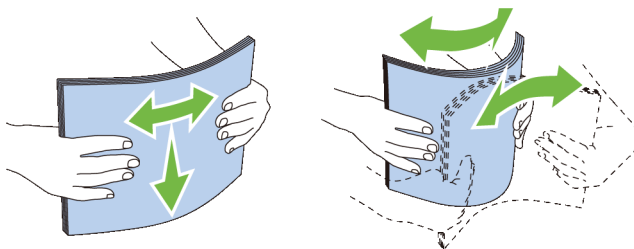

- Leg de afdrukmedia in de papierlade met de aanbevolen kant voor afdrukken boven.

 **OPMERKING:** Zorg dat de stapel niet boven het maximumstreepje in de lade uit komt. Als de lade te vol zit, kan het papier in de printer vastlopen.



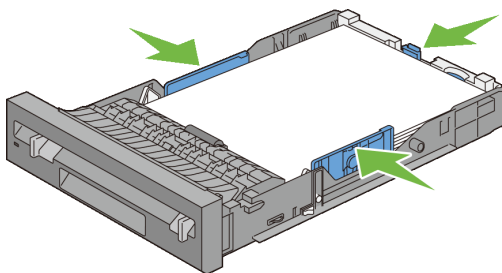



- Lijn de breedtegeleiders uit met de randen van het papier.

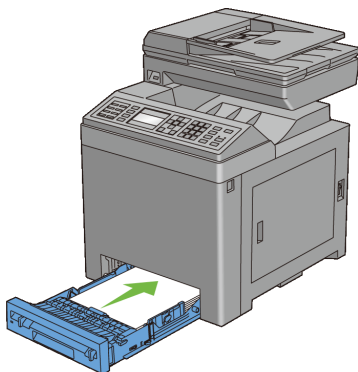

 **OPMERKING:** Bij het inleggen van door de gebruiker opgegeven afdrukmedia verstelt u de breedtegeleiders en schuift u het verlengstuk van de lade uit door de lengtegeleider in te drukken en te verschuiven totdat die licht tegen de rand van het papier aan rust.

- Plaats de lade in de printer nadat u hebt gecontroleerd dat de geleiders goed zijn afgesteld.



- 7 Druk via het operatorpaneel op de knop  of  totdat het gewenste papierformaat is gemarkeerd en druk dan op de knop  (Instellen).
- 8 Druk op de knop  of  totdat de gewenste papiersoort is gemarkeerd en druk dan op de knop  (Instellen).

## **Plaatsen van enveloppen in de standaardlade voor 250 vel en de als optie verkrijgbare 250 documentinvoer**

Gebruik de volgende richtlijnen bij het laden van enveloppen in de standaardlade voor 250 vel en de als optie verkrijgbare 250 documentinvoer:

-  **OPMERKING:** Als u enveloppen niet direct nadat u ze uit de verpakking hebt gehaald in de standaardlade voor 250 vel en de als optie verkrijgbare 250 documentinvoer legt, zullen ze misschien kromtrekken. Om te voorkomen dat ze vastlopen in de printer, maakt u ze vlak, zoals hieronder wordt getoond, voordat u de enveloppen in de lade legt.

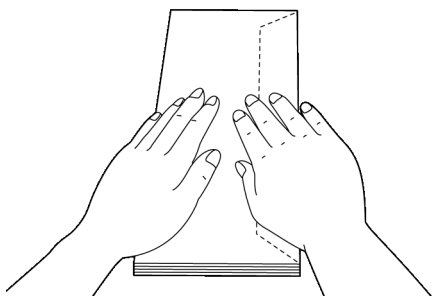

### **Envelop nr. 10**

Laad de korte rand invoer van de enveloppen met de vouw dicht en de afdrukkant omhoog. Zorg dat de flap aan de rechterkant komt als u voor het apparaat staat.

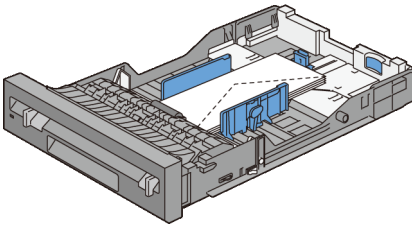

### **Monarch of DL**

De Monarch of DL-enveloppen kunnen op een van de volgende manieren worden geladen:

Laad de korte rand invoer van de enveloppen met de vouw dicht en de afdrukkant omhoog. Zorg dat de flap aan de rechterkant komt als u voor het apparaat staat.

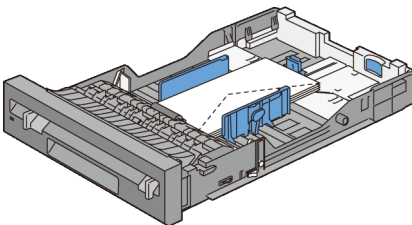

OF

Leg de enveloppen opgevouwen langs de lange kant met de afdrukkant omhoog. Zorg ervoor dat de flap aan de bovenzijde komt als u voor de printer staat.

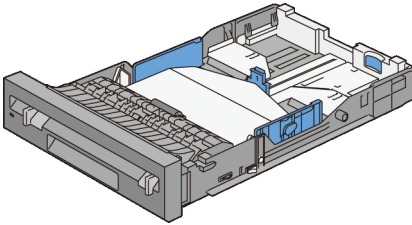

## C5

Laad de korte rand invoer van de enveloppen met de vouw dicht en de afdrukkant omhoog. Zorg ervoor dat de flap aan de onderzijde komt als u voor de printer staat.

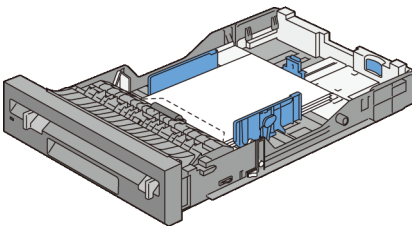

## Briefhoofdpapier plaatsen (voorbedrukt en geperforeerd papier)

Bij gebruik van de standaardlade voor 250 vel en de als optie verkrijgbare 250 documentinvoer wordt voorbedrukt papier zoals briefhoofdpapier en geperforeerd papier, bij de Dell 2155cn Multifunction Color Printer in de printer ingevoerd met de bedrukte zijde omhoog. Bij de Dell 2155cdn Multifunction Color Printer wordt voorbedrukt papier, zoals briefhoofdpapier en geperforeerd papier, de printer ingevoerd met de bedrukte zijde omlaag (zie hieronder).



**OPMERKING:** Bij de Dell 2155cdn Multifunction Color Printer stelt u Dubbelzijdige modus voor briefhoofd in op *Inschakelen en Papiersoort op Briefhoofd, Voorbedrukt, of Geperforeerd* via het operatorpaneel of het printerstuurprogramma. Zelfs als u op één zijde van briefhoofd-, voorbedrukt of geperforeerd papier afdrukt.

Bij gebruik van de enkele velinvoer komt het voorbedrukte papier, zoals briefhoofd, de printer als eerste binnen met de afdrukkant omlaag.

In de volgende tabel ziet u de richting van het papier bij het plaatsen van briefhoofdpapier in de lade of invoer. Bij ander voorbedrukt en geperforeerd papier plaatst u het papier zoals in de volgende tabel wordt aangegeven.

Bron van de afdrukmedia	Afdrukkant	Pagina-oriëntering
Standaardlade voor 250 vel en als optie verkrijgbare 250 documentinvoer	Dell 2155cn Multifunction Color Printer Afdrukkant omhoog	Briefhoofd gaat als laatste de printer in

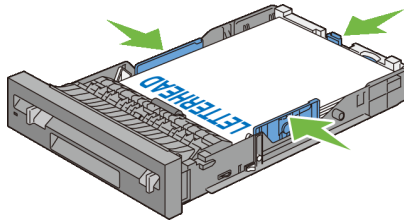

Dell 2155cdn Multifunction Color Printer Afdrukkant onder	Briefhoofd gaat als eerste de printer in
--	--

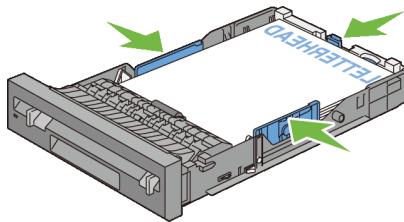

**OPMERKING:** Stel Dubbelzijdige modus voor briefhoofd in op Inschakelen en Papiersoort op Briefhoofd, Voorbedrukt, of Geperforeerd via het operatorpaneel of het printerstuurprogramma. Zelfs als u op één zijde van briefhoofd-, voorbedrukt of geperforeerd papier afdrukt.

Bron van de afdrukmedia	Afdrukkant	Pagina-oriëntering
Enkele velinvoer (SSF)	Afdrukkant onder	Briefhoofd gaat als eerste de printer in

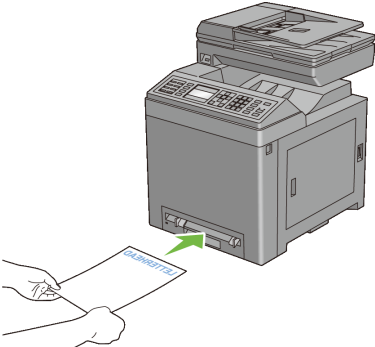
## Inleggen van afdrukmedia in de SSF



- 1 Stel de breedtegeleiders in op de breedte van de afdrukmedia.

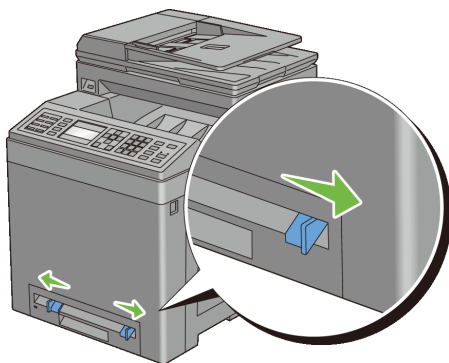

- 2 Houd beide kanten van de afdrukmedia met de afdrukkant omlaag dicht bij de enkele velinvoer en duw de media 8 tot 9 cm (4 inch) in de printer totdat deze automatisch wordt doorgevoerd.

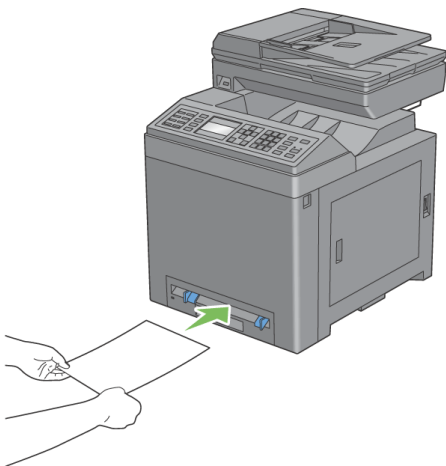



-  **OPMERKING:** Forceer de afdrukmedia niet in de enkele velinvoer.
-  **OPMERKING:** Plaats het briefhoofd naar beneden gericht en de bovenkant van het vel eerst in de printer.
-  **OPMERKING:** Als u problemen hebt met papierinvoer, draai het papier dan andersom.

## **Inleggen van een envelop in de SSF**

### **Envelop nr. 10, Monarch of DL**

Als u een envelop via de enkele velinvoer wilt invoeren, plaats de envelop dan langs de korte kant met de flap gesloten en de afdrukzijde omlaag. Zorg dat de flap aan de rechterkant komt als u voor de printer staat.

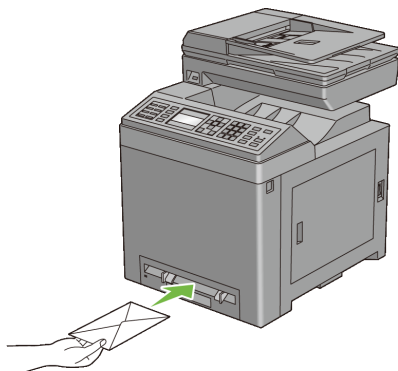

**➔** **VOORZICHTIG:** Gebruik nooit enveloppen met vensters, een binnenbekleding of zelfklevende lijmstoffen. Dergelijke enveloppen kunnen vastlopen en schade aan de printer veroorzaken.

**✍** **OPMERKING:** Let bij het inleggen van een envelop op dat de flap goed gesloten is.

**✍** **OPMERKING:** Plaats enveloppen met de flappen naar omhoog gericht en met het postzegelgedeelte rechts bovenaan.

## C5

Als u een envelop via de enkele velinvoer wilt invoeren, plaats de envelop dan langs de korte kant met de flap geopend en de afdrukszijde omlaag. Zorg ervoor dat de flap aan de onderzijde komt als u voor de printer staat.

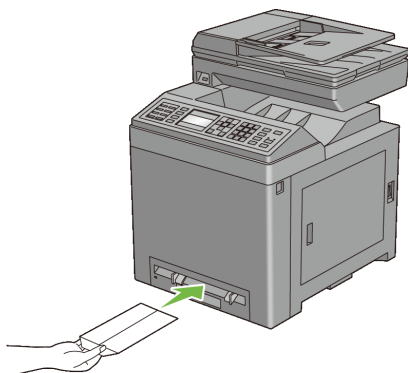

OF

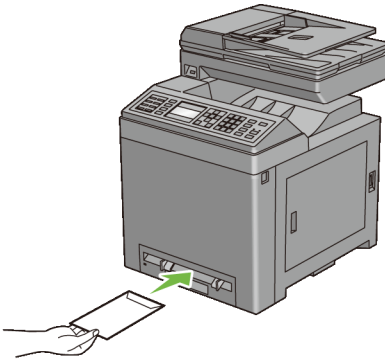

- ➔ **VOORZICHTIG:** Gebruik nooit enveloppen met vensters, een binnenbekleding of zelfklevende lijmstoffen. Dergelijke enveloppen kunnen vastlopen en schade aan de printer veroorzaken.
- ✍ **OPMERKING:** Let erop dat u een envelop invoert met de flap goed gesloten.
- ✍ **OPMERKING:** Plaats een envelop met de flap omhoog gericht en met het postzegelgedeelte rechts bovenaan.

### Gebruik van de SSF

- Leg voor één afdruktaak afdrukmedia van slechts één formaat en soort in.
- U bereikt een zo goed mogelijke afdrukkwaliteit als u uitsluitend afdrukmedia gebruikt van hoge kwaliteit die zijn bedoeld voor gebruik in laserprinters. Zie “Afdrukmediarichtlijnen” voor meer richtlijnen voor de afdrukmedia.
- Voeg geen afdrukmedia toe en verwijder geen afdrukmedia wanneer de printer bezig is met afdrukken vanuit de SSF. Dit kan leiden tot vastlopen van het papier.
- Afdrukmedia moeten in de SSF worden gelegd met de aanbevolen afdrukszijde omlaag en de bovenste rand van de afdrukmedia eerst.
- Plaats geen voorwerpen op de SSF. Druk er ook niet op en oefen er geen overmatige kracht op uit.
- De pictogrammen op de SSF laten zien hoe u papier in de SSF moet leggen en hoe u een envelop moet draaien zodat deze kan worden bedrukt.

## Laden koppelen

De printer koppelt de laden automatisch wanneer u afdrukmedia met hetzelfde formaat en van dezelfde soort in de laden legt. De eerste lade wordt gebruikt totdat de media op is, waarna de volgende lade wordt gebruikt.



**OPMERKING:** De afdrukmedia in elke lade moet hetzelfde formaat hebben en van dezelfde soort zijn.

De SSF kan niet aan de laden worden gekoppeld.

Als afdrukmedia van hetzelfde formaat en dezelfde soort in de geselecteerde laden is geplaatst, selecteert u voor iedere invoer de instellingen Papiersoort onder Lade-instellingen.

Als u het koppelen van laden wilt uitschakelen, wijzigt u de papiersoort in een van de laden in een unieke waarde.



**OPMERKING:** Als verschillende soorten afdrukmedia met hetzelfde formaat in elke lade zijn gelegd, koppelt de printer ze automatisch als de papiersoort niet is opgegeven in de eigenschappen/voorkeuren van het printerstuurprogramma.

# Operatorpaneel

## Gebruik van de Operatorpaneel-knoppen

Het operatorpaneel beschikt over een vierregelig LCD-scherm (Liquid Crystal Display) van 28 tekens, LED's (Light-Emitting Diodes), bedieningsknoppen en een numeriek toetsenbord om de printer te kunnen bedienen.



**OPMERKING:** De in deze handleiding gebruikte afbeeldingen en beschreven procedures zijn afkomstig van de Dell™ 2155cdn multifunctionele kleurenprinter.

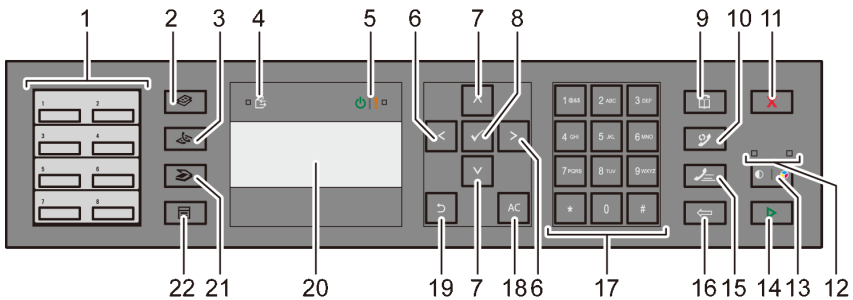

### 1 Aanraakkiestoets

- Kies het in het telefoonboek geregistreerde opgeslagen faxnummer. De eerste acht faxnummers in het telefoonboek zijn in rijvolgorde aan de toetsen toegewezen, te beginnen bij de linkerbovenhoek.

### 2 Toets (Kopiëren)

- Gaat naar het bovenste niveau van het menu *Kopiëren*.











### 3 Toets (Fax)







- Gaat naar het bovenste niveau van het menu *Fax*.

### 4 Gegevens-LED

- Gaat branden bij inkomende, uitgaande of wachtende faxtaken.

### 5 Indicatielampje Gereed/Fout







- Gaat branden wanneer de printer gereed is. (Gereed-LED)
  - Gaat branden wanneer er een fout op de printer optreedt. (Fout-LED)
- 6  Knop 
- De cursor gaat of markeert naar rechts of links.
- 7  Knop 
- De cursor gaat of markeert omhoog of omlaag.
- 8  Knop (Instellen)
- Bevestig het invoeren van waarden.
- 9  Knop (Contacten)
- U gaat naar het menu Adresboek voor fax- en scanfuncties.
- 10  Knop (Herhalen/pauze)
- Een telefoonnummer wordt opnieuw gekozen.
  - Er wordt een pauze in een telefoonnummer ingelast.
- 11  Knop (Annuleren)
- De huidige verwerking of wachtende taak wordt geannuleerd.
- 12 LED Zwart/wit of kleur
- Gaat branden om aan te geven welke kleurmodus is geselecteerd.
- 13  |  Knop (Kleurmodus)
- De kleurmodus wordt veranderd.
- 14  Knop (Start)
- Een taak wordt gestart.
- 15  Knop (Snelkiezen)
- Een opgeslagen telefoonnummer wordt gekozen.
- 16  Knop (Backspace)
- Tekens en cijfers worden verwijderd.
- 17 Numeriek toetsenbord
- Er worden tekens en cijfers ingevoerd.
- 18 AC Knop (Alles wissen)

- De huidige instelling wordt teruggezet en u keert terug naar het hoofdmenu.
- 19  Knop (Terug)
- U keert terug naar het vorige scherm.
- 20 LCD-scherm
- Geeft verschillende instellingen, instructies en foutberichten weer.
- 21  Knop (Scannen)
- Gaat naar het bovenste niveau van het menu Scannen.
- 22  Knop (Menu)
- U gaat naar het bovenste niveau van de menu's *Afdrukken* uit *USB-geheugen*, *Taakstatus* en *Systeem*.
-  **OPMERKING:** Als u naar een ander menu gaat of terugkeert naar een vorig scherm, wordt de huidige invoer of instelling geannuleerd. Zorg dat u op de knop  (Instellen) drukt om de huidige invoer of instelling op te slaan.
-  **OPMERKING:** Voor meer informatie over het gebruik van het numerieke toetsenbord voor het invoeren van alfanumerieke tekens, raadpleegt u "Gebruik van het numerieke toetsenbord om tekens in te voeren."

## Een pagina met paneelinstellingen afdrukken

De pagina *Paneelinstellingen* toont de huidige instellingen voor de menu's van het operatorpaneel.

### Bij gebruik van het operatorpaneel

- 1 Druk op de knop  (Menu).
- 2 Druk op de knop  totdat *Systeeminstellingen* is gemarkeerd en druk dan op de knop  (Instellen).
- 3 Zorg dat *Rapport/Lijst* gemarkeerd is en druk dan op de knop  (Instellen).
- 4 Druk op de knop  totdat *Paneelinstellingen* is gemarkeerd en druk dan op de knop  (Instellen).  
De pagina *Paneelinstellingen* wordt afgedrukt.

## Bij gebruik van de werkset



OPMERKING:

- 1 Klik op Start→ Alle programma's→ Dell Printers→ Dell 2155 Multifunction Color Printer→ Werkset.



OPMERKING: Het venster Printer selecteren verschijnt in deze stap wanneer er meerdere printerstuurprogramma's op uw computer zijn geïnstalleerd. Klik in dat geval op de naam van deze printer die wordt genoemd in Printernaam en klik daarna op OK.

De Werkset opent.

- 2 Zorg dat het tabblad Printerinstellingenrapport open staat.
- 3 Selecteer Rapporten in de lijst links op de pagina.

De pagina Rapporten verschijnt.

- 4 Klik op de knop Paneelinstellingen.

De pagina Paneelinstellingen wordt afgedrukt.



# **Afdrukken, kopiëren, scannen en faxen**



# Afdrukken

Dit hoofdstuk bevat tips voor afdrukken, het afdrukken van bepaalde informatie over uw printer en het annuleren van een afdruktaak.



**OPMERKING:** De afbeeldingen van en procedures beschreven in deze handleiding gelden voor de Dell™ 2155cdn Multifunction Color Printer.

## Tips voor succesvol afdrukken

### Tips voor de Opslag van afdrukmedia

Berg uw afdrukmedia goed op. Zie "Opslag van afdrukmedia." voor meer informatie.

### Voorkomen van vastlopend papier



**VOORZICHTIG:** Alvorens u een grote hoeveelheid afdrukmedia inslaat, wordt u geadviseerd deze eerst in de praktijk uit te proberen.

Door de geschikte afdrukmedia te kiezen en die juist in te leggen kunt u papierstoringen voorkomen. Lees de volgende aanwijzingen voor het inleggen van afdrukmedia:

- "Plaatsen van afdrukmedia in de standaardlade voor 250 vel en de als optie verkrijgbare 250 documentinvoer"
- "Inleggen van afdrukmedia in de SSF"
- "Voorkomen van vastlopend papier"

Als u een papierstoring tegenkomt, raadpleegt u "Vastgelopen papier verwijderen."

## Taak naar afdrukken verzenden

Gebruik het printerstuurprogramma om alle functies van de printer te kunnen benutten. Als u klikt op Afdrukken in een softwareprogramma, verschijnt er een venster voor het printerstuurprogramma. Kies de juiste instellingen voor de specifieke taak die u wilt afdrukken. De afdruk-instellingen die u kiest in het printerstuurprogramma krijgen voorrang boven de standaard menu-instellingen die zijn gekozen via het operatorpaneel of de Werkset.

Mogelijk moet u op Voorkeuren in het eerste scherm Afdrukken klikken om alle beschikbare systeeminstellingen te zien die u kunt wijzigen. Als u een functie in het venster van het printerstuurprogramma niet kent, opent u de online Help voor nadere informatie.

Een taak afdrukken uit een typische Microsoft® Windows®-applicatie:

- 1 Open het bestand dat u wilt afdrukken.
- 2 In het menu Bestand selecteert u Afdrukken.
- 3 Controleer of de juiste printer is geselecteerd in het dialoogvenster. Wijzig de systeeminstellingen naar behoefte (zoals de pagina's die u wilt afdrukken en het aantal exemplaren).
- 4 Klik op Voorkeursinstellingen als u de systeeminstellingen wilt instellen die niet beschikbaar waren in het eerste scherm, en klik op OK.
- 5 Klik op OK of Afdrukken om de taak naar de geselecteerde printer te verzenden.





## Annuleren van een afdruktaak

U kunt een taak op verschillende manieren annuleren.

- Annuleren via het operatorpaneel
- Annuleren van een taak vanaf een computer die draait onder Windows

### Annuleren via het operatorpaneel

Een taak annuleren waarvan het afdrukken al begonnen is:

- 1 Druk op  Annuleren.
- 2 In Taaklijst drukt u op  of  totdat Afdrukken wordt gemarkeerd. Druk daarna op  (Inst).

Het afdrukken wordt geannuleerd, maar alleen voor de huidige taak. Alle volgende taken worden gewoon afgedrukt.

## **Annuleren van een taak vanaf een computer die draait onder Windows**

### **Annuleren van een taak vanaf de taakbalk**

Wanneer u een taak voor afdrukken verzendt, verschijnt er een klein printerpictogram in de rechterbenedenhoek van de taakbalk.

- 1 Dubbelklik op het printerpictogram.  
Er verschijnt een lijst met afdruktaken in het printervenster.
- 2 Selecteer de taak die u wilt annuleren.
- 3 Druk op Delete op uw toetsenbord.

### **Een taak annuleren vanaf het bureaublad**

- 1 Klik op Start→Printers en faxapparaten.  
Bij Windows XP<sup>®</sup>: Klik op start→ Printers en faxapparaten.  
Bij Windows Vista<sup>®</sup>: Klik op Start→ Configuratiescherm→ Hardware en geluiden→ Printers.  
Bij Windows Server<sup>®</sup> 2008: Klik op Start→ Configuratiescherm→ Printers.  
Bij Windows Server 2008 R2/Windows 7: Klik op Start→ Apparaten en printers.  
Er verschijnt een lijst van beschikbare printers.
- 2 Dubbelklik op de printer die u hebt gekozen bij het versturen van de afdruktaak.  
Er verschijnt een lijst met afdruktaken in het printervenster.
- 3 Selecteer de taak die u wilt annuleren.
- 4 Druk op Delete op uw toetsenbord.

## Dubbelzijdig afdrukken

Dubbelzijdig afdrukken (ook de wel tweezijdig afdrukken genoemd) biedt u de mogelijkheid af te drukken op beide zijden van het vel papier. Zie "Ondersteunde papierformaten" voor formaten die geschikt zijn voor dubbelzijdig afdrukken.

### Dubbelzijdig afdrukken met duplexer (alleen Dell 2155cdn Multifunction Color Printer)

- 1 Klik op Start→Printers en faxapparaten.  
Voor Windows XP: Klik op Start→ Printers en faxapparaten.  
Voor Windows Vista: Klik op Starten→ Configuratiescherm→ Hardware en geluiden→ Printers.  
Voor Windows Server 2008: Klik op Start→ Configuratiescherm→ Printers.  
Bij Windows Server 2008 R2/Windows 7: Klik op Start→ Apparaten en printers.
- 2 Klik met de rechtermuisknop op de printer en selecteer Afdrukvoorkeuren.  
Het tabblad Papier/Aflevering verschijnt.
- 3 Selecteer als Papierbron Lade 1, Lade 2 en Auto.
- 4 In Dubbelzijdig selecteert u Over lange zijde omslaan of Over korte zijde omslaan.  
 **OPMERKING:** Zie voor nadere bijzonderheden over de opties Over lange zijde omslaan en Over korte zijde omslaan "Naar lange zijde" en "Naar korte zijde."
- 5 Klik op OK.

### Dubbelzijdig afdrukken zonder duplexer (alleen Dell 2155cn Multifunction Color Printer)

Handmatig dubbelzijdig afdrukken (ook wel tweezijdig afdrukken genoemd) biedt u de mogelijkheid af te drukken op beide zijden van het vel papier. Voor informatie over de papierformaten die handmatig dubbelzijdig afdrukken ondersteunen, raadpleegt u "Ondersteunde papierformaten."

 **OPMERKING:** U kunt de functie voor handmatig dubbelzijdig afdrukken met behulp van het PCL-printerstuurprogramma gebruiken.

 **OPMERKING:** Als u de functie voor handmatig dubbelzijdig afdrukken wilt gebruiken, selecteert u bij Papierbron een andere optie dan Auto of SSF.

- 1 Klik op Start→Printers en faxapparaten.

Voor Windows XP: Klik op Start→ Printers en faxapparaten.

Voor Windows Vista: Klik op Starten→ Configuratiescherm→ Hardware en geluiden→ Printers.

Voor Windows Server 2008: Klik op Start→ Configuratiescherm→ Printers.

Bij Windows Server 2008 R2/Windows 7: Klik op Start→ Apparaten en printers.

- 2 Klik met de rechtermuisknop op de printer en selecteer Afdrukvoorkeuren.  
Het tabblad Papier/Aflevering verschijnt.

- 3 Selecteer bij Papierbron de optie Lade 1 of Lade 2.

- 4 In Dubbelzijdig selecteert u Over lange zijde omslaan of Over korte zijde omslaan.

 **OPMERKING:** Zie voor nadere bijzonderheden over de opties Over lange zijde omslaan en Over korte zijde omslaan "Naar lange zijde" en "Naar korte zijde."

- 5 Klik op OK.

Een venster met instructies voor handmatig dubbelzijdig afdrukken verschijnt.

De even pagina's worden vanaf de printer afgedrukt.

Als u via uw printerstuurprogramma op OK klikt, worden de even pagina's van uw document eerst afgedrukt. Als uw document uit zes pagina's bestaat, worden de even pagina's afgedrukt in de volgorde pagina 6, 4 en dan 2. Als de even pagina's zijn afgedrukt, verschijnt het bericht `Plaats uitvoer in lade 1 (lade 2) (071-920 of 072-920)` op het operatorpaneel.

- 6 Haal de stapel afdrukken uit de uitvoerlade. Plaats de stapel weer terug in de lade zonder de stapel om te draaien (met de blanke zijde omhoog).

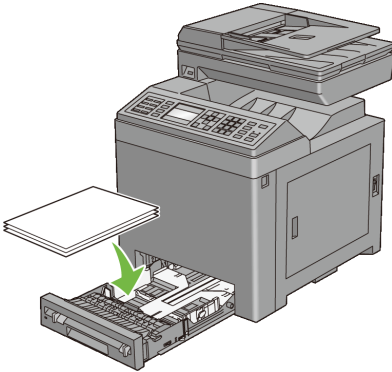

- 7 Het bericht **Druk op ✓** om door te gaan met afdrukken (071-921 of 072-921) verschijnt op het operator paneel. Druk op de knop **✓** (Instellen).

De oneven pagina's worden afgedrukt in de volgorde pagina 1, 3 en dan 5.



**OPMERKING:** U kunt documenten met gemengde formaten niet dubbelzijdig bedrukken.

### **Gebruik van Boekje afdrukken (Dell 2155cn- en 2155cdn-modellen)**

Als u de functie Boekje afdrukken wilt gebruiken, selecteert u Boekje maken in het weergegeven dialoogvenster Boekje/Poster/Gemengd document door op de toets Boekje/Poster/Gemengd document te klikken. De inbindpositie Naar lange zijde wordt standaard geselecteerd. Als u de positie wilt wijzigen, selecteert u Naar korte zijde in het menu Dubbelzijdig van het dialoogvenster met de printereigenschappen.



**OPMERKING:** Bij Dell 2155cdn Multifunction Color Printer selecteert u Papierbron of Auto om de functie Boekje afdrukken te gebruiken. Bij Dell 2155cn Multifunction Color Printer selecteert u Papierbron. U kunt Auto of SSF niet voor het afdrukken van boekjes selecteren.



**OPMERKING:** Bij gebruik van het XPS-stuurprogramma is boekje afdrukken niet beschikbaar.



---

Naar lange zijde

Dit staat voor het binden en omslaan langs de lange kant van de pagina (de linkerkant bij een staande richting en de bovenrand bij een liggende richting). De volgende afbeelding toont de lange-kantbinding voor staande en liggende pagina's:

Portrait

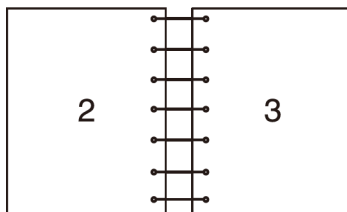

Landscape

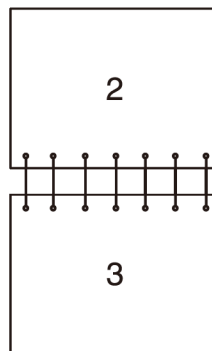

---

Naar korte zijde

Dit staat voor het binden en omslaan langs de korte kant van de pagina (de bovenrand bij een staande richting en de linkerkant bij een liggende richting). De volgende afbeelding toont de korte-kantbinding voor staande en liggende pagina's:

Portrait

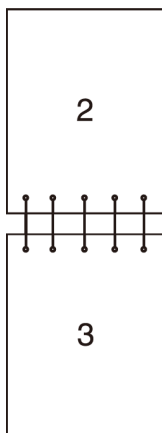

Landscape

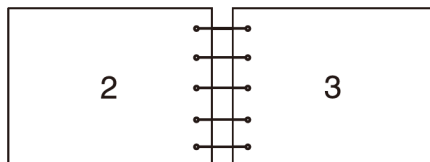

# De functie voor opgeslagen afdruktaken gebruiken

Wanneer u een taak naar de printer stuurt, kunt u in het stuurprogramma opgeven dat u wilt dat de printer de taak in het geheugen opslaat. Wanneer u gereed bent om de taak af te drukken, moet u naar de printer gaan, zodat u via het bedieningspaneel-menu kunt kiezen welke taak in het geheugen u op dat moment wilt afdrukken. Deze functie kunt u gebruiken voor Veilige afdruk, Persoonlijk postvak afdrukken, Openbaar postvak afdrukken en Proefafdruk.



**OPMERKING:** De functie Opslag afdruk is beschikbaar wanneer:

- De optionele geheugenmodule is geïnstalleerd.
- De RAM-schijf in het operatorpaneelmenu is ingeschakeld.
- RAM-schijf is ingesteld op Aanwezig in het printerstuurprogramma.



**OPMERKING:** De gegevens worden uit het geheugen gewist wanneer u de printer uitschakelt.

De functie voor opgeslagen afdruktaken heeft betrekking op de volgende taaksoorten:

- Veilige afdruk
- Persoonlijk postvak afdrukken
- Openbaar postvak afdrukken
- Proefafdruk

## Veilige afdruk

U kunt afdruktaken tijdelijk opslaan in het printergeheugen om ze later vanaf het operatorpaneel af te drukken. U kunt deze functie gebruiken voor het afdrukken van vertrouwelijke documenten. Een opgeslagen afdruktaak wordt verwijderd als u de taak hebt afgedrukt of op een toegewezen tijd.



**OPMERKING:** Veilige afdruk is beschikbaar wanneer u het PCL-stuurprogramma gebruikt.

## Persoonlijk postvak afdrukken

U kunt afdruktaken tijdelijk opslaan in het printergeheugen om ze op een voor u meer geschikte tijd vanaf het operatorpaneel af te drukken. U kunt deze functie gebruiken voor het afdrukken van vertrouwelijke documenten. De opgeslagen taken blijven in het printergeheugen staan totdat u ze verwijdert via het operatorpaneel of tot u de printer uitschakelt.



**OPMERKING:** Persoonlijk postvak afdrukken is beschikbaar wanneer u het PCL-stuurprogramma gebruikt.

## Openbaar postvak afdrukken

U kunt afdruktaken tijdelijk opslaan in het printergeheugen om ze op een voor u meer geschikte tijd vanaf het operatorpaneel af te drukken. Een afdruktaak wordt bewaard tot u hem uit het printergeheugen verwijdert via het operatorpaneel of tot u de printer uitschakelt. U kunt deze functie niet gebruiken in combinatie met een wachtwoord. Bij deze functie wordt niet om een wachtwoord gevraagd voor het afdrukken van een opgeslagen taak.



**OPMERKING:** Openbaar postvak afdrukken is beschikbaar wanneer u het PCL-stuurprogramma gebruikt.

## Proefafdruk

Als u meerdere kopieën opgeeft voor een gesorteerde taak, kunt u met deze functie alleen de eerste set op de printer afdrukken ter controle voordat u de overige kopieën afdrukt.



**OPMERKING:** Als een afdruktaak te groot is voor het beschikbare geheugen, is het mogelijk dat de printer foutberichten weergeeft.



**OPMERKING:** Als u geen specifieke documentnaam kiest voor een afdruktaak via het printerstuurprogramma, zal de taak worden aangeduid met de datum en tijd van de printer wanneer u de taak vanaf de PC verzendt zodat u de taak kunt onderscheiden van andere afdruktaken die onder uw naam zijn opgeslagen.



**OPMERKING:** Proefafdruk is beschikbaar wanneer u het PCL-stuurprogramma gebruikt.

## Afdruktaken opslaan

Als u op het tabblad Papier/uitvoer van het printerstuurprogramma een andere taaksoort selecteert dan Papier/uitvoer, wordt de taak opgeslagen in het tijdelijke geheugen totdat u via het operatorpaneel opdracht geeft om de taak uit te voeren of de printer uitschakelt.









**OPMERKING:** Bij Veilige afdruk en Persoonlijk postvak afdrukken moet u een wachtwoord opgeven om de vertrouwelijkheid te beschermen.

## De opgeslagen taken afdrukken

Nadat taken zijn opgeslagen, kunt u via het operatorpaneel opdracht geven om ze af te drukken. Selecteer de gebruikte taaksoort: Veilige afdruk, Persoonlijk postvak afdrukken, Openbaar postvak afdrukken of Proefafdruk. Vervolgens kiest u uw gebruikersnaam uit een lijst. Voor Veilige afdruk en Persoonlijk postvak afdrukken moet u het wachtwoord invoeren dat u hebt ingesteld in het printerstuurprogramma toen u de afdruktaak verzond.

Volg de onderstaande procedure om de opgeslagen documenten af te drukken.

- 1 Druk op de knop  (Menu).
- 2 Druk op de knop  totdat Taakstatus is gemarkeerd en druk dan op de knop  (Instellen).
- 3 Druk op de knop  totdat het Menu Afdrukken is gemarkeerd en druk dan op de knop  (Instellen).
- 4 Druk op de knop  totdat het gewenste taaktype is gemarkeerd en druk dan op de knop  (Instellen).

Het opgeslagen document wordt afgedrukt.

## Uw wachtwoord opgeven op het operatorpaneel (Veilige afdruk/Persoonlijk postvak afdrukken)

Wanneer u kiest voor Veilige afdruk of Persoonlijk postvak afdrukken vanuit het Menu Afdrukken na het kiezen van uw gebruikersnaam, verschijnt de volgende prompt:

[\*\*\*\*\*]

Voer met de knoppen op het operatorpaneel het numerieke wachtwoord in dat u in het printerstuurprogramma hebt opgegeven. Het door u ingevoerde wachtwoord wordt met sterretjes (\*\*\*\*\*) weergegeven, zodat de vertrouwelijkheid bewaard blijft.

Als u een ongeldig wachtwoord invoert, verschijnt de mededeling Wachtwoord fout op het scherm. Wacht drie seconden of druk op de knop ✓ (Instellen) of X (Annuleren) en u keert terug naar het scherm voor gebruikersselectie.

Als u een geldig wachtwoord invoert, krijgt u toegang tot alle afdruktaken die overeenkomen met de gebruikersnaam en het wachtwoord die u hebt ingevoerd. De afdruktaken die zijn beveiligd met het gekozen wachtwoord verschijnen op het scherm. Dan kunt u kiezen voor afdrukken of verwijderen van de afdruktaken behorend bij het door u gekozen wachtwoord. (Zie "De opgeslagen taken afdrukken" voor meer informatie.)

## Opgeslagen taken verwijderen

Bij Veilige afdruk wordt een opgeslagen taak verwijderd nadat hij is afgedrukt, of op een opgegeven tijdstip verwijderd als dit op het operatorpaneel is ingevoerd of bij het uitschakelen van de printer.

Overige taken blijven opgeslagen totdat u ze verwijdert via het operatorpaneel of de printer uitschakelt.

## Afdrukken uit USB-geheugen

Met de functie Afdrukken uit USB-geheugen kunt u bestanden die op een USB-geheugen zijn opgeslagen, afdrukken met behulp van het operatorpaneel.

- ➡ **VOORZICHTIG:** Om schade aan uw printer te voorkomen, mag u GEEN ander apparaat dan een USB-geheugen op de USB-poort van de printer aansluiten.
- ➡ **VOORZICHTIG:** Verwijder het USB-geheugen pas uit de USB-poort als de printer klaar is met afdrukken.

De USB-poort van de printer is ontwikkeld voor USB 2.0-apparaten. U mag alleen een erkend USB-geheugen met een connector van het A-type gebruiken. Gebruik alleen een met metaal beschermd USB-geheugen.

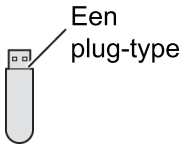

## Ondersteunde bestandsformaten

Bestanden in de volgende bestandsformaten kunnen rechtstreeks vanaf een USB-geheugen worden afgedrukt.

- PDF
- TIFF
- JPEG

Een bestand vanaf een USB-geheugen afdrukken:

- 1 Steek een USB-geheugen in de USB-poort van de printer.
- 2 Zorg dat **Afdrukken uit USB-geheugen** is gemarkeerd en druk dan op de knop ✓ (Instellen).
- 3 Druk op de knop 🖨️ totdat het gewenste bestand is gemarkeerd en druk dan op de knop ✓ (Instellen).



**OPMERKING:** Alleen de volgende tekens worden op het operatorpaneel weergegeven:

A B C D E F G H I J K L M N O P Q R S T U V W X Y Z 0 1 2 3 4 5 6 7 8 9  
\$ % ' ` - @ { } ~ ! # ( ) & \_ ^

- 4 Selecteer de afdrukopties naar wens.



**OPMERKING:** U kunt bestanden afdrukken die met behulp van de functie Scannen naar USB-geheugen zijn gescand en opgeslagen. Bestanden die zonder hulp van de functie zijn opgeslagen, zoals bestanden die door de gebruiker zijn gemaakt, worden mogelijk niet goed afgedrukt.

## Rechtstreeks afdrukken via PDF-poort

U kunt PDF-bestanden op een computer rechtstreeks afdrukken met behulp van een LPR-opdracht (Windows):

```
lpr -S server_adres -P lp -o | PDF_bestandsnaam
```

Het verzonden PDF-bestand wordt afgedrukt in overeenstemming met de printerinstellingen die op de printer zijn ingesteld. U kunt de PDF-instellingen echter vanaf het operatorpaneel van de printer wijzigen.

De volgende PDF-instellingen kunnen worden gewijzigd:

- Aantal kopieën
- 2-zijdig
- Afdrukmodus
- PDF-wachtwoord
- Gesorteerd
- Uitvoerformaat
- Layout
- Uitvoerkleur



**OPMERKING:** U moet de instellingen wijzigen voordat de taak wordt gestart.



**OPMERKING:** U kunt PDF-bestanden die met behulp van de functie Scannen naar USB-geheugen zijn gescand en opgeslagen, rechtstreeks afdrukken. Bestanden die zonder hulp van de functie zijn opgeslagen, zoals bestanden die door de gebruiker zijn gemaakt, worden mogelijk niet goed afgedrukt.

## Een rapportpagina afdrukken

U kunt via het menu Rapporten verscheidene instellingen afdrukken voor uw printer, waaronder systeeminstellingen, paneelinstellingen en een lettertypenlijst. In de volgende gedeelten vindt u een beschrijving van twee voorbeelden van het afdrukken via het menu Rapporten.





- Systeeminstellingenrapport afdrukken
- Afdrukken van een lettertypenlijst

### Systeeminstellingenrapport afdrukken

U kunt de printerinstellingen controleren door een systeeminstellingenrapport af te drukken. Als u een systeeminstellingenrapport afdrukt, kunt u ook zien of de opties naar behoren zijn geïnstalleerd.

Zie "Begrip van de printermenu's" voor een overzicht van de aanduidingen en de knoppen op het operatorpaneel als u Help nodig hebt.

## Bij gebruik van het operatorpaneel

- 1 Druk op de knop  (Menu).
- 2 Druk op de knop  totdat `Systeeminstellingen` is gemarkeerd en druk dan op de knop  (Instellen).
- 3 Zorg dat `Rapport/Lijst` gemarkeerd is en druk dan op de knop  (Instellen).
- 4 Zorg dat `Systeeminstellingen` gemarkeerd is en druk dan op de knop  (Ingesteld).

Het systeeminstellingenrapport wordt afgedrukt.

## Bij gebruik van de werkset



OPMERKING:

- 1 Klik op `Start`→ `Alle programma's`→ `Dell Printers`→ `Dell 2155 Multifunction Color Printer`→ `Werkset`.



OPMERKING: Het venster `Printer selecteren` verschijnt in deze stap wanneer er meerdere printerstuurprogramma's op uw computer zijn geïnstalleerd. Klik op de naam van deze printer die wordt genoemd in `Printernaam` en klik daarna op `OK`.

De Werkset opent.

- 2 Zorg dat het tabblad `Printerinstellingenrapport` geopend is.
- 3 Selecteer `Rapporten` in de lijst links op de pagina.  
De pagina `Rapporten` verschijnt.
- 4 Klik op de knop `Systeeminstellingen`.

Het systeeminstellingenrapport wordt afgedrukt.

Het bericht `Printerinformatie verzenden` verschijnt terwijl de pagina wordt afgedrukt. De printer keert terug naar de stand `standby` nadat het systeeminstellingenrapport is afgedrukt.







Als er een ander bericht verschijnt tijdens het afdrukken van deze pagina, zie dan de online Help voor nadere informatie.

## Afdrukken van een lettertypenlijst

U kunt voorbeelden afdrukken van alle lettertypen die op dat moment voor uw printer beschikbaar zijn:



### Bij gebruik van het operatorpaneel

- 1 Druk op de knop  (Menu).
- 2 Druk op de knop  totdat `Systeeminstellingen` is gemarkeerd en druk dan op de knop  (Instellen).
- 3 Zorg dat `Rapport/Lijst` gemarkeerd is en druk dan op de knop  (Instellen).
- 4 Druk op de toets  totdat `PC&L-lettert . lijst` wordt gemarkeerd en druk dan op de knop  (Instellen).

De PCL-lettertypenlijst wordt afgedrukt.

### Bij gebruik van de werkset



OPMERKING:

- 1 Klik op `Start`→ `Alle programma's`→ `Dell Printers`→ `Dell 2155 Multifunction Color Printer`→ `Werkset`.



OPMERKING: Het venster `Printer selecteren` verschijnt in deze stap wanneer er meerdere printerstuurprogramma's op uw computer zijn geïnstalleerd. Klik op de naam van deze printer die wordt genoemd in `Printernaam` en klik daarna op `OK`.

De Werkset opent.

- 2 Zorg dat het tabblad `Printerinstellingenrapport` geopend is.
- 3 Selecteer `Rapporten` in de lijst links op de pagina.  
De pagina `Rapporten` verschijnt.
- 4 Klik op de knop `PCL Fonts List`.

De PCL-lettertypenlijst wordt afgedrukt.

Het bericht `Printerinformatie verzenden` . verschijnt terwijl de pagina wordt afgedrukt. De printer keert terug naar de stand `standby` nadat de lijst met lettertypen is afgedrukt.

## Printerinstellingen

U kunt de meeste systeeminstellingen wijzigen vanuit uw softwareprogramma. Als uw printer is aangesloten op het netwerk, kunt u de instellingen wijzigen met `Dell Printer Configuration Web Tool`. Als u de `Dell Printer Configuration`

Web Tool wilt opstarten, typt u het IP-adres van de printer in in uw web-browser. Voor het IP-adres van uw printer, zie "Systeeminstellingenrapport afdrukken."





Instellingen van het software-programma werken de standaardstelsysteminstellingen bij voor de printer. Instellingen in het printerstuurprogramma zijn alleen van toepassing op de taak die u op dit moment verzendt naar de printer.

Als u een bepaalde instelling niet kunt wijzigen in uw software-programma, gebruik dan het operatorpaneel of Dell Printer Configuration Web Tool. Wijzigen van een systeeminstelling vanaf het operatorpaneel, met de Werkset of via de Dell Printer Configuration Web Tool maakt van deze instelling automatisch de standaard gebruikersinstelling.

## Systeeminstellingenrapport afdrukken

U kunt de gedetailleerde systeeminstellingen controleren door een systeeminstellingenrapport af te drukken.

### Bij gebruik van het operatorpaneel

- 1 Druk op de knop  (Menu).
- 2 Druk op de knop  totdat Systeeminstellingen is gemarkeerd en druk dan op de knop  (Instellen).
- 3 Zorg dat Rapport/Lijst gemarkeerd is en druk dan op de knop  (Instellen).
- 4 Zorg dat Systeeminstellingen gemarkeerd is en druk dan op de knop  (Ingesteld).

Het systeeminstellingenrapport wordt afgedrukt.

### Bij gebruik van de werkset



OPMERKING:

- 1 Klik op Start→ Alle programma's→ Dell Printers→ Dell 2155 Multifunction Color Printer→ Werkset.



OPMERKING: Het venster Printer selecteren verschijnt in deze stap wanneer er meerdere printerstuurprogramma's op uw computer zijn geïnstalleerd. Klik op de naam van deze printer die wordt genoemd in Printernaam en klik daarna op OK.

De Werkset opent.

- 2 Zorg dat het tabblad Printerinstellingenrapport geopend is.
- 3 Selecteer Rapporten in de lijst links op de pagina.  
De pagina Rapporten verschijnt.
- 4 Klik op de knop Systeeminstellingen.  
Het systeeminstellingenrapport wordt afgedrukt.

## Het operatorpaneel gebruiken voor het wijzigen van printerinstellingen

U kunt de menu-onderdelen en bijbehorende waarden kiezen via het operatorpaneel.

Als u voor het eerst door de menu's van het operatorpaneel bladert, ziet u menu-opties die worden gemarkeerd.

Deze gemarkeerde opties zijn de standaardinstellingen vanuit de fabriek en de oorspronkelijke systeeminstellingen.



**OPMERKING:** Overigens kunnen de fabrieksinstellingen van land tot land verschillen.

Wanneer u een nieuwe instelling kiest in het operatorpaneel, wordt de geselecteerde optie gemarkeerd om de optie aan te geven als de huidige standaard menu-instelling.



Deze instellingen blijven gelden totdat er nieuwe worden gekozen of de oorspronkelijke fabrieksinstellingen worden hersteld.

Als u een nieuwe waarde wilt instellen:



- 1 Druk op de knop (Menu).
- 2 Druk op de knop of totdat het gewenste menu is gemarkeerd en druk dan op de knop (Ingesteld).
- 3 Druk op de knop of totdat het menu van uw keuze wordt gemarkeerd, en druk dan op de knop (Instellen).
  - Als uw keuze een menu is, wordt dat menu geopend en verschijnt de eerste systeem-instelling in dat menu.
  - Als uw keuze een menu-onderdeel is, verschijnt nu de standaardinstelling voor dat menu-onderdeel. (De huidige standaard menu-instelling van de gebruiker wordt gemarkeerd.)

Elk menu-onderdeel heeft een lijst van waarden die u voor dat menu-onderdeel kunt kiezen. Een waarde kan zijn:

- Een woord of uitdrukking die de instelling beschrijft
- Een numerieke waarde die te wijzigen is
- Een Aan- of Uit-instelling

- 4 Druk op de knop  of  totdat de gewenste waarde is gemarkeerd en druk dan op de knop  (Instellen).

 **OPMERKING:** Bij sommige menu-onderdelen moet u het numerieke toetsenbord gebruiken om de waarde in te voeren.

- 5 Druk op de knop  (Annuleren) of  om naar het vorige menu terug te keren.

Kies het menu van uw keuze als u wilt doorgaan met het instellen van andere onderdelen. Druk op de knop  (Annuleren) als u wilt stoppen met het instellen van nieuwe waarden.

Stuurprogramma-instellingen kunnen voorrang krijgen boven eerder gemaakte instellingen en kunnen het nodig maken de standaardinstellingen van het operatorpaneel te wijzigen.

## **Gebruik van Dell Printer Configuration Web Tool voor het wijzigen van de printerinstellingen**

Als uw printer is aangesloten op het netwerk, kunt u de printerinstellingen wijzigen vanuit uw webbrowser. Als u netwerkbeheerder bent, kunt u de systeeminstellingen van de ene printer overbrengen naar een andere of naar alle printers op het netwerk.





Typ het IP-adres van de printer in uw webbrowser. Kies Printerinstellingen uit de lijst met onderwerpen, en selecteer dan de Systeeminstellingen die u wilt wijzigen.

Als u de papiersoort en het formaat wilt wijzigen, kiest u Lade-instellingen in de lijst met onderwerpen. Als u de ColorTrack-instellingen wilt wijzigen, kiest u Afdrukvolume in de lijst met onderwerpen en selecteert u het tabblad Dell ColorTrack.

Als u uw systeeminstellingen wilt overbrengen naar een andere printer op het netwerk kiest u Printerinstellingen kopiëren uit de lijst met onderwerpen, en typt u het IP-adres van de andere printer.

Als u het IP-adres van uw printer niet weet, raadpleegt u het systeeminstellingenrapport of geeft u de TCP/IP-instellingen weer.

### Bij gebruik van het operatorpaneel

- 1 Druk op de knop  (Menu).
- 2 Druk op de knop  totdat Systeeminstellingen is gemarkeerd en druk dan op de knop  (Instellen).
- 3 Zorg dat Rapport/Lijst gemarkeerd is en druk dan op de knop  (Instellen).
- 4 Zorg dat Systeeminstellingen gemarkeerd is en druk dan op de knop  (Instellen).

Het systeeminstellingenrapport wordt afgedrukt.

### Bij gebruik van de werkset



#### OPMERKING:

- 1 Klik op Start→ Alle programma's→ Dell Printers→ Dell 2155 Multifunction Color Printer→ Werkset.



OPMERKING: Het venster Printer selecteren verschijnt in deze stap wanneer er meerdere printerstuurprogramma's op uw computer zijn geïnstalleerd. Klik op de naam van deze printer die wordt genoemd in Printernaam en klik daarna op OK.

De Werkset opent.









- 2 Zorg dat het tabblad Printerinstellingenrapport geopend is.
- 3 Selecteer TCP/IP-instellingen in de lijst links van de pagina.

De pagina TCP/IP-instellingen wordt weergegeven.



### Standaardwaarden herstellen

Na het terugzetten op standaardinstellingen en het opnieuw opstarten van de printer zijn alle menu-parameters, behalve de netwerk-parameters, teruggezet op hun oorspronkelijke waarden.

## Bij gebruik van het operatorpaneel

- 1 Druk op de knop  (Menu).
- 2 Druk op de knop  totdat *Systeeminstellingen* is gemarkeerd en druk dan op de knop  (Instellen).
- 3 Druk op de knop  totdat het *Beheermenu* is gemarkeerd en druk dan op de knop  (Instellen).
- 4 Druk op de knop  totdat *Onderhoud* is gemarkeerd en druk dan op de knop  (Instellen).
- 5 Druk op de knop  totdat *Standaard reset* is gemarkeerd en druk dan op de knop  (Instellen).
- 6 Druk op de knop  of  totdat de gewenste waarde is gemarkeerd en druk dan op de knop  (Instellen).

De vraag *Bent u zeker?* verschijnt op het operatorpaneel.

- 7 Druk op de knop  totdat *Ja* wordt gemarkeerd en druk dan op de knop  (Instellen).

De printer wordt automatisch uitgeschakeld en de instellingen worden toegepast.

## Bij gebruik van de werkset



**OPMERKING:**

- 1 Klik op *Start*→ *Alle programma's*→ *Dell Printers*→ *Dell 2155 Multifunction Color Printer*→ *Werkset*.



**OPMERKING:** Het venster *Kies Printer* verschijnt bij deze stap als meerdere printerbesturingsprogramma's op uw computer zijn geïnstalleerd. Klik op de naam van deze printer die wordt genoemd in *Printernaam* en klik daarna op *OK*.

De *Werkset* opent.







- 2 Klik op het tabblad *Printeronderhoud*.
- 3 Selecteer *Terugstellen* in de lijst links op de pagina.  
De pagina *Terugstellen* verschijnt.
- 4 Selecteer de gewenste optietoets.

De printer wordt automatisch uitgeschakeld en de instellingen worden toegepast.

## De taal aanpassen

Als u een andere taal op het operatorpaneel wilt weergeven:

### Gebruik van het operatorpaneel

- 1 Druk op de knop  (Menu).
- 2 Druk op de knop  totdat **Systeeminstellingen** is gemarkeerd en druk dan op de knop  (Instellen).
- 3 Druk op de knop  totdat **Paneeltaal** is gemarkeerd en druk dan op de knop  (Instellen).
- 4 Druk op de knop  totdat de gewenste taal is gemarkeerd en druk dan op de knop  (Instellen).

### Bij gebruik van de werkset



**OPMERKING:**

- 1 Klik op Start→ Alle programma's→ Dell Printers→ Dell 2155 Multifunction Color Printer→ Werkset.



**OPMERKING:** Het venster **Kies Printer** verschijnt bij deze stap als meerdere printerbesturingsprogramma's op uw computer zijn geïnstalleerd. Klik op de naam van deze printer die wordt genoemd in **Printernaam** en klik daarna op **OK**.

De Werkset opent.

- 2 Klik op het tabblad **Printeronderhoud**.
- 3 Selecteer **Systeeminstellingen** in de lijst links op de pagina.  
De pagina **Systeeminstellingen** verschijnt.
- 4 Selecteer de gewenste taal in **Paneeltaal** en druk dan op de knop **Nieuwe instellingen toepassen**.





# Kopiëren





## Papier laden voor het kopiëren

De instructies voor het laden van documenten zijn hetzelfde voor afdrukken, faxen of kopiëren. Zie “Afdrukmediarichtlijnen” voor meer details.

## Papierinvoer kiezen

Nadat het papier geladen is voor het maken van kopieën, kiest u de papierinvoer die voor het kopiëren gebruikt moet worden.

Voor het kiezen van de papierinvoer:

- 1 Druk op de knop  (Copy).
- 2 Zorg dat **Papierinvoer kiezen** gemarkeerd is en druk dan op de knop  (Set).
- 3 Druk op de knop  of  totdat het gewenste menu is gemarkeerd en druk dan op de knop  (Set).

U kunt kiezen uit Invoerlade 1, Invoerlade 2\*, of SSF.

\* Invoerlade 2 is alleen beschikbaar wanneer de als optie verkrijgbare 250 documentinvoer is geïnstalleerd.

## Een document voorbereiden

U kunt de document-glasplaat of de automatische documentinvoer (AOD) gebruiken voor het laden van een origineel document om te kopiëren, scannen of faxen. U kunt maximaal 35 vellen van 75 g/m<sup>2</sup> (20 lb) laden in de AOD of één vel per keer op de document-glasplaat.

-  **OPGELET:** Laad geen documenten die kleiner zijn dan 5.5 in. bij 5.5 in. (139.7 mm bij 139.7 mm) of breder dan 8.5 in. bij 14 in. (215.9 mm bij 355.6 mm), verschillende afmetingen of gewichten samen, boekjes, pamfletten, transparanten of documenten met andere ongebruikelijke kenmerken in de DF.

 **OPGELET:** Carbonpapier of doorslagpapier, gecoat papier, cellofaan of doorschijnend papier, gekreukt of gevouwen papier, gekruld of opgerold papier of gescheurd papier kan niet in de AOD gebruikt worden.

 **OPGELET:** Gebruik geen documenten met nietjes, paperclips of plakband of materiaal gebaseerd op oplosmiddelen zoals lijm, inkt en correctievloeistof in de AOD.

 **OPMERKING:** Voor de beste scankwaliteit, met name voor kleurenafbeeldingen of grijstinten, gebruikt u de document-glasplaat in plaats van de AOD.

## Kopiëren maken met behulp van de document-glasplaat.

 **OPMERKING:** Voor kopiëren is geen computeraansluiting nodig.

 **OPMERKING:** Verwijder alle documenten uit de AOD voordat u kopieert met behulp van de document-glasplaat.

 **OPMERKING:** Vuil op de document-glasplaat kan zwarte vlekken op de kopie veroorzaken. Voor het beste resultaat reinigt u de document-glasplaat voor gebruik. Zie “De scanner reinigen” voor nadere inlichtingen.

Voor het maken van een kopie met behulp van de document-glasplaat:

- 1 til de documentklep op en open hem.

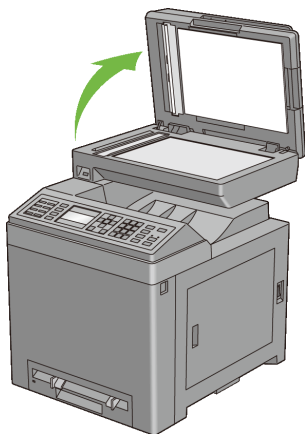

- 2 Plaats het document ondersteboven op de document-glasplaat en lijn het uit op de registratiegeleider in de linker bovenhoek van het glas.

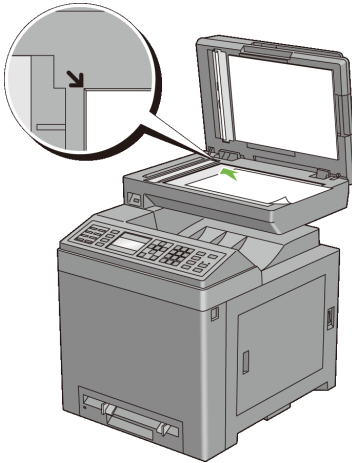

### 3 Sluit de documentklep.

 **OPMERKING:** Als u de klep open laat terwijl u kopieert kan dit invloed hebben op de kwaliteit van de kopie en het tonergebruik verhogen.



 **OPMERKING:** Als u een pagina uit een boek of magazine kopieert, til dan de klep op tot de scharnieren blokkeren en sluit de klep vervolgens. Als het boek of magazine dikker is dan 30 mm, begin dan te kopiëren met de klep open.

Om de kopieerinstellingen zoals het aantal kopieën, de afmetingen, het contrast en de afdrukkwaliteit aan te passen raadpleegt u "De kopieeropties instellen."

Om de optie-instellingen te wissen drukt u op de knop **AC** (All Clear).

 **OPMERKING:** Gewoonlijk gaan de kopieeropties terug naar de standaardinstelling na het maken van een kopie of wanneer de automatische wistimer is verlopen.

### 4 Druk op de knop (Start) om te beginnen met kopiëren.

 **OPMERKING:** U kunt het kopiëren op elk moment tijdens het scannen van een document annuleren door te drukken op de knop  (Cancel).

## Kopieën maken met behulp van de AOD.

➡ **VOORZICHTIG:** Laad niet meer dan 35 vellen in de AOD en laat niet meer dan 35 vellen in de AOD uitvoerlade komen. De AOD uitvoerlade moet geleegd worden voordat er meer dan 35 vellen in geladen worden omdat uw originele documenten anders beschadigd kunnen worden.

✍ **OPMERKING:** Voor kopiëren is geen computeraansluiting nodig.

- 1 Laad maximaal 35 vellen van 75 g/m<sup>2</sup> (20 lb) documenten met de goede kant boven in de AOD, met de bovenkant van het vel eerst. Stel de documentgeleiders dan in op het formaat van de documenten.



✍ **OPMERKING:** Zorg ervoor dat u de documentstopper gebruikt voordat u een document met papierformaat Legal kopieert.

Om de kopieerinstellingen zoals het aantal kopieën, de afmetingen, het contrast en de afdrukkwaliteit aan te passen raadpleegt u "De kopieeropties instellen."

Om de optie-instellingen te wissen drukt u op de knop **AC** (All Clear).

✍ **OPMERKING:** Gewoonlijk gaan de kopieeropties terug naar de standaardinstelling na het maken van een kopie of wanneer de automatische wistimer is verlopen.

- 2 Druk op de knop **▶** (Start) om te beginnen met kopiëren.

✍ **OPMERKING:** U kunt het kopiëren op elk moment tijdens het scannen van een document annuleren door te drukken op de knop **X** (Cancel).

# De kopieeropties instellen

Stel de volgende opties in voor het kopiëren voordat u op de  (Start) knop drukt om te beginnen met kopiëren.



**OPMERKING:** Gewoonlijk gaan de kopieeropties terug naar de standaardinstelling na het maken van een kopie of wanneer de automatische wistimer is verlopen.

- Aantal kopieën
- Kleur
- Lade selecteren
- SSF papierformaat
- SSF papiersoort
- Gesorteerd
- Verklein/Vergroot
- Documentformaat
- Origineel type
- Lichter/Donkerder
- Scherp
- Kleurverzadiging
- Autom. belichting
- 2 zijdig
- Meervoudig omhoog
- Marge boven/onder
- Marge links/rechts
- Marge midden

## Aantal kopieën



Om het aantal kopiëren in te stellen van 1 tot 99:

- 1 laad de documenten met bovenkant eerst en de goede kant naar boven in de AOD.

OF

Leg één document met de af te drukken zijde naar beneden op de documentglasplaat, en sluit de documentklep.

Details over het laden van een document vindt u onder “Kopieën maken met behulp van de document-glasplaat.” en “Kopieën maken met behulp van de AOD.”.

- 2 Druk op de knop  (Copy).
- 3 Voer het aantal kopieën in met behulp van het cijferblok.
- 4 Druk op de knop  (Start) om te beginnen met kopiëren.

## Kleur



Voor het kiezen van de modus voor kleur of zwart-wit kopiëren:

- 1 laad de documenten met bovenkant eerst en de goede kant naar boven in de AOD.

OF

Leg één document met de af te drukken zijde naar beneden op de documentglasplaat, en sluit de documentklep.

Details over het laden van een document vindt u onder “Kopieën maken met behulp van de document-glasplaat.” en “Kopieën maken met behulp van de AOD.”.

- 2 Druk op de knop  |  (Color Mode) om te wisselen tussen de modus Kleur of Zwart-wit.
- 3 Druk op de knop  (Start) om te beginnen met kopiëren.

## Lade selecteren





Voor het kiezen van de papierinvoer.

- 1 laad de documenten met bovenkant eerst en de goede kant naar boven in de AOD.

OF

Leg één document met de af te drukken zijde naar beneden op de documentglasplaat, en sluit de documentklep.

Details over het laden van een document vindt u onder “Kopieën maken met behulp van de document-glasplaat.” en “Kopieën maken met behulp van de AOD.”.

- 2 Druk op de knop  (Copy).
- 3 Zorg dat Papierinvoer kiezen gemarkeerd is en druk dan op de knop  (Set).
- 4 Druk  op de knop tot de gewenste instelling wordt weergegeven en druk dan op de knop  (Set).

Lade 1*	Het papier wordt ingevoerd uit de eerste papierlade.
Lade 2	Het papier wordt ingevoerd uit de tweede papierlade.
SSF	Het papier wordt ingevoerd via de enkele velinvoer.

\* Geeft de standaard fabrieksinstelling aan.



**OPMERKING:** Invoerlade 2 is alleen beschikbaar wanneer de als optie verkrijgbare 250 documentinvoer is geïnstalleerd.

## SSF papierformaat

Voor het kiezen van het standaard papierformaat voor de enkele papierinvoer:









**OPMERKING:** deze instelling is alleen beschikbaar als SSF is gekozen voor de papierinvoer.

- 1 laad de documenten met bovenkant eerst en de goede kant naar boven in de AOD.

OF

Leg één document met de af te drukken zijde naar beneden op de document-glasplaat, en sluit de documentklep.

Details over het laden van een document vindt u onder “Kopieën maken met behulp van de document-glasplaat.” en “Kopieën maken met behulp van de AOD.”.

- 2 Druk op de knop  (Copy).
- 3 Druk op de  knop totdat SSF papierformaat is gemarkeerd en druk dan op de knop  (SET).
- 4 Druk op de knop  of  totdat de gewenste instelling is gemarkeerd en druk dan op de knop  (Set).

(Inch-serie)

---

Letter (8,5 x 11 in)\*

---

Folio (8,5 x 13 inch)

---

Legal (8,5 x 14 inch)

---

A4 (210 x 297 mm)

---

A5 (148 x 210 mm)

---

B5 (182 x 257 mm)

---

Executive (7,3 x 10,5")

---

Envelop #10 (4,1 x 9,5")

---

Monarch Env. (3.9 x 7.5 inch)

---

DL Env. (110 x 220 mm)

---

C5 Env. (162 x 229 mm)

---

(mm serie)

---

A4 (210 x 297 mm)\*

---

A5 (148 x 210 mm)

---

B5 (182 x 257 mm)

---

Letter (8,5 x 11 inch)

---

Folio (8,5 x 13 inch)

---

Legal (8,5 x 14 inch)

---

Executive (7,3 x 10,5")

---

Envelop #10 (4,1 x 9,5")

---

Monarch Env. (3.9 x 7.5 inch)

---

DL Env. (110 x 220 mm)

---

C5 Env. (162 x 229 mm)

---

\* Geeft de standaard fabrieksinstelling aan.

5 Druk op de knop  (Start) om te beginnen met kopiëren.

## SSF papiersoort

Voor het kiezen van het standaard papierformaat voor de enkele papierinvoer:









 **OPMERKING:** deze instelling is alleen beschikbaar als SSF is gekozen voor de papierinvoer.

- 1 laad de documenten met bovenkant eerst en de goede kant naar boven in de AOD.

OF

Leg één document met de af te drukken zijde naar beneden op de document-glasplaat, en sluit de documentklep.

Details over het laden van een document vindt u onder “Kopieën maken met behulp van de document-glasplaat.” en “Kopieën maken met behulp van de AOD.”.

- 2 Druk op de knop  (Copy).
- 3 Druk op de  knop totdat SSF papierformaat is gemarkeerd en druk dan op de knop  (SET).
- 4 Druk op de knop  of  totdat de gewenste instelling is gemarkeerd en druk dan op de knop  (Set).

---

Normaal\*

---

Normaal dik

---

Voorbladen

---

Voorbladen dik

---

Gecoat

---

Gecoat dik

---

Envelop

---

Gerecycled

---

Briefhoofd

---

Voorbedrukt

---

Geperforeerd

---

Kleur

---

Normaal z2

---

Norm dik z2

---

Gerecycled z2

---

Kleur Z2

---

\* Geeft de standaard fabrieksinstelling aan.

- 5 Druk op de knop  (Start) om te beginnen met kopiëren.

## Gesorteerd

Voor het sorteren van de kopie-uitvoer: als u bijvoorbeeld twee kopieën maakt van een document van drie pagina's, wordt één compleet document afgedrukt gevolgd door het tweede complete document:

 **OPMERKING:** U kunt meer pagina's sorteren als u een als optie verkrijgbaar extra geheugenmodule heeft geïnstalleerd.

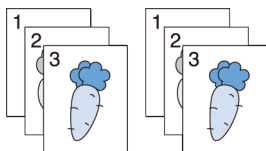







- 1 laad de documenten met bovenkant eerst en de goede kant naar boven in de AOD.

OF

Leg één document met de af te drukken zijde naar beneden op de document-glasplaat, en sluit de documentklep.

Details over het laden van een document vindt u onder “Kopieën maken met behulp van de document-glasplaat.” en “Kopieën maken met behulp van de AOD.”.



- 2 Druk op de knop  (Copy).
- 3 Druk op de knop  totdat Sorteren is gemarkeerd en druk dan op de knop  (SET).
- 4 Druk op de knop  of  totdat de gewenste instelling is gemarkeerd en druk dan op de knop  (Set).

Uit	Kopieert niet gesorteerd.
Aan	Kopieert gesorteerd.
Auto*	Alleen documenten die in de AOD geladen worden, worden gesorteerd.

\* Geeft de standaard fabrieksinstelling aan.

Om de kopieerinstellingen zoals het aantal kopieën, de afmetingen, het contrast en de afdrukkwaliteit aan te passen raadpleegt u "De kopieeropties instellen."

- 5 Druk op de knop  (Start) om te beginnen met kopiëren.
  - a Als u de document-glasplaat gebruikt en de instelling is Aan, vraagt het scherm om de volgende pagina.

Als u een nieuw document wilt plaatsen, druk dan op de knop  om Ja te kiezen en druk vervolgens op de knop  (Set).

Een nieuw scherm vraagt om plaatsing van de volgende pagina.

Vervang het document door een nieuw document.

Zorg dat Doorgaan gemarkeerd is en druk dan op de knop  (Set) .

## Verklein/Vergroot

Om de afmeting van een gekopieerde afbeelding te verkleinen of vergroten, van 25 procent tot 400 procent wanneer u originele documenten kopieert met behulp van de document-glasplaat of de AOD:







 **OPMERKING:** als een een verkleinde kopie maakt, kunnen zwarte lijnen verschijnen aan de onderkant van uw kopie.

- 1 laad de documenten met bovenkant eerst en de goede kant naar boven in de AOD.

OF

Leg één document met de af te drukken zijde naar beneden op de document-glasplaat, en sluit de documentklep.

Details over het laden van een document vindt u onder "Kopieën maken met behulp van de document-glasplaat." en "Kopieën maken met behulp van de AOD."

- 2 Druk op de knop  (Copy).
- 3 Druk op de knop  totdat Vergroten/Verkleinen is gemarkeerd en druk dan op de knop  (SET).
- 4 Druk op de knop  of  totdat de gewenste instelling is gemarkeerd en druk dan op de knop  (Set).

(Inch-serie)

Aangepast 100%
50%
Ledger→Letter (64%)
Legal→Letter (78%)
100%*
Verklaring→Letter (129%)
Verklaring→Legal (154%)
200%

(mm serie)

Aangepast 100%
50%
A4→A5 (70%)
B5→A5 (81%)
100%*
A5→B5 (122%)
A5→A4 (141%)
200%

\* Geeft de standaard fabrieksinstelling aan.



**OPMERKING:** U kunt ook de waarde invoeren in stappen van 1% tussen 25 en 400 door te drukken op de knop **◀** of **▶** of door een waarde in te voeren met het cijferblok.

- 5 Druk op de knop **▶** (Start) om te beginnen met kopiëren.







## Documentformaat

Om het standaard documentformaat te kiezen:

- 1 laad de documenten met bovenkant eerst en de goede kant naar boven in de AOD.
- OF

Leg één document met de af te drukken zijde naar beneden op de documentglasplaat, en sluit de documentklep.

Details over het laden van een document vindt u onder “Kopieën maken met behulp van de document-glasplaat.” en “Kopieën maken met behulp van de AOD.”.

- 2 Druk op de knop  (Copy).
- 3 Druk op de  knop totdat Documentformaat is gemarkeerd en druk dan op de knop  (SET).
- 4 Druk op de knop  of  totdat de gewenste instelling is gemarkeerd en druk dan op de knop  (Set).

(Inch-serie)

Auto*
Letter (8,5 x 11 inch)
Folio (8,5 x 13 inch)
Legal (8,5 x 14 inch)
A4 (210 x 297 mm)
A5 (148 x 210 mm)
B5 (182 x 257 mm)
Executive (7,3 x 10,5")

(mm serie)

Auto*
A4 (210 x 297 mm)
A5 (148 x 210 mm)
B5 (182 x 257 mm)
Letter (8,5 x 11 inch)
Folio (8,5 x 13 inch)
Legal (8,5 x 14 inch)
Executive (7,3 x 10,5")

\* Geeft de standaard fabrieksinstelling aan.

- 5 Druk op de knop  (Start) om te beginnen met kopiëren.

## Origineel type







Voor het kiezen van de afdrukkwaliteit:

- 1 laad de documenten met bovenkant eerst en de goede kant naar boven in de AOD.

OF

Leg één document met de af te drukken zijde naar beneden op de documentglasplaat, en sluit de documentklep.

Details over het laden van een document vindt u onder “Kopieën maken met behulp van de documentglasplaat.” en “Kopieën maken met behulp van de AOD.”.

- 2 Druk op de knop  (Copy).
- 3 Druk op de  knop totdat Origineel type is gemarkeerd en druk dan op de knop  (SET).
- 4 Druk op de knop  of  totdat de gewenste instelling is gemarkeerd en druk dan op de knop  (Set).

Tekst	Wordt gebruikt voor tekstdocumenten.
Tekst & Foto*	Wordt gebruikt voor documenten met zowel tekst als foto's.
Foto	Wordt gebruikt voor documenten met foto's.

\* Geeft de standaard fabrieksinstelling aan.

- 5 Druk op de knop  (Start) om te beginnen met kopiëren.

## Lichter/Donkerder







Om het contrast bij te stellen zodat de kopie lichter of donkerder wordt dan het origineel.

- 1 laad de documenten met bovenkant eerst en de goede kant naar boven in de AOD.

OF

Leg één document met de af te drukken zijde naar beneden op de documentglasplaat, en sluit de documentklep.

Details over het laden van een document vindt u onder “Kopieën maken met behulp van de document-glasplaat.” en “Kopieën maken met behulp van de AOD.”.

- 2 Druk op de knop  (Copy).
- 3 Druk op de knop  totdat **Lichter**/**donkerder** is gemarkeerd en druk dan op de knop  (SET).
- 4 Druk op de knop  of  om  het niveau **lichter** of **donkerder** te maken en druk dan op de knop  (Instellen).

---

Lichter3	Werkt goed met donkere tekst.
Lichter2	
Lichter1	
Normaal*	Wekt goed moet normale getikte of gedrukte documenten.
Donkerder1	Werkt goed met licht drukwerk of lichte potloodstrepen.
Donkerder2	
Donkerder3	

---

\* Geeft de standaard fabrieksinstelling aan.

- 5 Druk op de knop  (Start) om te beginnen met kopiëren.

## Scherpte

Om de scherpte bij te stellen zodat de kopie scherper of zachter wordt dan het origineel:





- 1 laad de documenten met bovenkant eerst en de goede kant naar boven in de AOD.

OF

Leg één document met de af te drukken zijde naar beneden op de document-glasplaat, en sluit de documentklep.

Details over het laden van een document vindt u onder “Kopieën maken met behulp van de document-glasplaat.” en “Kopieën maken met behulp van de AOD.”.

- 2 Druk op de knop  (Copy).

- 3 Druk op de knop  totdat Scherpte is gemarkeerd en druk dan op de knop  (SET).
- 4 Druk op de knop  of  totdat de gewenste instelling is gemarkeerd en druk dan op de knop  (Set).

Scherper	Maakt de kopie scherper dan het origineel.
Normaal*	De helderheid van de afbeelding is hetzelfde als het origineel.
Zachter	Maakt de kopie zachter dan het origineel.

\* Geeft de standaard fabrieksinstelling aan.

- 5 Druk op de knop  (Start) om te beginnen met kopiëren.

## Kleurverzadiging







Om de hoeveelheid kleuren van de kopie aan te passen om kleuren donkerder of lichter te maken dan het origineel:

- 1 laad de documenten met bovenkant eerst en de goede kant naar boven in de AOD.

OF

Leg één document met de af te drukken zijde naar beneden op de document-glasplaat, en sluit de documentklep.

Details over het laden van een document vindt u onder “Kopieën maken met behulp van de document-glasplaat.” en “Kopieën maken met behulp van de AOD.”.

- 2 Druk op de knop  (Copy).
- 3 Druk op de knop  totdat Kleurverzadiging is gemarkeerd en druk dan op de knop  (SET).
- 4 Druk op de knop  of  totdat de gewenste instelling is gemarkeerd en druk dan op de knop  (Set).

Hoog	Maakt de kleur van de kopie levendiger.
Normaal*	De kleurverzadiging is hetzelfde als het origineel.
Laag	Maakt de kleur van de kopie minder levendig.

\* Geeft de standaard fabrieksinstelling aan.



- 5 Druk op de knop  (Start) om te beginnen met kopiëren.

## Autom. belichting







Om de achtergrond van het origineel te wissen om de tekst op de kopie te benadrukken:

- 1 laad de documenten met bovenkant eerst en de goede kant naar boven in de AOD.

OF

Leg één document met de af te drukken zijde naar beneden op de document-glasplaat, en sluit de documentklep.

Details over het laden van een document vindt u onder “Kopieën maken met behulp van de document-glasplaat.” en “Kopieën maken met behulp van de AOD.”.

- 2 Druk op de knop  (Copy).
- 3 Druk op de knop  totdat Autom. belichting is gemarkeerd en druk dan op de knop  (SET).
- 4 Druk op de knop  of  totdat Aan is gemarkeerd en druk dan op de knop  (Instellen).
- 5 Druk op de knop  (Start) om te beginnen met kopiëren.

## 2 zijdig

Om tweezijdige kopieën te maken met de aangegeven bindingpositie:









**OPMERKING:** deze functie is alleen beschikbaar op de Dell 2155cdn Multifunction Color Printer.

- 1 laad de documenten met bovenkant eerst en de goede kant naar boven in de AOD.

OF

Leg één document met de af te drukken zijde naar beneden op de document-glasplaat, en sluit de documentklep.

Details over het laden van een document vindt u onder “Kopieën maken met behulp van de document-glasplaat.” en “Kopieën maken met behulp van de AOD.”.

- 2 Druk op de knop  (Copy).
- 3 Druk op de knop  totdat 2-zijdig is gemarkeerd en druk dan op de knop  (SET).
- 4 Druk op de knop  of  totdat de gewenste instelling is gemarkeerd en druk dan op de knop  (Set).

---

1->zijdig*	Kies 1-zijdig of 2-zijdig en geef de bindingpositie aan voor de 2-zijdige kopie.
------------	--

Lange kant  
binding

---

Korte kant  
inbinden

---

\* Geeft de standaard fabrieksinstelling aan.

- 5 Druk op de knop  (Start) om te beginnen met kopiëren.

## Meervoudig omhoog

Om twee originele afbeeldingen af te drukken zodat ze op één vel papier passen:

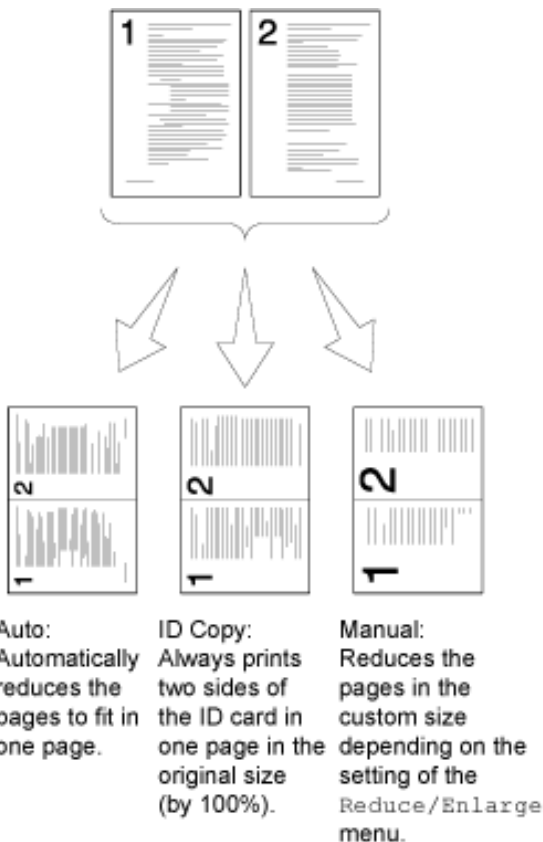







- 1 laad de documenten met bovenkant eerst en de goede kant naar boven in de AOD.

OF

Leg één document met de af te drukken zijde naar beneden op de documentglasplaat, en sluit de documentklep.

Details over het laden van een document vindt u onder “Kopieën maken met behulp van de document-glasplaat.” en “Kopieën maken met behulp van de AOD.”.



- 2 Druk op de knop  (Copy).
- 3 Druk op de knop  totdat Meervoudig omhoog is gemarkeerd en druk dan op de knop  (SET).
- 4 Druk op de knop  of  totdat de gewenste instelling is gemarkeerd en druk dan op de knop  (Set).

Uit*	Voert geen afdrukken meervoudig omhoog uit.
Autom.	Verkleint de originele pagina's automatisch zodat deze op één vel papier passen.
ID-kopie	Drukt de originele pagina's af op één van papier met de originele grootte.
Handmatig	Drukt de originele pagina's af op één vel papier, in het formaat dat is ingesteld in Verkleinen/vergroten.

\* Geeft de standaard fabrieksinstelling aan.

Om de kopieerinstellingen zoals het aantal kopieën, het contrast en de afdrukkwaliteit aan te passen raadpleegt u "De kopieeropties instellen."

- 5 Druk op de knop  (Start) om te beginnen met kopiëren.
  - a Als u de document-glasplaat gebruikt en de instelling is Autom., ID kopie of Handm., dan vraagt het scherm om de volgende pagina.

Als u een nieuw document wilt plaatsen, druk dan op de knop  om Ja te kiezen en druk vervolgens op de knop  (Set).

Een nieuw scherm vraagt om plaatsing van de volgende pagina.

Vervang het document door een nieuw document.

Zorg dat Doorgaan gemarkeerd is en druk dan op de knop  (Set).







## Marge boven/onder

Om de boven en ondermarge van de kopie aan te geven:

- 1 laad de documenten met bovenkant eerst en de goede kant naar boven in de AOD.  
OF

Leg één document met de af te drukken zijde naar beneden op de document-glasplaat, en sluit de documentklep.

Details over het laden van een document vindt u onder “Kopieën maken met behulp van de document-glasplaat.” en “Kopieën maken met behulp van de AOD.”.

- 2 Druk op de knop  (Copy).
- 3 Druk op de knop  totdat Marge boven/onder is gemarkeerd en druk dan op de knop  (SET).
- 4 Druk op de knop  of  of voer de gewenste waarde in met het cijferblok en druk dan op de knop  (Set).

---

0.2 inch\* (4 mm\*)      Specificeert de waarden in veelvoud van 0.1 inch (1 mm).

---

0.0–2.0 inch  
(0–50 mm)

---

\* Geeft de standaard fabrieksinstelling aan.

- 5 Druk op de knop  (Start) om te beginnen met kopiëren.



## Marge links/rechts



Om de linker en rechtermarge van de kopie aan te geven:

- 1 laad de documenten met bovenkant eerst en de goede kant naar boven in de AOD.  
OF

Leg één document met de af te drukken zijde naar beneden op de document-glasplaat, en sluit de documentklep.

Details over het laden van een document vindt u onder “Kopieën maken met behulp van de document-glasplaat.” en “Kopieën maken met behulp van de AOD.”.

- 2 Druk op de knop  (Copy).
- 3 Druk op de knop  totdat Marge links/rechts is gemarkeerd en druk dan op de knop  (SET).

- 4 Druk op de knop  of  of voer de gewenste waarde in met het cijferblok en druk dan op de knop  (Set).

---

0.2 inch\* (4 mm)      Specificeert de waarden in veelvoud van 0.1 inch (1 mm).

---

0.0–2.0 inch  
(0–50 mm)

---

\* Geeft de standaard fabrieksinstelling aan.

- 5 Druk op de knop  (Start) om te beginnen met kopiëren.

## Marge midden







Om de middenmarge van de kopie aan te geven:

- 1 laad de documenten met bovenkant eerst en de goede kant naar boven in de AOD.

OF

Leg één document met de af te drukken zijde naar beneden op de document-glasplaat, en sluit de documentklep.

Details over het laden van een document vindt u onder “Kopieën maken met behulp van de document-glasplaat.” en “Kopieën maken met behulp van de AOD.”.

- 2 Druk op de knop  (Copy).
- 3 Druk op de knop  totdat Marge midden is gemarkeerd en druk dan op de knop  (SET).
- 4 Druk op de knop  of  of voer de gewenste waarde in met het cijferblok en druk dan op de knop  (Set).

---

0.0inch\* (0 m\*)      Specificeert de waarden in veelvoud van 0.1 inch (1 mm).

---

0.0–2.0 inch  
(0–50 mm)

---













\* Geeft de standaard fabrieksinstelling aan.

- 5 Druk op de knop  (Start) om te beginnen met kopiëren.

## De standaard instellingenwijzigen

De standaard instellingen van het menu kopieeropties, met inbegrip van contrast en afdrukkwaliteit kan worden ingesteld op de meest gebruikte modules. Als u een document kopieert, worden de standaard instellingen gebruikt tenzij u ze heeft gewijzigd met behulp van de bijbehorende knoppen op het bedieningspaneel.





Om uw eigen standaard instellingen te creëren:









- 1 Druk op de knop  (Menu).
- 2 Druk op de knop  totdat **System Setup** (Systeem instellen) is gemarkeerd en druk dan op de knop  (Instellen).
- 3 Druk op de knop  totdat **Oorspr. instell.** is gemarkeerd en druk dan op de knop  (Instellen).
- 4 Zorg dat **Kopie Standaards** gemarkeerd is en druk dan op de knop  (Set).
- 5 Druk  op de knop totdat de gewenste menuoptie wordt gemarkeerd en druk dan op de knop  (Set).
- 6 Druk op de knop  of  totdat de gewenste instelling wordt gemarkeerd of voer de waarde in met behulp van het numerieke toetsenbord en druk dan op de knop  (Instellen).
- 7 Herhaal stappen 5 en 6 indien nodig.  
Als u naar het hoofdscherm van  (Menu) wilt terugkeren, drukt u op de knop **AC** (Alles wissen).

## De optie stroomspaar-timer instellen

U kunt de stroomspaar-timer voor de printer instellen. De printer gaat in stroomspaarmodus wanneer hij een bepaalde tijd niet wordt gebruikt.

Voor het instellen van de stroomspaar-timer:

- 1 Druk op de knop  (Menu).
- 2 Druk op de knop  totdat **System Setup** (Systeem instellen) is gemarkeerd en druk dan op de knop  (Instellen).
- 3 Druk op de knop  totdat het **Beheer** menu is gemarkeerd en druk dan op de knop  (SET).

- 4 Druk op de knop  totdat Systeeminstellingen is gemarkeerd en druk dan op de knop  (SET).
- 5 Zorg dat Stroomspaar-timer gemarkeerd is en druk dan op de knop  (Set) .
- 6 Druk  op de knop tot de gewenste instelling wordt weergegeven en druk dan op de knop  (Set) .
- 7 Druk op de knop  of  of voer de gewenste waarde in met het cijferblok en druk dan op de knop  (Set).

U kunt tussen 1 en 30 minuten instellen voor Slaap of 5 tot 60 minuten voor Diepe slaap.

Om terug te Chana naar het hoofdscherm van het  (Menu) menu drukt u op de knop AC (All Clear).



# Scannen

## Overzicht scannen

De Dell™ 2155cn/2155cdn Multifunction Color Printer gebruiken voor de omzetting van afbeeldingen en tekst in bewerkbare beelden op een computer.



**OPMERKING:** de gebruikte afbeeldingen en beschreven procedures in deze handleiding zijn die van de Dell 2155cdn Multifunction Color Printer.

De Dell 2155cn/2155cdn Multifunction Color Printer biedt verscheidene manieren om een document te scannen. Er zijn twee algemene methoden voor scannen. De eerste methode voert u uit op de printer zonder scannerstuurprogramma, en de andere voert u uit op de computer met behulp van software en het scannerstuurprogramma. Zie de onderstaande beschikbare functies om de informatie te vinden die u zoekt.

- Scannen - Met scannerstuurprogramma
- Scannen - Zonder scannerstuurprogramma

### Scannen - Met scannerstuurprogramma

- Scannen in grafische software zoals PaperPort® (gebundelde software voor Windows) en Adobe® Photoshop® met een TWAIN-stuurprogramma  
(Ondersteuning voor USB en netwerkverbindingen voor zowel Microsoft Windows en Apple Macintosh met behulp van grafische software)  
Zie “Scannen met het TWAIN-stuurprogramma”.
- Scannen in een standaardprogramma van Microsoft, bijvoorbeeld Windows Photo Gallery en Microsoft Paint met behulp van een WIA-stuurprogramma (Windows Image Acquisition)  
(Alleen ondersteuning voor USB en netwerkverbindingen op Windows)  
Zie “Scannen met behulp van het WIA-stuurprogramma (Windows Image Acquisition)”.
- Scannen en het gescande document verzenden naar een computer via een USB-kabel

(ondersteuning voor USB-verbinding voor zowel Microsoft® Windows® en Apple Macintosh met behulp van het gebundelde softwarehulpprogramma van ScanButton Manager)

Met behulp van de functie Scan naar applic. op het operatorpaneel op de printer wordt de gescande afbeelding opgeslagen op de computerlocatie die is opgegeven met de Scanknop-manager.

Zie “Scannen via het operatorpaneel”.

## Scannen - Zonder scannerstuurprogramma

- Het document scannen en het gescande document opslaan in een USB-geheugen  
Zie “Scannen naar een USB-geheugen”.
- Het document scannen en het gescande document verzenden via e-mail  
Zie “Een e-mail verzenden samen met de gescande afbeelding”.
- Het document scannen en het gescande document verzenden naar een computer of server die is aangesloten op het netwerk  
Zie “Scannen naar netwerk”.

De te gebruiken resolutie-instelling voor het scannen hangt af van het type document en de wijze waarop u de afbeelding of het document wilt gebruiken nadat u het naar de computer hebt gescand. Met de volgende aanbevolen instellingen, krijgt u de beste resultaten.

Type	Resolutie
Documenten	300 dpi zwart-wit of 200 dpi grijstinten en kleur
Documenten van slechte kwaliteit of documenten met kleine tekst	400 dpi zwart-wit of 300 dpi grijstinten
Foto's en afbeeldingen	100–200 dpi kleur of 200 dpi grijstinten
Afbeeldingen voor een inkjet-printer	150–300 dpi
Afbeeldingen voor een printer met hoge resolutie	300–600 dpi

Scannen met hogere resoluties dan deze aanbevolen resoluties kan de capaciteiten van de toepassing overschrijden. Als u een resolutie nodig hebt boven de aanbevolen resoluties in de bovenstaande tabel, kunt u het beste de afbeelding kleiner maken door middel van een voorbeeld (voorscannen) en bijsnijden alvorens de afbeelding te scannen.

## **PaperPort**

U kunt PaperPort, dat u bij deze printer meegeleverd krijgt, gebruiken voor het beheer van alle documenten. U kunt alle gescande documenten ordenen, ernaar zoeken en ze delen.



**OPMERKING:** PaperPort wordt alleen op Windows ondersteund.



**OPMERKING:** U kunt de ingebouwde OCR-software (Optical Character Recognition) gebruiken om tekst van gescande documenten te kopiëren zodat u de tekst kunt gebruiken en bewerken in elk tekstbewerking, tekstverwerking of spreadsheetprogramma. Voor de OCR-procedure hebt u tekstafbeeldingen nodig die zijn gescand op 150-600 dpi en voor afbeelden is 300 tot 600 dpi aanbevolen.

Als u liever een andere applicatie gebruikt, PhotoShop bijvoorbeeld, dan moet u elke keer dat u begint te scannen de applicatie toewijzen aan de printer door deze te selecteren in de lijst met beschikbare applicaties via de knop Software selecteren. Als u geen applicatie toewijst via de knop Software selecteren, wordt automatisch PaperPort geselecteerd bij aanvang van het scannen. Zie “Hulpprogramma Printerinstellingen”.

## **Dell-scancentrum**

Dell-scancentrum is een applicatie van PaperPort waarmee u iets kunt scannen en direct verzenden naar PaperPort of andere programma's op de computer zonder eerst PaperPort te hoeven activeren. Dell-scancentrum wordt als een aparte applicatie uitgevoerd vanaf het Windows-startmenu en geeft de Dell-scancentrum balk weer. Voor meer informatie over het gebruik van Dell-scancentrum gaat u naar het Helpmenu van PaperPort.

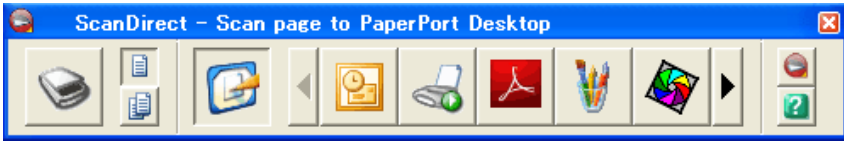

Pictogrammen op de Dell-scancentrubalk geven de programma's weer die beperkt zijn tot PaperPort en Dell-scancentrum. U kunt iets scannen en naar een programma verzenden door op het programmapictogram te klikken en het vervolgens te scannen. Dell-scancentrum start automatisch het geselecteerde programma na voltooiing van de scan.

## Scannen via het operatorpaneel

 **OPMERKING:** U moet uw computer via USB aansluiten om de functie Scan naar applic. te kunnen selecteren via het operatorpaneel. Er is geen ondersteuning van netwerkverbindingen.





 **OPMERKING:** Deze functie is zowel op Microsoft Windows en Apple Macintosh ondersteund.

- 1 laad de documenten met bovenkant eerst en de goede kant naar boven in de AOD.

OF

Leg één document met de af te drukken zijde naar beneden op de documentglasplaat, en sluit de documentklep.



Voor meer informatie over het laden van een document gaat u naar "Een origineel document plaatsen".

- 2 Druk op de knop  (Scannen).
- 3 Druk op de knop  totdat Scan naar applic. is gemarkeerd en druk dan op de knop  (Set).
- 4 Specificeer de scanopties zoals bestandsformaat, kleurmodus en documentgrootte. Zie "Scan naar toepassing" voor nadere inlichtingen.
- 5 Druk op de knop  (Starten).

 **OPMERKING:** Als het volgende dialoogvenster verschijnt op de computer, selecteert u 2155 Color MFP ScanKnop-manager en klikt u op OK.

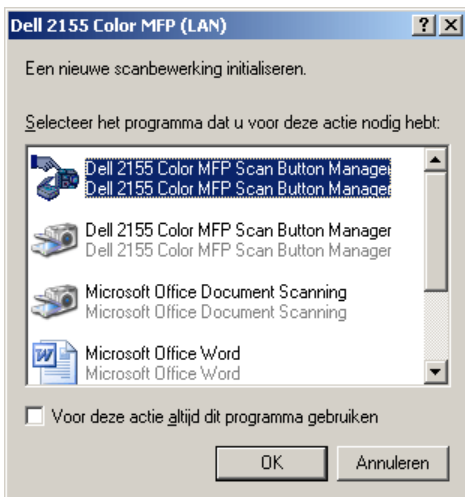
Voor Microsoft Windows:



-  **OPMERKING:** Nadat u 2155 Color MFP ScanKnop-manager hebt geselecteerd met het keuzevakje Voor deze actie altijd dit programma gebruiken ingeschakeld, wordt 2155 Color MFP ScanButton Manager altijd automatisch geopend zonder een applicatie te hoeven selecteren.
-  **OPMERKING:** U moet de ScanKnop-manager op de computer gebruiken om de instellingen voor scannen te wijzigen. Zie “ScanKnop-manager” voor nadere inlichtingen.
-  **OPMERKING:** Voor Macintosh wordt het dialoogvenster voor de selectie van een programma niet weergegeven.

### ScanKnop-manager

Scan naar applic. slaat de afbeeldingsbestanden standaard op in de map Mijn documenten, en u kunt ze openen met de betreffende applicatie. Gebruik ScanKnop-manager als u de afdrukbestemming of de verkregen afbeeldingsbestanden wilt wijzigen en om te selecteren of u het afbeeldingsbestand wilt openen met de betreffende applicatie.

Voor Microsoft Windows:

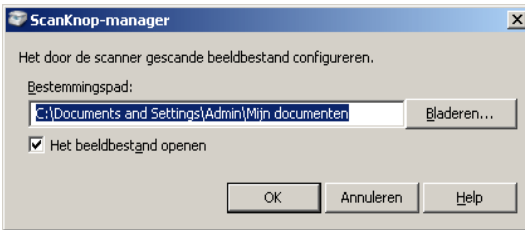

Voor Apple Macintosh:



## Scannen met het TWAIN-stuurprogramma

De printer ondersteunt het TWAIN-stuurprogramma voor het scannen van afbeeldingen met ondersteuning voor Microsoft® Windows® XP, Windows Server® 2003, Windows Vista®, Windows Server 2008, Windows Server 2008 R2, Windows 7, Apple Mac OS X 10.3.9, Mac OS X 10.4.11, Mac OS X 10.5, Mac OS X 10.6 die werken met diverse scanners.

- 1 laad de documenten met bovenkant eerst en de goede kant naar boven in de AOD.

OF

Leg één document met de af te drukken zijde naar beneden op de documentglasplaat, en sluit de documentklep.

Voor meer informatie over het laden van een document gaat u naar "Een origineel document plaatsen".

- 2 Start de tekensoftware met ondersteuning voor TWAIN, bijvoorbeeld PaperPort voor Windows. Als u een ander programma gebruikt dan PaperPort, gaat u verder met stap 6.

- 3 U selecteert als volgt de plaats waar de gescande afbeeldingen moeten worden opgeslagen:  
Klik op Bureaublad→ Mappen.  
In het deelvenster Mappen geeft u een bestemmingsmap op.
- 4 U stelt als volgt de scanner in:  
Klik op Bureaublad→ Scaninstellingen→ Selecteren...  
In het dialoogvenster Beschikbare scanners selecteert u TWAIN: Dell 2155 Color MFP, en u klikt op OK.
- 5 Controleer of het keuzevakje Dialoogvenster Scanner weergegeven is ingeschakeld in het deelvenster Scannen of foto ophalen.
- 6 Klik op Scannen om het scanproces te starten.  
Het dialoogvenster Dell 2155 Color MFP TWAIN Driver verschijnt.

## Voor Microsoft Windows:

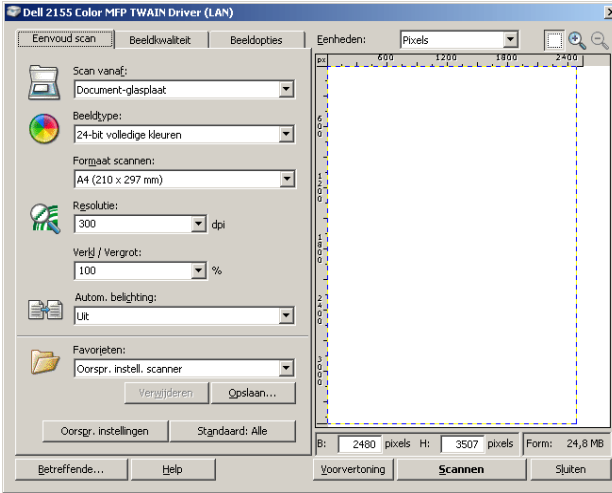

## Voor Apple Macintosh:

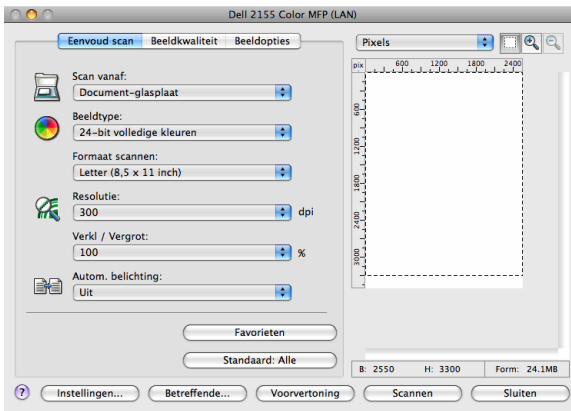

**OPMERKING:** De schermafbeelding kan variëren afhankelijk van het besturingssysteem.

- 7 Onder het tabblad Eenvoudig scannen (Eenvoud scan) stelt u de gewenste voorkeuren in, en u klikt op Voorbeeld als u een voorbeeld wilt weergeven.



- 8 Onder de tabbladen Beeldkwaliteit en Beeldopties kunt u de instellingen aanpassen.
- 9 Klik op Scannen om te gaan scannen.
- 10 Als de scan klaar is, klikt u op Afsluiten om het venster te sluiten.
- 11 Klik op Gereed om het venster PaperPort - Scan te sluiten.  
De gescande afbeelding is automatisch opgeslagen op de plaats die u hebt opgegeven.

Als u meer pagina's wilt scannen, volgt u de instructies op het scherm over het bewerken van de afbeelding nadat u deze van de computer hebt gekopieerd.

## Hulpprogramma Scaninstellingen

Met het hulpprogramma Scaninstellingen kunt u het IP-adres van de printer opzoeken of het wachtwoord instellen.

U opent het hulpprogramma Scaninstellingen als volgt:

### Voor Microsoft Windows:

Click Start→ Programma's→ Dell Printers→ Dell 2155 Multifunction Color Printer→ Hulpprogramma Scaninstellingen.

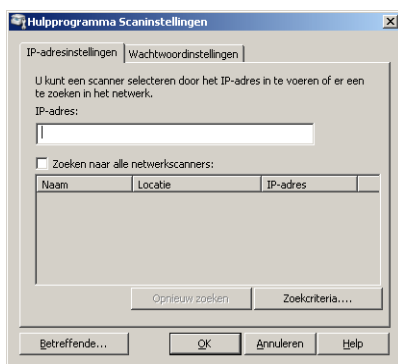

### Voor Apple Macintosh:

Klik op Instellingen op het hoofdvenster voor scannen van het venster Dell 2155 Color MFP.

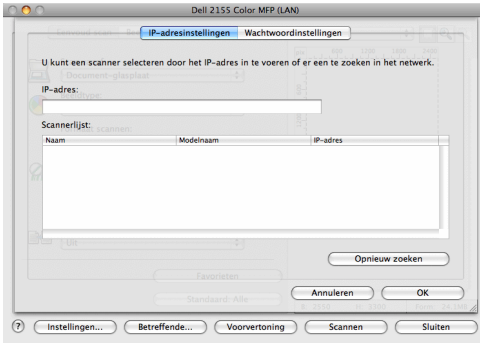

## IP-adresinstellingen

Onder het tabblad IP-adresinstellingen kunt u het IP-adres zien dat voor de scanner is ingesteld, of u kunt de scannerselectie wijzigen.

- IP-adres  
Voer het IP-adres in.
- Zoeken naar alle netwerkscanners op het netwerk (alleen voor Windows)  
Hiermee zoekt u naar scanners op het netwerk.
- Scannerlijst  
U ziet een lijst met scanners die zijn waargenomen.
- Opnieuw zoeken  
Hiermee zoekt u naar scanners op het netwerk.
- Zoekcriteria (alleen voor Windows)  
Hiermee opent u het dialoogvenster Zoekcriteria waarin u de zoekvoorwaarden kunt opgeven.

## Het dialoogvenster Zoekcriteria (alleen voor Windows)



- **Subnetadres**  
Voer het subnetadres in.
  - IPv4: bijvoorbeeld uitzendingsadres 192.168.1.255
  - IPv6: bijvoorbeeld ff02::1 voor een multicast-adres
- **Zoektijd**  
Hier kunt u een zoektijd opgeven voor het zoeken naar een scanner.
- **Groepnaam**  
Typ de groepnaam SNMPv1/v2. De standaard groepnaam is 'openbaar'.

## Wachtwoordinstelling

Onder het tabblad Wachtwoordinstelling kunt u het wachtwoord opgeven dat is ingesteld voor de scanner voor toegang tot de printer via de computer.

### Voor Microsoft Windows:

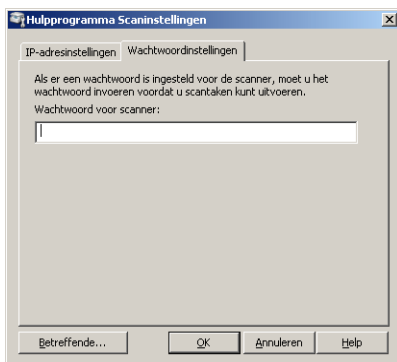

### Voor Apple Macintosh:

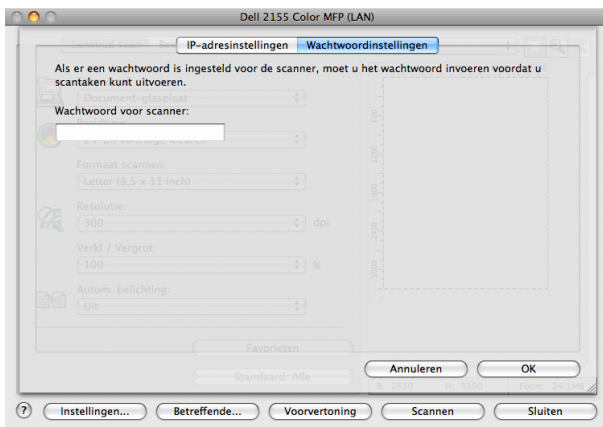

- Wachtwoord voor scanner  
Typ het wachtwoord.

## Scannen met behulp van het WIA-stuurprogramma (Windows Image Acquisition)

De printer ondersteunt tevens het WIA-stuurprogramma voor het scannen van afbeeldingen. WIA is een van de standaardcomponenten die Microsoft Windows XP en nieuwere besturingssystemen biedt, en het werkt voor digitale camera's en scanners. In tegenstelling tot het TWAIN-stuurprogramma, kunt u met het WIA-stuurprogramma een beeld scannen en die beelden wel met gemak en zonder extra software manipuleren.



**OPMERKING:** Het WIA-stuurprogramma (Windows Image Acquisition) wordt alleen op Windows ondersteund.

### U kunt als volgt een afbeelding scannen met tekensoftware:

- 1 laad de documenten met bovenkant eerst en de goede kant naar boven in de AOD.

OF

Leg één document met de af te drukken zijde naar beneden op de documentglasplaat, en sluit de documentklep.

Voor meer informatie over het laden van een document gaat u naar "Een origineel document plaatsen".

- 2 Start de tekensoftware, bijvoorbeeld Microsoft Paint voor Windows.



**OPMERKING:** Als u Windows Vista of Windows Server 2008 hebt, gebruikt u Windows Photo Gallery in plaats van Microsoft Paint.

- 3 Klik op Bestand→ Van scanner of camera (Paint-knop→ Van scanner of camera voor Windows Server 2008 R2 en Windows 7).

Het venster Scannen met Dell 2155 Color MFP Scanner verschijnt.

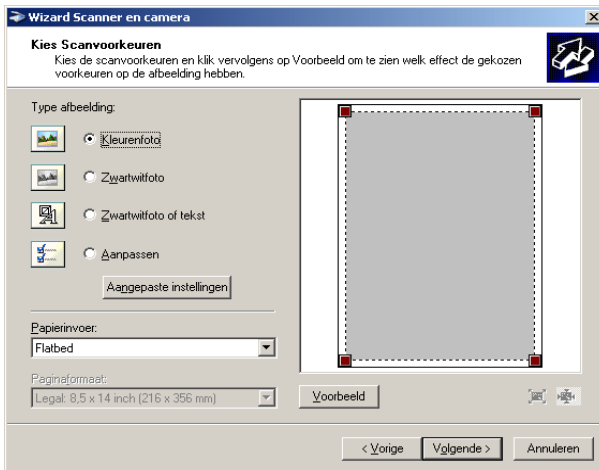

 **OPMERKING:** De schermafbeelding kan variëren afhankelijk van het besturingssysteem.

- 4 Selecteer het gewenste type beeld dat u wilt scannen, en klik op De kwaliteit van de gescande foto aanpassen om het dialoogvenster Geavanceerde eigenschappen te openen.
- 5 Selecteer de gewenste eigenschappen, inclusief helderheid en contrast, en klik dan op OK.
- 6 Klik op Scannen om te gaan scannen.
- 7 Klik op Bestand→ Opslaan om het gescande document op te slaan op de gewenste plaats op de computer.

#### **U kunt als volgt een beeld scannen via het configuratiescherm.**

 **OPMERKING:** Deze functie is alleen ondersteund op Microsoft Windows Server 2003 en Windows XP.

- 1 laad de documenten met bovenkant eerst en de goede kant naar boven in de AOD.

OF

Leg één document met de af te drukken zijde naar beneden op de documentglasplaat, en sluit de documentklep.

Voor meer informatie over het laden van een document gaat u naar "Een origineel document plaatsen".

- 2 Klik op Starten→ Configuratiescherm→ Hardware en geluiden→ Scanners en camera's.
- 3 Dubbelklik op het scannerpictogram. De wizard Scanner en camera start.
- 4 Klik op Volgende om de pagina Kies Scanvoorkeuren te openen.

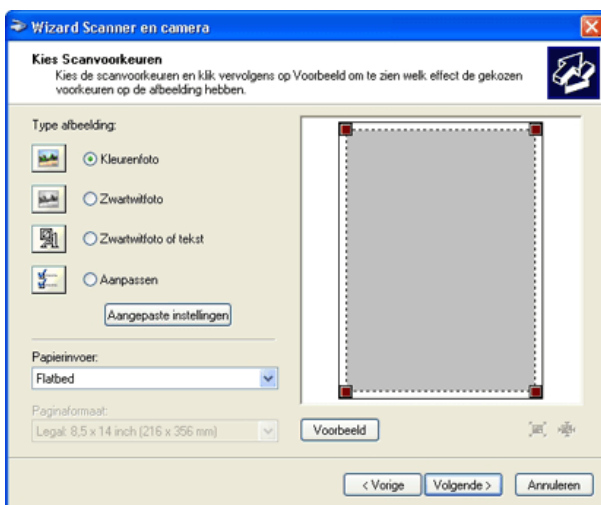

 **OPMERKING:** De schermafbeelding kan variëren afhankelijk van het besturingssysteem.

- 5 Selecteer het gewenste type afbeelding, papierbron en papierformaat en klik op Volgende.
- 6 Typ een afbeeldingsnaam, selecteer een bestandsformaat en geef de gewenste plaats op voor het opslaan van het document.
- 7 Klik op Volgende om te gaan scannen.
- 8 Volg de instructies op het scherm om de afbeelding te bewerken nadat deze is gekopieerd op de computer.

# Scannen naar netwerk

 **OPMERKING:** Voor deze functie is geen scanstuurprogramma op het netwerk nodig.

## Overzicht

Met de functie Scannen naar netwerk kunt u gescande documenten naar een computer of FTP-server verzenden.

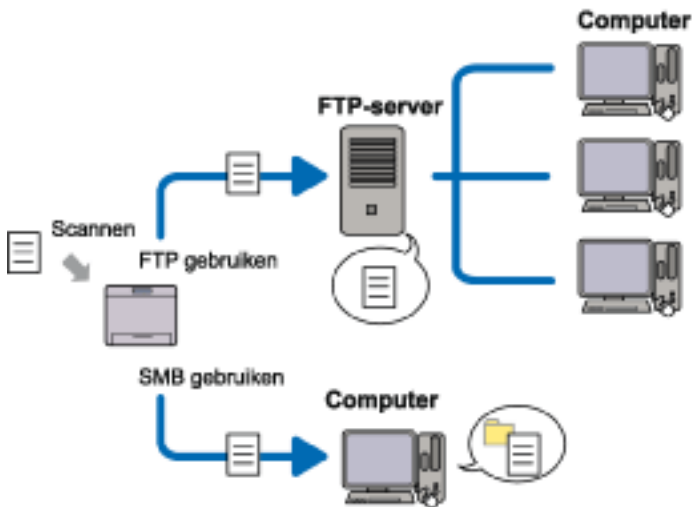

### Vereist besturingssysteem:

#### Voor FTP:

 **OPMERKING:** Zie de handleiding van de FTP-software voor informatie over de configuratie van de FTP-service.

 **OPMERKING:** Microsoft Windows Server 2003, Windows XP, Windows Vista, Mac OS X 10.3.9/10.4.11/10.5 ondersteunen alleen IPv4.

- Microsoft Windows XP Professional  
FTP-service van Microsoft Internet Information Services 5.1
- Microsoft Windows Server 2003 Service Pack 1



FTP-service van Microsoft Internet Information Services 6.0

- Microsoft Windows Vista  
Microsoft Windows Server 2008

FTP-service van Microsoft Internet Information Services 7.0

- Microsoft Windows 7  
Microsoft Windows Server 2008 R2

FTP-service van Microsoft Internet Information Services 7.5

- Mac OS X 10.3.9/10.4.11/10.5/10.6  
FTP-service van Mac OS X

#### **Voor SMB:**



**OPMERKING:** Microsoft Windows Server 2003, Windows XP, Mac OS X 10.3.9/10.4.11/10.5/10.6 ondersteunen alleen IPv4.

- Microsoft Windows XP
- Microsoft Windows Server 2003
- Microsoft Windows Vista
- Microsoft Windows Server 2008
- Microsoft Windows Server 2008 R2
- Microsoft Windows 7
- Mac OS X 10.3.9/10.4.11/10.5/10.6

#### **Procedures**

##### **Voor FTP:**

- 1 "Een bestemming instellen met behulp van een adresboek"
- 2 "Het gescande document op het netwerk verzenden"

##### **Voor SMB:**

- 1 "Een aanmeldingsnaam en een wachtwoord instellen (alleen voor SMB)"
- 2 "Een gedeelde map maken (alleen voor SMB)"
- 3 "Een bestemming instellen met behulp van een adresboek"
- 4 "Het gescande document op het netwerk verzenden"

## Een aanmeldingsnaam en een wachtwoord instellen (alleen voor SMB)

Voor de functie Scan naar netwerk hebt u een gebruikersaccount nodig voor aanmelding met een geldig en niet-leeg wachtwoord voor verificatie. Een gebruikersnaam en wachtwoord bevestigen voor aanmelding.

Voor Microsoft Windows:



Als u geen wachtwoord gebruikt voor de gebruikerslogin, moet u een via de volgende procedure een wachtwoord maken voor de gebruikersaccount voor aanmelding.

### Voor Windows XP:

- 1 Klik op Start→ Configuratiescherm→ Gebruikersaccounts.
- 2 Klik op Een account wijzigen.
- 3 Klik op Een wachtwoord maken en voeg een wachtwoord toe voor de gebruikersaccount voor aanmelding.

### Voor Windows Vista en Windows 7:

- 1 Klik op Start→Configuratiescherm.
- 2 Klik op Gebruikersaccounts en Ouderlijk toezicht.
- 3 Klik op Gebruikersaccounts.
- 4 Klik op Een wachtwoord voor uw account maken en voeg een wachtwoord toe voor de gebruikersaccount voor aanmelding.

### Voor Windows Server 2008:

- 1 Klik op Start→Configuratiescherm.

- 2 Dubbelklik op Gebruikersaccounts.
- 3 Klik op Een wachtwoord voor uw account maken en voeg een wachtwoord toe voor de gebruikersaccount voor aanmelding.

**Voor Windows Server 2008 R2:**

- 1 Klik op Start→Configuratiescherm.
- 2 Selecteer Gebruikersaccounts.
- 3 Klik op Gebruikersaccounts.
- 4 Klik op Een wachtwoord voor uw account maken en voeg een wachtwoord toe voor de gebruikersaccount voor aanmelding.

**Voor Mac OS X 10.3.9:**

- 1 Klik op Systeem voorkeuren→Accounts.
- 2 Typ een wachtwoord voor de gebruikersaccount voor aanmelding in Wachtwoord.
- 3 Typ het wachtwoord nogmaals in Bevestigen.

**Voor Mac OS X 10.4.11/10.5/10.6:**

- 1 Klik op Systeem voorkeuren→Accounts.
- 2 Selecteer Wijzig wachtwoord.
- 3 Typ een wachtwoord voor de gebruikersaccount voor aanmelding in Nieuw wachtwoord.
- 4 Typ het wachtwoord nogmaals in Bevestigen.

**Een gedeelde map maken (alleen voor SMB)**

Een gedeelde map maken waar de printer gescande documenten opslaat.

**Voor Microsoft Windows XP Home Edition:**

- 1 Maak een map in gewenste directory op de computer (bijvoorbeeld een map met de naam VoorDelen).
- 2 Klik met de rechtermuisknop op de map en selecteer Eigenschappen. Het dialoogvenster Eigenschappen verschijnt.
- 3 Klik op het tabblad Delen, en selecteer Deze map delen op het netwerk.

4 In het vak Sharenaam typt u een naam.



**OPMERKING:** Noteer deze naam, want u hebt deze naam in de volgende instellingsprocedure nodig.

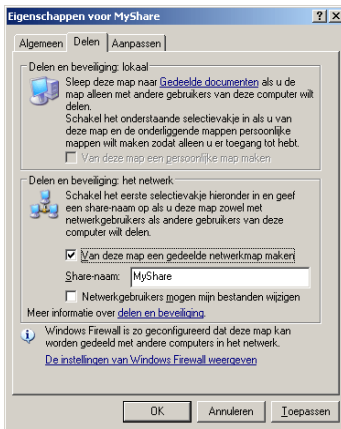

5 Vink het vakje Netwerkgebruikers mogen mijn bestanden wijzigen aan en klik op OK.



**OPMERKING:** Als het volgende scherm verschijnt, klikt u op Klik hier als u het beveiligingsrisico kent maar bestanden zonder de wizard te gebruiken wilt delen, en selecteert vervolgens Bestandsdeling inschakelen zonder de wizard te gebruiken en klik op OK.

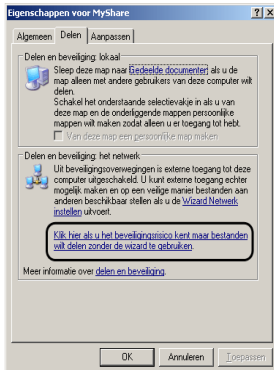

 **OPMERKING:** Onderliggende mappen toevoegen en nieuwe mappen maken in de gedeelde map die u hebt gemaakt.

Bijvoorbeeld:

Mapnaam: VoorDelen, mapnaam onder VoorDelen: MijnAfb,  
mapnaam onder MijnAfb: John

Wat u nu in de directory zou moeten zien, is  
VoorDelen\MijnAfb\John.

### Voor Microsoft Windows XP Professional:

- 1 Maak een map in gewenste directory op de computer (bijvoorbeeld een map met de naam VoorDelen) en dubbelklik op de map.
- 2 Selecteer Mapopties in het menu Extra.

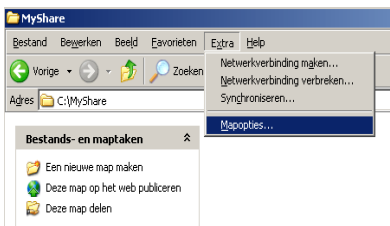

- 3 Klik op het tabblad Weergave en hef de selectie op van het keuzevakje Eenvoudig delen van bestanden gebruiken (aanbevolen).

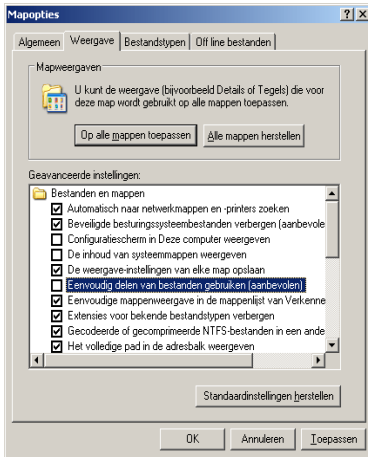

- 4 Klik op OK.
- 5 Klik met de rechtermuisknop op de map en selecteer Eigenschappen.  
Het dialoogvenster Eigenschappen verschijnt.
- 6 Selecteer het tabblad Delen en selecteer Deze map delen.
- 7 In het vak Sharenaam typt u een naam.

 **OPMERKING:** Noteer deze naam, want u hebt deze naam in de volgende instellingsprocedure nodig.



- 8 Klik op Rechten om schrijfrechten in te stellen voor deze map.
- 9 Klik op Toevoegen.
- 10 Zoek naar aanmeldingsnamen van gebruikers door te klikken op Geavanceerd of typ aanmeldingsnamen van gebruikers in het vak Geef de objectnamen op en klik op Namen controleren ter bevestiging (voorbeeld van een aanmeldingsnaam voor een gebruiker `Ikzelf`).

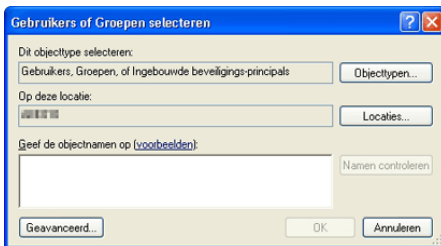

- 11 Klik op OK.



**OPMERKING:** Gebruik nooit de aanmeldingsnaam Iedereen.

- 12 Klik op de aanmeldingsnaam die u net hebt ingevoerd. Selecteer het keuzevakje Volledig beheer. Dit geeft u het recht om het document naar deze map te verzenden.

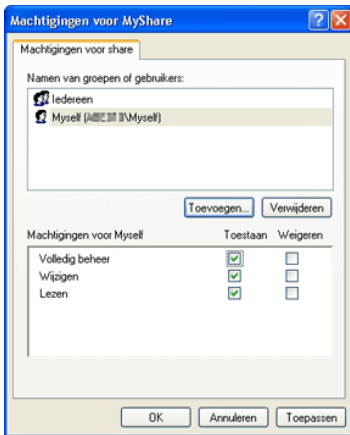

13 Klik op OK.



**OPMERKING:** Onderliggende mappen toevoegen en nieuwe mappen maken in de gedeelde map die u hebt gemaakt.

Bijvoorbeeld:

Mapnaam: VoorDelen, mapnaam onder VoorDelen: MijnAfb,

mapnaam onder Mijn Afb: John

Wat u nu in de directory zou moeten zien, is

VoorDelen\MijnAfb\John.

### **Voor Windows Vista, Windows Server 2008, Windows Server 2008 R2, of Windows 7:**

- 1 Maak een map in gewenste directory op de computer (bijvoorbeeld een map met de naam VoorDelen).
- 2 Klik met de rechtermuisknop op de map en selecteer Eigenschappen. Het dialoogvenster Eigenschappen verschijnt.



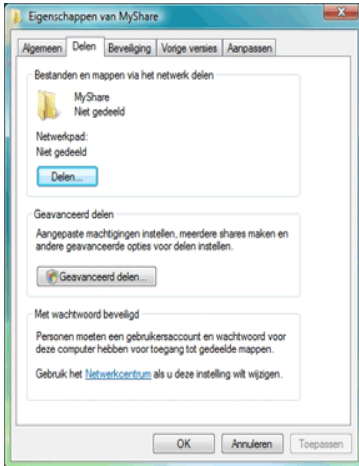

- 3 Selecteer het tabblad Delen en selecteer Geavanceerd delen.
- 4 Schakel het selectievakje Deze map delen in.
- 5 In het vak Sharenaam typt u een naam.



**OPMERKING:** Noteer deze naam, want u hebt deze naam in de volgende instellingsprocedure nodig.

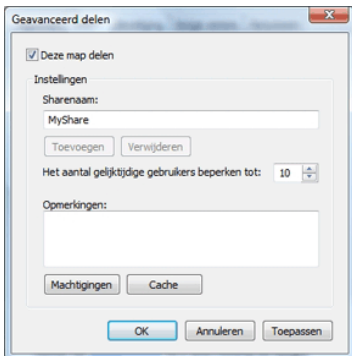

- 6 Klik op Rechten om schrijfrechten in te stellen voor deze map.
- 7 Klik op Toevoegen.

- 8 Zoek naar aanmeldingsnamen van gebruikers door te klikken op Geavanceerd of typ aanmeldingsnamen van gebruikers in het vak Geef de objectnamen op en klik op Namen controleren ter bevestiging (voorbeeld van een aanmeldingsnaam voor een gebruiker Ikzelf).

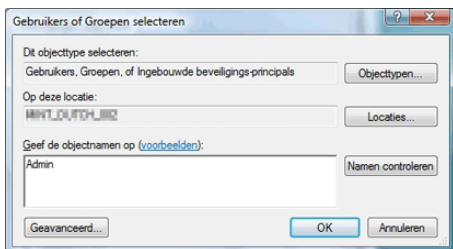

- 9 Klik op OK.
- 10 Klik op de aanmeldingsnaam die u net hebt ingevoerd. Selecteer het keuzevakje Volledig beheer. Dit geeft u het recht om het document naar deze map te verzenden.

 **OPMERKING:** Gebruik nooit de aanmeldingsnaam Iedereen.

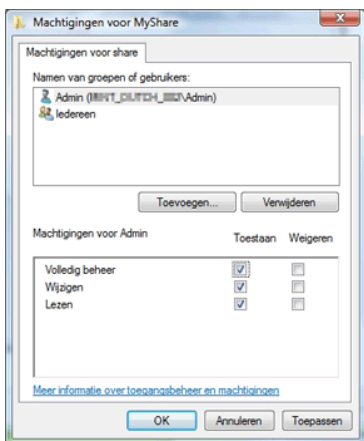

- 11 Klik op OK.

 **OPMERKING:** Onderliggende mappen toevoegen en nieuwe mappen maken in de gedeelde map die u hebt gemaakt.

Bijvoorbeeld:

Mapnaam: VoorDelen, mapnaam onder VoorDelen: MijnAfb,  
mapnaam onder Mijn Afb: John

Wat u nu in de directory zou moeten zien, is

VoorDelen\MijnAfb\John.

#### **Voor Mac OS X 10.3.9/10.4.11:**

- 1 Selecteer Ga naar in het menu Finder, en klik dan op Home.
- 2 Dubbelklik op Openbaar.
- 3 Maak een map (voorbeeld van een mapnaam VoorDelen).
- 4 Open Systeemvoorkeuren, en klik opDelen.
- 5 Selecteer het keuzevakje Persoonlijk bestand delen en het keuzevakje Windows delen.

#### **Voor Mac OS X 10.5/10.6:**

- 1 Maak een map in gewenste directory op de computer (bijvoorbeeld een map met de naam VoorDelen).
- 2 Selecteer de gemaakte map en selecteer Info ophalen in het menu Bestand.
- 3 Schakel het selectievakje Deze map delen in.
- 4 Open Systeemvoorkeuren, en klik opDelen.
- 5 Schakel het aankruisvakje Bestand delen in en klik daarna opOpties.
- 6 Schakel de selectievakjes Mappen en bestanden delen via SMB en de accountnaamvakjes in.
- 7 Klik op Gereed.

### **Een bestemming instellen met behulp van een adresboek**





U kunt de verbidingsgegevens voor de SMB- en FTP-server registreren in het adresboek met behulp van de Dell Printer Configuration Web Tool of de Adresboek-bewerker.

Zorg ervoor dat u de IP-adressen hebt die u nodig hebt, van de printer en computer, alvorens u een bestemming begint in te stellen.

## De IP-adresinstelling van de printer controleren

Alvorens het serveradresboek via het netwerk in te stellen, moet u eerst het IP-adres van de printer opzoeken. U gaat als volgt te werk om dit IP-adres in het instellingenrapport van het systeem te vinden:

### Bij gebruik van het operatorpaneel

- 1 Druk op de knop  (Menu).
- 2 Druk op de knop  totdat *Systeemconfiguratie* is gemarkeerd en druk dan op de knop  (Set) .
- 3 Zorg dat *Rapport/Lijst* gemarkeerd is en druk dan op de knop  (Instellen).
- 4 Controleer of *Systeeminstellingen* is gemarkeerd en druk dan op de knop  (Set) .

Het systeeminstellingenrapport wordt afgedrukt.

### Bij gebruik van de werkset



OPMERKING:

- 1 Klik op Start→ Alle programma's→ Dell Printers→ Dell 2155 Multifunction Color Printer→ Werkset.



OPMERKING: In deze stap wordt het venster *Printer selecteren* weergegeven wanneer er meerdere printerstuurprogramma's op uw computer zijn geïnstalleerd. In dit geval klikt u op de naam van deze printer die wordt genoemd in *Printernamen* en klik daarna op OK.

De Werkset opent.

- 2 Controleer of het tabblad *Rapport Printerinstellingen* open is.
- 3 Selecteer *TCP/IP-instellingen* in de lijst links van de pagina.  
De pagina *TCP/IP-instellingen* wordt weergegeven.

## De IP-adresinstelling van een computer vinden

U kunt als volgt het IP-adres van de computer vinden.

- 1 Klik op *Starten*→ *Uitvoeren*.  
Voor *Windows Server 2003/Windows Server 2008/Windows Server 2008 R2*:  
Klik op *Start*→ *Uitvoeren*.

Voor Windows Vista/Windows 7:

Klik op Start→ Alle programma's→ Bureau-accessoires→ Uitvoeren.

- 2 Typ `cmd` in het tekstveld en klik op OK. Daarmee opent u een opdrachtregel.
- 3 Typ `ipconfig` en druk op de toets Enter.
- 4 Noteer het IP-adres xxx.xxx.xxx.xxx.

### Gebruik van de Dell Printer Configuration Web Tool

- 1 Open een web-browser.
- 2 Typ het IP-adres van de printer in de adresbalk en druk op de toets Enter.

De webpagina van de printer verschijnt.

 **OPMERKING:** Zie "De IP-adresinstelling van de printer controleren" voor informatie over hoe u het IP-adres van de printer kunt opzoeken.

- 3 Klik op Adresboek. Als u een beveiligingsdialoogvenster voor aanmelding krijgt, typt u de juiste gebruikersnaam en wachtwoord.

 **OPMERKING:** De standaard gebruikersnaam is 'admin', en het standaard wachtwoord is niet ingevuld (blanco).

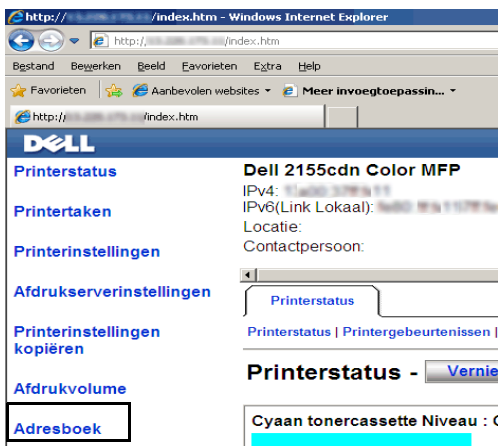

- 4 Klik op het tabblad Serveradres en klik op een Aanmaken-knop.

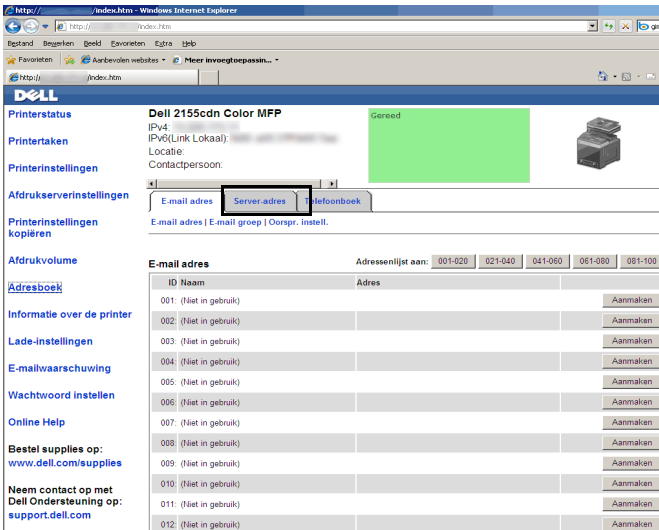

Daarmee opent u de pagina Serveradres.

The 'Server Address' configuration form contains the following fields:

- Name:** (New Registration)
- Server Type:** (FTP, C, SMB)
- Server Address:** (FTP: [ip]/Server Address/Server Path; SMB: [Server Address/Share Name/Server Path])
- Share Name:** (e.g. myPC, 100.100.100.100)
- Server Path:** (e.g. FTP:[pub\_publicarea], SMB:[printer, scanner/Printer, scanner/Printer/Driver])
- Server Port Number:** (FTP: 21, 4000 - 65535; SMB: 139, 445, 5900 - 65535)
- Login Name:** (e.g. FTP:[anonymous, Pfile], SMB:[Printer, Domain/Printer])
- Login Password:**
- Re-enter Password:**

Typ als volgt de volgende informatie in de velden:

- 
- (1) **Naam** Typ een beschrijvende naam die u wilt weergeven in het serveradresboek.

(2) Server-type	Selecteer FTP als u het document op een FTP-server wilt opslaan. Selecteer SMB als u documenten wilt opslaan in een gedeelde map op de computer.
(3) Server-adres	Typ een FTP-servernaam die u hebt gedeeld of een servernaam of IP-adres van de computer. <ul style="list-style-type: none"> <li>• Voor FTP: Servernaam: mijnhost.voorbeeld.com (mijnhost: hostnaam, voorbeeld.com: domeinnaam) IP-adres: 192.168.1.100</li> <li>• Voor SMB: Servernaam: mijnhost IP-adres: 192.168.1.100</li> </ul>
(4) Gedeelde naam	Typ de naam van de gedeelde map op de ontvangende computer. Alleen voor SMB.
(5) Server-pad	Typ het pad naar de submap waarin u het gescande document wilt opslaan. Controleer of het pad naar de submap al is gemaakt in de gedeelde map of FTP-server.
(6) Server-aansluitnummer	Typ het nummer van de serverpoort. Als u dit niet goed weet, kunt u de standaardwaarde 21 voor FTP of 139 voor SMB opgeven. Beschikbare poorten zijn: FTP: 21, 5000 - 65535 SMB: 139, 445, 5000 - 65535
(7) Aanmeldingsnaam	Typ de naam van de gebruikersaccount die toegang mag hebben tot een gedeelde map op uw computer of een FTP-server. <ul style="list-style-type: none"> <li>• Voor FTP: neem contact op met de systeembeheerder</li> <li>• Voor SMB: de aanmeldingsnaam voor Windows die u in procedure 1 hebt opgegeven.</li> </ul>
(8) Aanmeldingswachtwoord	Typ het wachtwoord voor de eerder genoemde aanmeldingsnaam. <ul style="list-style-type: none"> <li>• Voor FTP: neem contact op met de systeembeheerder</li> <li>• Voor SMB: een leeg wachtwoordveld is niet geldig in de netwerkfunctie (computer). Zorg ervoor dat u een geldig wachtwoord hebt voor de aanmeldingsaccount van de gebruiker. (Zie "Een aanmeldingsnaam en een wachtwoord instellen (alleen voor SMB)" voor meer informatie over hoe u een wachtwoord kunt toevoegen voor uw aanmeldingsaccount.)</li> </ul>

---

(9) Wachtwoord Bevestig uw wachtwoord.  
rd  
bevestigen

---

### **De Adresboek-bewerker gebruiken**

- 1 Klik op Start→ Alle programma's→ Dell Printers→ Dell 2155 Multifunction Color Printer→ Adresboek-bewerker.
- 2 Klik op Extra→ Nieuw (Apparaat-adresboek)→ Server.



## Voor Microsoft Windows:

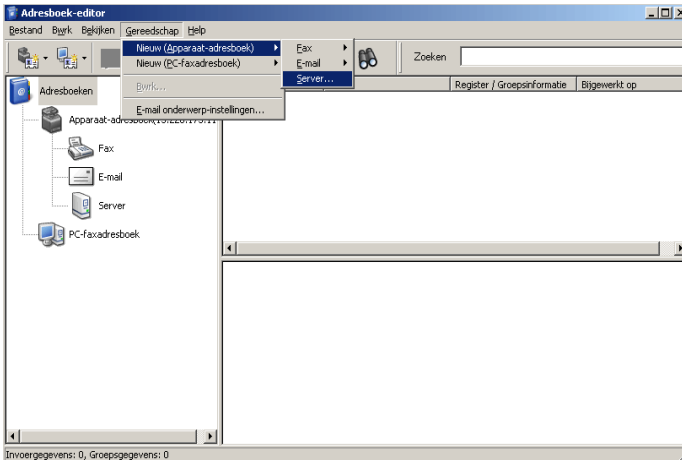

## Voor Apple Macintosh:

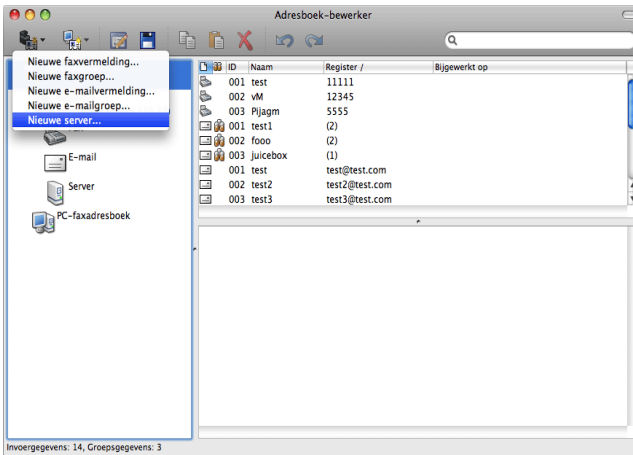

De pagina Serveradres verschijnt.

## Voor Microsoft Windows:

## Voor Apple Macintosh:

Typ als volgt de volgende informatie in de velden:

- 
- |                 |   |
|-----------------|---|
| (1) Naam        | Typ een beschrijvende naam die u wilt weergeven in het serveradresboek.   |
| (2) Server-type | Selecteer Computer als u documenten opslaat in een gedeelde map op de computer.<br>Selecteer Server i als u documenten op een FTP-server opslaat. |
-

- 
- (3) Servernaam / IP-adres Typ een servernaam of IP-adres van de computer of de naam van de FTP-server die u hebt gedeeld.
- Hier zijn voorbeelden:
- Voor computer:  
Servernaam: mijnhost  
IP-adres: 192.168.1.100
  - Voor server:  
Servernaam: mijnhost.voorbeeld.com  
(mijnhost: hostnaam, voorbeeld.com: domeinnaam)  
IP-adres: 192.168.1.100
- 
- (4) Gedeelde naam Typ de naam van de gedeelde map op de ontvangende computer. Alleen voor SMB.
- 
- (5) Pad Typ het pad naar de submap waarin u het gescande document wilt opslaan. Controleer of het pad naar de submap al is gemaakt in de gedeelde map of FTP-server.
- 
- (6) Aanmeldingsnaam Typ de naam van de gebruikersaccount die toegang mag hebben tot een gedeelde map op uw computer of een FTP-server.
- Voor computer: de aanmeldingsnaam voor Windows die u in procedure 1 hebt opgegeven.
  - Voor server: neem contact op met de systeembeheerder
- 
- (7) Aanmeldingswachtwoord Typ het wachtwoord voor de eerder genoemde aanmeldingsnaam.
- Voor computer: een leeg wachtwoordveld is niet geldig in de functie `Netwerk (computer)`. Zorg ervoor dat u een geldig wachtwoord hebt voor de aanmeldingsaccount van de gebruiker. (Zie "Een aanmeldingsnaam en een wachtwoord instellen (alleen voor SMB)" voor meer informatie over hoe u een wachtwoord kunt toevoegen voor uw aanmeldingsaccount.)
  - Voor server: neem contact op met de systeembeheerder
- 
- (8) Aanmeldingswachtwoord bevestigen Bevestig uw wachtwoord.

- 
- (9) Poortnummer Typ het nummer van de serverpoort. Als u dit niet goed weet, kunt u de standaardwaarde 139 voor Computer of 21 voor FTP opgeven.
- Beschikbare poorten zijn:  
Voor computer: 139, 445, 5000 - 65535  
Voor server: 21, 5000 - 65535
- 







## Het gescande document op het netwerk verzenden

- 1 laad de documenten met bovenkant eerst en de goede kant naar boven in de AOD.

OF

Leg één document met de af te drukken zijde naar beneden op de documentglasplaat, en sluit de documentklep.

Voor meer informatie over het laden van een document gaat u naar "Een origineel document plaatsen".



- 2 Druk op de knop  (Scannen).
- 3 Druk op de knop  totdat `Scan naar netwerk` is gemarkeerd en druk dan op de knop  (Set).
- 4 Controleer of `Scannen naar` is gemarkeerd en druk dan op de knop  (Set).
- 5 Druk op de knop  totdat het gewenste adresboek is gemarkeerd, en druk dan op de knop  (SET).

`Netwerk (computer)`: hiermee slaat u de gescande afbeelding op de computer op met het SMB-protocol.

`Netwerk (server)`: hiermee slaat u de gescande afbeelding op de server op met het FTP-protocol.

In `adresboek zoeken`: hiermee zoekt u naar een netwerkadres in het adresboek.

 **OPMERKING:** De netwerkadressen moeten zijn geregistreerd alvorens u `Netwerk (computer)` of `Netwerk (server)` op het operatorpaneel kunt selecteren.

- 6 Druk op de knop  totdat de gewenste bestemming is gemarkeerd, en druk dan op de knop  (SET).

- 7 Specificeer de scanopties zoals bestandsformaat, kleurmodus en documentgrootte. Zie “Bestandsformaat” voor nadere inlichtingen.
- 8 Druk op de knop  (Start) om de verzending van de gescande bestanden te beginnen.

## Scannen naar een USB-geheugen

Met de functie Scannen naar USB-geheugen kunt u gescande afbeeldingen zonder software te gebruiken, direct opslaan op een USB-geheugen dat is aangesloten op een printer.

### Soorten USB-geheugen

U kunt een USB-geheugen gebruiken met een van de volgende interfaces:

- USB 1.1
- USB 2.0

Het USB-geheugen moet zijn geformatteerd in FAT-bestandssystemen ((FAT16, FAT32 of VFAT) alvorens het geheugenapparaat op de USB-poort van de printer aan te sluiten.



**OPMERKING:** Als het USB-geheugen is geformatteerd in een ander bestandssysteem dan de hierboven vermelde systemen, kan het zijn dat de printer niet herkent dat er een USB-geheugen is aangesloten.



**OPMERKING:** U kunt een USB-geheugen met een verificatiefunctie en sommige merken USB-geheugen niet met deze printer gebruiken.



U kunt als volgt gescande afbeeldingen opslaan op een USB-geheugen:

- 1 Plaats een USB-geheugen in de USB-poort van de printer. Zie “Een USB-geheugen plaatsen en verwijderen” voor meer informatie.
- 2 laad de documenten met bovenkant eerst en de goede kant naar boven in de AOD.

OF

Leg één document met de af te drukken zijde naar beneden op de document-glasplaat, en sluit de documentklep.

Voor meer informatie over het laden van een document gaat u naar "Een origineel document plaatsen".

- 3 Druk op de knop  (Scannen).
- 4 Controleer of Scannen naar USB-geheugen is gemarkeerd en druk dan op de knop  (Set).
- 5 Druk op de knop  (Start) om te beginnen met het scannen van het document.
- 6 Verwijder het USB-geheugen uit de printer. Zie “Een USB-geheugen plaatsen en verwijderen” voor meer informatie.

### **Een map opgeven waarin u de gescande afbeelding wilt opslaan**

U slaat een gescande afbeelding op een USB-geheugen op door een bepaalde map in het USB-geheugen op te geven alvorens het scanwerk uit te voeren.

- 1 Selecteer een map waarin u de gescande afbeelding wilt opslaan vanaf het operatorpaneel van de printer.



**OPMERKING:** De standaard locatie voor opslaan is de basismap van het USB-geheugen.



**OPMERKING:** U kunt niet rechtstreeks een mappad typen via het nummerblok.



**OPMERKING:** U kunt elke map in het USB-geheugen selecteren, maar geen nieuwe map maken in deze stap. U moet altijd een nieuwe map maken voordat u het geheugen aansluit op de printer.

Als de naam van de gescande afbeelding al bestaat in de map, maakt de printer automatisch een nieuwe mapnaam waarin de gegevens worden opgeslagen.

### **Een USB-geheugen plaatsen en verwijderen**

U kunt het USB-geheugen plaatsen voordat u afbeeldingen scant.

Alvorens het USB-geheugen te verwijderen, controleert u of de printer niet actief is op het USB-geheugen.

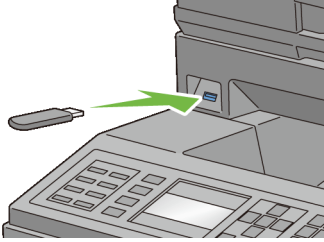

- ➡ **VOORZICHTIG:** Als u het USB-geheugen verwijdert terwijl de printer erop actief is, kunnen de gegevens op het USB-geheugen of het USB-geheugenapparaat zelf beschadigd raken.

## Een e-mail verzenden samen met de gescande afbeelding

U verzendt als volgt een e-mail samen met de gescande afbeelding vanaf de printer:

- Stel de e-mailwaarschuwing in
- Registreer een gebruiker
- Begin een e-mail te verzenden samen met de gescande afbeelding

### Een e-mailwaarschuwing instellen

- 1 In de Dell Printer Configuration Web Tool klikt u op E-mailwaarschuwing. De pagina Instellingen e-mailserver verschijnt.

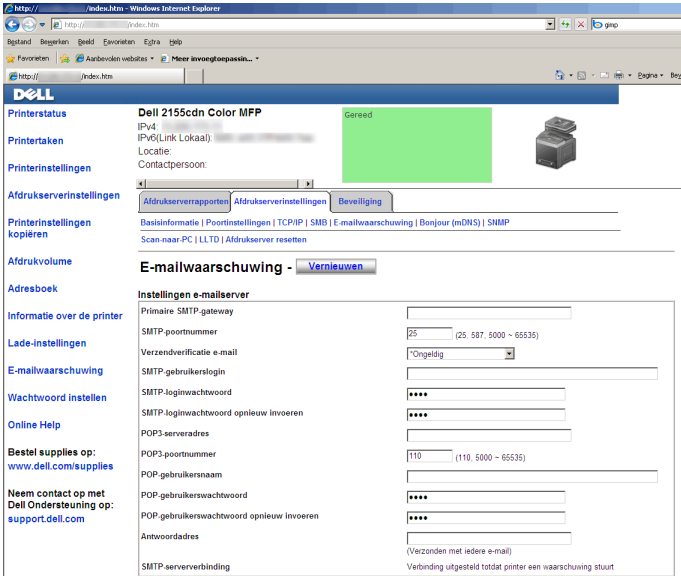

- 2 U geeft als volgt de instellingen op voor de e-mailwaarschuwing:

Primaire SMTP-gateway: geef het IP-adres op van de e-mailserver.

Verzendverificatie e-mail: schakel Ongeldig in om de e-mailserver in te schakelen.



**OPMERKING:** Als u een foutbericht krijgt, inclusief 016-506 of 016-764, neemt u contact op uw serverbeheerder en vraagt u wat de instellingen zijn voor Verzendverificatie e-mail.

- 3 Klik op de knop Nieuwe instellingen toepassen.

## Een nieuwe gebruiker registreren

- 1 In de Dell Printer Configuration Web Tool klikt u op Adresboek en vervolgens op het tabblad E-mailadres.
- 2 Klik op de knop Aanmaken.





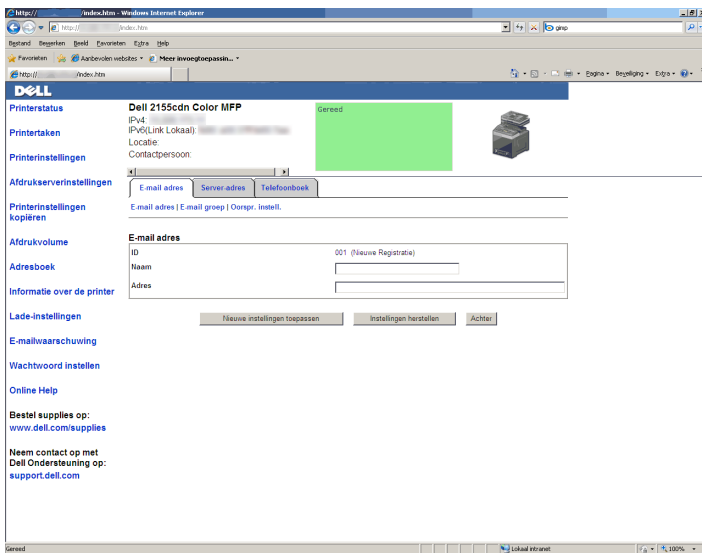

De pagina E-mailadres verschijnt waarop u een nieuwe gebruiker kunt registreren.





- 3 Typ het volgende:
  - Naam
  - Adres
- 4 Klik op de knop Nieuwe instellingen toepassen.

## Een e-mail verzenden samen met de gescande afbeelding

- 1 Druk op de knop  (Scannen).
- 2 Druk op de knop  totdat Scan naar e-mail is gemarkeerd en druk dan op de knop  (Set).
- 3 Controleer of E-mailen naar is gemarkeerd en druk dan op de knop  (Set).
- 4 Druk op de knop  totdat het gewenste menu is gemarkeerd, en druk dan op de knop  (Set).

Toetsenblok: u kunt rechtstreeks een e-mailadres typen.

Adresboek: hiermee selecteert u een e-mailadres dat in het adresboek is geregistreerd.

E=mailgroep: hiermee selecteert u een e-mailgroep die in het adresboek is geregistreerd.

In lokaal adresboek zoeken: hiermee zoekt u naar een e-mailadres in het lokale adresboek.

In serveradresboek zoeken: hiermee zoekt u naar een e-mailadres in het serveradresboek.





**OPMERKING:** Zie "Adresboeken" voor meer informatie over het adresboek en het serveradresboek.



**OPMERKING:** Als u het LDAP-serveradresboek gebruikt, moet Serveradresboek zijn ingesteld op Aan. Zie "LDAP-server" en "Serveradresboek" voor meer informatie.



**OPMERKING:** De e-mailadressen moeten zijn geregistreerd voordat u Adresboek kunt selecteren op het operatorpaneel.

- 5 Druk op de knop  om AAN of BCC te selecteren.
- 6 Druk op de knop  (Start) om de e-mail te verzenden.

# Faxen



**OPMERKING:** De afbeeldingen van en procedures beschreven in deze handleiding gelden voor de Dell™ 2155cdn Multifunction Color Printer.

## Specificeren van de oorspronkelijke instellingen van de fax met behulp van de Navigator voor eenvoudige configuratie

U kunt het land, lijntype, toon/puls, ontvangstfunctie, DRPD-patroon, naam van de faxtekst en het faxnummer specificeren.

- 1 Plaats de bij de printer geleverde cd *Stuurprogramma's en hulpprogramma's* in de computer. Het bestand Navigator voor eenvoudige configuratie wordt automatisch geopend.
- 2 Klik op Geavanceerde hulpprogramma's in het venster Navigator voor eenvoudige configuratie.  
Het venster Geavanceerde hulpprogramma's verschijnt.

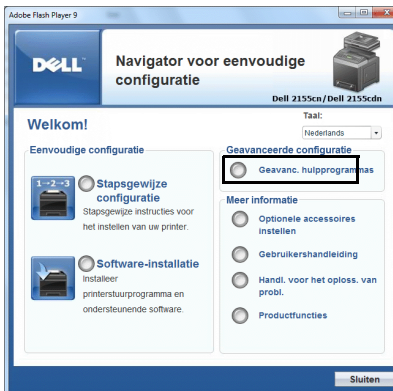









- 3 Klik op Faxconfiguratie.
- 4 Volg de instructies op het scherm.  
Beschikbare instellingen zijn:

- Land
- Lijntype
- Toon/pulse
- Ontvangstfunctie
- DRPD-patroon  
(Deze instelling is alleen beschikbaar wanneer er door uw telefoonmaatschappij een speciale beldienst op uw telefoonlijn is geïnstalleerd.)
- Naam faxkoptekst
- Faxnummer

 **OPMERKING:** Om de eerste instellingen vanaf het operatorpaneel van de printer te maken, raadpleegt u "Instellen van uw land."

## Instellen van uw land

















- 1 Druk op de knop  (Menu).
- 2 Druk op de knop  totdat **Systeeminstellingen** is gemarkeerd en druk dan op de knop  (Instellen).
- 3 Druk op de knop  totdat het **Beheermenu** is gemarkeerd en druk dan op de knop  (Instellen).
- 4 Druk op de knop  totdat **Faxinstellingen** is gemarkeerd en druk dan op de knop  (Instellen).
- 5 Druk op de knop  totdat **Land** is gemarkeerd en druk dan op de knop  (Instellen).
- 6 Selecteer het land waar de printer wordt gebruikt.

De printer moet na het configureren van de landinstellingen opnieuw worden gestart. Als er een bericht verschijnt waarin u wordt gevraagd de printer opnieuw te starten, selecteert u **Ja**. Na het opnieuw starten, wordt het hoofdmenu op het operatorpaneel weergegeven.

 **OPMERKING:** In beide gevallen wordt na het configureren van de landinstelling de informatie die op het apparaat is geregistreerd, geïnitieerd.

## De printer-ID instellen

In de meeste landen moet u wettelijk uw faxnummer aangegeven op een fax die u verstuurt. De printer-ID met uw telefoonnummer en naam of de bedrijfsnaam, wordt bovenaan elke van uw printer verzonden pagina afgedrukt.

- 1 Druk op de knop  (Menu).
  - 2 Druk op de knop  totdat **Systeeminstellingen** is gemarkeerd en druk dan op de knop  (Instellen).
  - 3 Druk op de knop  totdat het **Beheermenu** is gemarkeerd en druk dan op de knop  (Instellen).
  - 4 Druk op de knop  totdat **Faxinstellingen** is gemarkeerd en druk dan op de knop  (Instellen).
  - 5 Druk op de knop  totdat **Faxnummer** is gemarkeerd en druk dan op de knop  (Instellen).
  - 6 Voer uw faxnummer met het numerieke toetsenbord in en druk dan op de knop  (Instellen).
-  **OPMERKING:** Als u een fout bij het invoeren van de nummer maakt, drukt u op de knop  (Backspace) om het laatste cijfers te verwijderen.
- 7 Druk op de knop  of  totdat **Naam faxkopstekst** wordt gemarkeerd en druk dan op de knop  (Instellen).
  - 8 Voer uw naam of bedrijfsnaam met het numerieke toetsenbord in en druk dan op de knop  (Instellen).

U kunt met behulp van het numerieke toetsenbord ook alfanumerieke tekens, inclusief speciale symbolen invoeren door op de toetsen 1, \* en # te drukken.

Voor meer informatie over het gebruik van het numerieke toetsenbord voor het invoeren van alfanumerieke tekens, raadpleegt u "Gebruik van het numerieke toetsenbord om tekens in te voeren."

Als u naar het hoofdscherm van  (Menu) wilt terugkeren, drukt u op de knop **AC** (Alles wissen).

# Gebruik van het numerieke toetsenbord om tekens in te voeren

Tijdens het uitvoeren van verschillende taken is het mogelijk dat u namen en nummers moet invoeren. Wanneer u bijvoorbeeld uw printer instelt, voert u uw naam of de naam van uw bedrijf en het telefoonnummer in. Als u snelkies- of groeps kiesnummers opslaat, moet u ook de bijbehorende namen invoeren.



- Als u wordt gevraagd een letter in te voeren, drukt u op de bijbehorende knop totdat de correcte letter op het scherm verschijnt.  
 Voor de letter O drukt u bijvoorbeeld op 6:
  - Elke keer dat u op 6 drukt, geeft het scherm een andere letter weer: M, N, O en uiteindelijk 6.
  - Voor het invoeren van andere letters herhaalt u de eerste stap.
  - Druk op de knop ✓ (Instellen) als u klaar bent.

## Letters en cijfers op het toetsenbord

Toets	Toegewezen cijfers, letters of tekens
1	1 @ . _ - (spatie) \ & ( ) ! " # \$ % ' ~ ^   ` ; : ? , + * / = [ ] { } < >
2	a b c A B C 2
3	d e f D E F 3
4	g h i G H I 4
5	j k l J K L 5
6	m n o M N O 6
7	p q r s P Q R S 7
8	t u v T U V 8
9	w x y z W X Y Z 9

Toets	Toegewezen cijfers, letters of tekens
0	0
*	@ . _ -
#	(spatie) \ & ( )

## Cijfers of namen wijzigen

Als u een fout bij het invoeren van een cijfer of naam maakt, drukt u op de knop  (Backspace) om het laatste cijfer of teken te verwijderen. Voer dan het correcte cijfer of teken in.











## Een pauze inlassen









Bij sommige telefoonsystemen is het nodig om een toegangscode te kiezen en naar een tweede keestoon te luisteren. Er moet een pauze worden ingevoerd, anders werkt de toegangscode niet. Voer bijvoorbeeld de toegangscode 9 in en druk dan op de knop  (Herhalen/pauze) voordat u het telefoonnummer invoert. "-" verschijnt op het display om aan te geven waar de pauze is ingevoerd.

## De tijd en datum instellen

 **OPMERKING:** Het kan nodig zijn om de correcte tijd en datum opnieuw in te stellen als de stroom naar de printer is onderbroken.

Tijd en datum instellen:

- 1 Druk op de knop  (Menu).
- 2 Druk op de knop  totdat **Systeeminstellingen** is gemarkeerd en druk dan op de knop  (Instellen).
- 3 Druk op de knop  totdat het **Beheermenu** is gemarkeerd en druk dan op de knop  (Instellen).
- 4 Druk op de knop  totdat **Systeeminstellingen** is gemarkeerd en druk dan op de knop  (Instellen).
- 5 Druk op de knop  totdat **Datum en tijd** is gemarkeerd en druk dan op de knop  (Instellen).
- 6 Zorg dat **Datum & tijd inst.** gemarkeerd is en druk dan op de knop  (Instellen).















- 7 Druk op de knop  of  totdat de gewenste tijdzone is gemarkeerd en druk dan op de knop  (Ingesteld).
- 8 Druk op  of  of voer de datum met het numerieke toetsenbord in en druk op de knop  (Indienen).
- 9 Druk op  of  of voer de tijd met het numerieke toetsenbord in en druk op de knop  (Indienen).

Als u naar het hoofdscherm van  (Menu) wilt terugkeren, drukt u op de knop **AC** (Alles wissen).

 **OPMERKING:** De printer piept en u kunt niet naar de volgende stap als er een verkeerd nummer is ingevoerd.

## De klokmodus veranderen

U kunt de huidige tijd instellen met behulp van de indeling 12 uur of 24 uur.

- 1 Druk op de knop  (Menu).
- 2 Druk op de knop  totdat **Systeeminstellingen** is gemarkeerd en druk dan op de knop  (Instellen).
- 3 Druk op de knop  totdat het **Beheermenu** is gemarkeerd en druk dan op de knop  (Instellen).
- 4 Druk op de knop  totdat **Systeeminstellingen** is gemarkeerd en druk dan op de knop  (Instellen).
- 5 Druk op de knop  totdat **Datum en tijd** is gemarkeerd en druk dan op de knop  (Instellen).
- 6 Druk op de knop  totdat **Tijdformaat** is gemarkeerd en druk dan op de knop  (Instellen).
- 7 Druk op de knop  of  totdat het gewenste formaat is gemarkeerd en druk dan op de knop  (Instellen).











Als u naar het hoofdscherm van  (Menu) wilt terugkeren, drukt u op de knop **AC** (Alles wissen).

## Geluiden instellen













### Sprekervolume

- 1 Druk op de knop  (Menu).





- 1 Druk op de knop  totdat **Systeeminstellingen** is gemarkeerd en druk dan op de knop  (Instellen).
- 2 Druk op de knop  totdat het **Beheermenu** is gemarkeerd en druk dan op de knop  (Instellen).
- 3 Druk op de knop  totdat **Faxinstellingen** is gemarkeerd en druk dan op de knop  (Instellen).
- 4 Druk op de knop  totdat **Lijnmonitor** is gemarkeerd en druk dan op de knop  (Instellen).
- 5 Druk op de knop  of  totdat het gewenste volume is gemarkeerd en druk dan op de knop  (Instellen).
- 6 Start de printer opnieuw door de aan/uit-schakelaar uit en weer aan te zetten.









## Belvolume

- 1 Druk op de knop  (Menu).
- 2 Druk op de knop  totdat **Systeeminstellingen** is gemarkeerd en druk dan op de knop  (Instellen).
- 3 Druk op de knop  totdat het **Beheermenu** is gemarkeerd en druk dan op de knop  (Instellen).
- 4 Druk op de knop  totdat **Faxinstellingen** is gemarkeerd en druk dan op de knop  (Instellen).
- 5 Druk op de knop  totdat **Beltoon-sterkte** wordt gemarkeerd en druk dan op de knop  (Instellen).
- 6 Druk op de knop  of  totdat het gewenste volume is gemarkeerd en druk dan op de knop  (Instellen).
- 7 Start de printer opnieuw door de aan/uit-schakelaar uit en weer aan te zetten.

## De faxinstellingsopties specificeren

### De faxinstellingsopties wijzigen

- 1 Druk op de knop  (Menu).
- 2 Druk op de knop  totdat **Systeeminstellingen** is gemarkeerd en druk dan op de knop  (Instellen).

- 3 Druk op de knop  totdat het Beheermenu is gemarkeerd en druk dan op de knop  (Instellen).
- 4 Druk op de knop  totdat Faxinstellingen is gemarkeerd en druk dan op de knop  (Instellen).
- 5 Druk op de knop  totdat de gewenste menuoptie is gemarkeerd en druk dan op de knop  (Instellen).
- 6 Druk op de knop  of  totdat de gewenste instelling wordt gemarkeerd of voer de waarde in met behulp van het numerieke toetsenbord en druk dan op de knop  (Instellen).

Herhaal stap 5 en 6 zo nodig.

Als u naar het hoofdscherm van  (Menu) wilt terugkeren, drukt u op de knop AC (Alles wissen).

### **Beschikbare faxinstellingopties**

U kunt de volgende instellingopties voor het configureren van het faxstelsysteem gebruiken:

Optie	Beschrijving
Ontvangstfunctie	<p>U kunt de standaard faxontvangstfunctie selecteren.</p> <ul style="list-style-type: none"> <li>• Fax: (automatische ontvangstfunctie)</li> <li>• Telefoon (handmatige ontvangstfunctie): Automatische ontvangst van faxen is uitgeschakeld. U kunt een fax ontvangen door de handset van de externe telefoon op te pakken en dan op de code voor Ontv.op afstand te drukken of door Ophangen in te stellen op Aan (u hoort spraak of faxtonen uit het externe apparaat) en dan op de knop  (Starten) te drukken.</li> <li>• Telefoon/fax: wanneer de printer een inkomende fax ontvangt, belt de externe telefoon gedurende de tijd die in Auto-ontv. Fax/Tel wordt gespecificeerd. Daarna ontvangt de printer automatisch een fax. Als het binnenkomende gesprek geen fax is, geeft de printer met de interne luidspreker aan dat het een telefoongesprek betreft.</li> <li>• Antwoordapparaat/fax: De printer kan de telefoonlijn delen met een antwoordapparaat. In deze stand controleert de printer het signaal en onderschept het de lijn als er een faxtonen klinken. Als de telefooncommunicatie in uw land gebruik maakt van seriële transmissie (zoals in Duitsland, Zweden, Denemarken, Oostenrijk, België, Italië, Frankrijk en Zwitserland), wordt deze functie niet ondersteund.</li> <li>• DRPD: voordat u de optie Distinctive Ring Pattern Detection (DRPD) gebruikt, moet een aparte beldienst door de telefoonmaatschappij op uw telefoonlijn worden geïnstalleerd. Als de telefoon een afzonderlijk faxnummer met een unieke beltoon heeft geleverd, moet de fax zo ingesteld worden dat gecontroleerd wordt op die specifieke beltoon.</li> </ul>
Auto-ontv. Fax	<p>Stel het interval in waarop de printer na het ontvangen van een inkomende oproep op de faxontvangstfunctie overgaat. Het interval kan worden gespecificeerd binnen het bereik van 0 tot 255 seconden. De standaardwaarde is 0 seconden.</p>
Auto-ontv.Tel/Fax	<p>Stelt de interval in waarmee de printer naar de stand faxontvangst gaat, nadat de externe telefoon een gesprek ontvangt. Het interval kan worden gespecificeerd binnen het bereik van 0 tot 255 seconden. De standaardwaarde is 6 seconden.</p>

Optie	Beschrijving
Aut.ontv.Antw/Fax	Stelt de interval in waarmee de printer naar de stand faxontvangst gaat, nadat het externe antwoordapparaat een gesprek ontvangt. Het interval kan worden gespecificeerd binnen het bereik van 0 tot 255 seconden. De standaardwaarde is 21 seconden.
Lijnmonitor	Stelt het volume van de lijnmonitor in. Hiermee kunt u het transmissiesignaal via een interne luidspreker horen totdat er een verbinding gemaakt wordt.
Beltoon-sterkte	Stelt het volume van de beltoon in. Dit geeft aan dat een inkomende oproep een telefoongesprek is, via de interne speaker wanneer Ontvangstfunctie is ingesteld op Telefoon/fax.
Lijntype	U kunt het standaard lijntype selecteren. <ul style="list-style-type: none"> <li>• PSTN</li> <li>• PBX</li> </ul>
Toon/puls	U kunt het standaard beltype selecteren. <ul style="list-style-type: none"> <li>• Toon</li> <li>• Puls (10PPS)</li> <li>• Puls (20PPS)</li> </ul>
Uitgst. herverz.	U kunt het interval tussen transmissiepogingen instellen binnen het bereik van 3 tot 255 seconden. De standaardwaarde is 8 seconden.
Poging. nr.herh.	U kunt het aantal pogingen instellen voor nummerherhaling binnen het bereik van 0 tot 13 keer wanneer de bestemmingsfax bezet is . Als de waarde 0 ingevoerd wordt, zal de printer het nummer niet herhalen.
Uitg. nr.herh.	Uw printer kan het nummer van een extern faxapparaat als deze bezet was, automatisch opnieuw kiezen. Er kan een interval tussen 1 en 15 minuten worden ingevoerd.
"Junk-fax"-inst.	U kunt faxen die uit ongewenste stations worden verzonden, afwijzen. Het systeem accepteert alleen faxen van de externe stations die in snelkeuze staan. Deze functie is handig voor het blokkeren van ongewenste faxen.  Selecteer <b>Uit</b> om de functie uit te schakelen. Iedereen kan u een fax sturen.  Selecteer <b>Aan</b> om de functie in te schakelen.















Optie	Beschrijving
Ontv.op afstand	U kunt een fax ontvangen door op de externe ontvangstcode van de externe telefoon te drukken nadat u de handset van de telefoon hebt opgepakt.
Ontv.afst.toon	U kunt de toon specificeren wanneer <i>Ontv. op afstand</i> is ingesteld op <i>Aan</i> .
Faxkoptekst	<p>De informatie van de afzender wordt in de koptekst van faxen afgedrukt.</p> <p>Selecteer <i>Uit</i> om de functie uit te schakelen.</p> <p>Selecteer <i>Aan</i> om de functie in te schakelen.</p> <p>Merk op dat als Verenigde Staten als instelling bij <i>Land</i> is geselecteerd, deze optie niet op het menu verschijnt. De instelling staat altijd aan en kan niet worden gewijzigd.</p> <p>Zie “Instellen van uw land” voor nadere inlichtingen over het land.</p>
Naam faxkoptekst	Specificeert de naam van de afzender die in de koptekst van faxen moet worden afgedrukt.
Faxnummer	Specificeert het faxnummer van de printer, dat in de koptekst van faxen wordt afgedrukt. Deze functie is beschikbaar wanneer u <i>Koptekst</i> instelt op <i>Aan</i> . Het nummer dat in het faxnummer wordt gespecificeerd, wordt in de printer-ID gebruikt.
Faxvoorpagina	U kunt instellen of er een voorblad aan faxen wordt toegevoegd wanneer u faxen verstuurt.
DRPD-patroon	Voordat u de optie Distinctive Ring Pattern Detection (DRPD) gebruikt, moet een aparte beldienst door de telefoonmaatschappij op uw telefoonlijn worden geïnstalleerd. Als de telefoon een afzonderlijk faxnummer met een unieke beltoon heeft geleverd, moet de fax zo ingesteld worden dat gecontroleerd wordt op die specifieke beltoon.
Duplexafdruk	<p>U kunt instellen of bij het afdrukken van faxen dubbelzijdig wordt afgedrukt.</p> <p>Selecteer <i>Uit</i> om faxen aan een zijde van een vel papier af te drukken.</p> <p>Selecteer <i>Aan</i> om faxen aan beide zijden van een vel papier af te drukken.</p>



Optie	Beschrijving
Doorgestuurde fax	<p>U kunt uw printer instellen op het doorsturen van inkomende faxen naar een ander faxnummer. Wanneer een fax op uw printer aankomt, wordt deze in het geheugen opgeslagen. De printer kiest vervolgens het faxnummer dat u hebt opgegeven en stuurt de fax.</p> <p>Selecteer <b>Uit</b> om inkomende faxen niet door te sturen.</p> <p>Selecteer <b>Doorsturen</b> om inkomende faxen zonder ze af te drukken, door te sturen. Als er tijdens het doorsturen van een ontvangen fax een fout optreedt, drukt de printer de fax af.</p> <p>Selecteer <b>Afdrukken en doorsturen</b> om inkomende faxen door te sturen en af te drukken.</p>
Faxdrstuurnummer	U voert het faxnummer in van de bestemming waar de inkomende faxen naar moeten worden doorgestuurd.
Voorkiezen	U kunt aangeven of een voorkiesnummer al dan niet moet worden ingesteld.
Voorkiesnummer	U kunt een voorkiesnummer van maximaal vijf cijfers instellen. Dit nummer wordt gedraaid voordat eventuele automatische nummers worden gedraaid. Het is handig voor toegang tot Private Automatic Branch Exchange (PBX).
Wis formaat	Wanneer u een document ontvangt dat net zo lang of langer is dan het papier dat in uw printer is geïnstalleerd, kunt u de printer zodanig instellen dat het teveel onderaan de pagina wordt gewist. Als de ontvangen pagina buiten de door u ingestelde marge ligt, wordt deze op werkelijke grootte op twee vellen papier afgedrukt. Als het document binnen de marge ligt en <b>Wis formaat</b> is ingesteld op <b>Auto-reductie</b> , verkleint de printer het document, zodat het op het relevante papierformaat past. Er wordt dan geen rand gewist. Als <b>Wis formaat</b> is ingesteld op een andere optie dan <b>Auto-reductie</b> , worden de gegevens in de marge gewist.
ECM	U kunt instellen of ECM (Error Correction Mode) wordt in- of uitgeschakeld.
Modemsnelheid	U kunt de modemsnelheid instellen.

Optie	Beschrijving
Land	Selecteer het land waar de printer wordt gebruikt. U kunt deze instelling wijzigen wanneer: <ul style="list-style-type: none"> <li>• Er geen taken worden uitgevoerd</li> <li>• Er geen faxtaken in het geheugen wachten</li> </ul>
Fax-activiteit	U kunt instellen of er automatisch een faxactiviteitenrapport wordt afgedrukt na elke 50 inkomende en uitgaande faxcommunicaties.
Fax-verzending	U kunt instellen of er na een faxverzending een verzendresultaat wordt afgedrukt.
Fax-rondzending	U kunt instellen of er na een faxverzending naar meerdere locaties een verzendresultaat wordt afgedrukt.
Faxprotocol	U kunt instellen of het protocolmonitorrapport na een faxverzending moet worden afgedrukt om problemen met het faxprotocol bij te houden.



**OPMERKING:** Voorkiezen ondersteunt alleen de omgeving waar u een fax naar de externe lijn stuurt. Als u Voorkiezen wilt gebruiken, moet u het volgende vanaf het operatorpaneel uitvoeren.

- 1 Druk op de knop  (Menu).
- 2 Druk op de knop  totdat **Systeeminstellingen** is gemarkeerd en druk dan op de knop  (Instellen).
- 3 Druk op de knop  totdat het **Beheermenu** is gemarkeerd en druk dan op de knop  (SET).
- 4 Druk op de knop  totdat **Faxinstellingen** is gemarkeerd en druk dan op de knop  (Instellen).
- 5 Druk op de knop  totdat **Lijntype** is gemarkeerd en druk dan op de knop  (Instellen).
- 6 Druk op de knop  totdat **PBX** is gemarkeerd en druk dan op de knop  (Instellen).
- 7 Druk op de knop  totdat **Voorkiezen** is gemarkeerd en druk dan op de knop  (Instellen).
- 8 Druk op de knop  totdat **Aan** is gemarkeerd en druk dan op de knop  (Instellen).



- 9 Druk op de knop  totdat *Voorkiesnummer* is gemarkeerd en druk dan op de knop  (Instellen).
- 10 Voer als voorkiesnummer een maximum van vijf cijfers in tussen 0–9, \* en # en druk dan op de knop  (Instellen).
- 11 Start de printer opnieuw door de aan/uit-schakelaar uit en weer aan te zetten.

## Geavanceerde faxinstellingen

 **OPMERKING:** De geavanceerde faxinstellingen zijn alleen bedoeld voor geavanceerde gebruikers. Incorrecte instellingen op de Dell 2155cdn Multifunction Color Printer kunnen schade aan het apparaat toebrengen.

Als u fouten bij het verzenden of ontvangen van faxen tegenkomt, is het menu voor geavanceerde faxinstellingen beschikbaar, waar u de instellingen dienovereenkomstig kunt wijzigen.

Volg de instructies om het menu *Diagnose* (klantenfunctie) te openen.



- 1 Zet de printer uit.
- 2 Ontkoppel alle netwerkkabels, telefoonlijnen en USB-kabels van het apparaat.
- 3 Schakel de printer in en houd de knoppen  en  ingedrukt om *Klantfunctie* te starten.

Als alle geavanceerde faxinstellingen zijn gemaakt, moet u de printer uit en aan zetten, zodat de nieuwe instellingen van kracht worden.









## Coderingsmethode voor faxgegevens

Bepaalde oudere faxapparaten ondersteunen geen coderingsmethode met JBIG-gegevens (Joint Bi-level Image Experts Group). U komt mogelijk fouten bij het verzenden of ontvangen van faxen tegen vanwege deze coderingsmethode van gegevens. U kunt JBIG uitschakelen en codering met MH (Modified Huffman), MR (Modified Read) of MMR (Modified Modified Read) selecteren, met behulp van de volgende instructies.

U kunt de codering van modemtransmissies met de volgende instructies wijzigen.











- 1 Schakel de printer in en houd de knoppen  en  ingedrukt om de *Klantfunctie* te starten.



- 2 Druk op de knop  om het dialoogvenster `Fax/Scanner` te selecteren en druk dan op de knop  (Instellen).
- 3 Druk op de knop  totdat `Parameter` verschijnt, en druk dan op de knop  (Instellen).
- 4 Let erop dat `Faxparameter` verschijnt, en druk dan op de knop  (Instellen).
- 5 Druk op de knop  totdat `G3M TX-codering` verschijnt, en druk dan op de knop  (Instellen).
- 6 Druk op de knop  totdat de gewenste codering verschijnt en druk dan op de knop  (Instellen).

U kunt kiezen tussen MH, MR of MMR.



U kunt de codering van modemontvangsten met de volgende instructies wijzigen.







- 1 Schakel de printer in en houd de knoppen  en  ingedrukt om de Klantfunctie te starten.
- 2 Druk op de knop  om het dialoogvenster `Fax/Scanner` te selecteren en druk dan op de knop  (Instellen).
- 3 Druk op de knop  totdat `Parameter` verschijnt, en druk dan op de knop  (Instellen).
- 4 Let erop dat `Faxparameter` verschijnt, en druk dan op de knop  (Instellen).
- 5 Druk op de knop  totdat `G3M RX-codering` verschijnt, en druk dan op de knop  (Instellen).
- 6 Druk op de knop  totdat de gewenste codering verschijnt en druk dan op de knop  (Instellen).

U kunt kiezen tussen MH, MR of MMR.



### **Diagnose van de faxverbinding**

U kunt een diagnose van de faxverbinding stellen met behulp van de functie `Diagnose faxlijn`, waarmee abnormaliteiten in de telefoonverbinding kunnen worden gedetecteerd.

- 1 Schakel de printer in en houd de knoppen  en  ingedrukt om de Klantfunctie te starten.

- 2 Druk op de knop  om het dialoogvenster Fax/Scanner te selecteren en druk dan op de knop  (Instellen).
- 3 Druk op de knop  totdat Faxtest verschijnt en druk dan op de knop  (Instellen).
- 4 Wanneer het bericht Controleer de verbinding op de lijn verschijnt, drukt u op de knop  (Instellen).
- 5 Wanneer het bericht Gereed om te starten verschijnt, drukt u op de knop  (Instellen) om de diagnose van de faxverbinding te starten.

Een van de volgende diagnoseresultaten wordt weergegeven.

Diagnoseresultaat	Beschrijving
Verbinding niet gevonden Sluit de telefoonlijn opnieuw aan	Het snoer van de telefoonlijn is niet aangesloten. Zorg dat het snoer van de telefoonlijn goed is aangesloten.
Kabel verkeerd aangesloten Sluit de telefoonlijn tussen de muur en de lijnaansluiting opnieuw aan.	Het snoer van de telefoonlijn is verbonden met de verkeerde aansluiting. Zorg dat het snoer van de telefoonlijn aan een uiteinde op de connector van de printer (  ) is aangesloten en steek het andere uiteinde in een actieve muuraansluiting. Als u een telefoon of antwoordapparaat gebruikt, sluit u de telefoonconnector aan (  ).
Faxverbinding OK Controleer de instelling van toon/puls in Beheermenu na het opnieuw starten van de printer	Het snoer van de telefoonlijn is niet goed aangesloten. Controleer de instelling Toon/puls. Zie “Beschikbare faxinstellingopties” voor nadere inlichtingen over de toon-/pulsinstelling.

## Een fax verzenden

U kunt gegevens vanaf uw printer faxen. U kunt ook gegevens faxen direct vanaf de computer met een besturingssysteem Microsoft® Windows®.

## Een origineel document plaatsen

U kunt de AOD of glasplaat gebruiken om een origineel document voor faxen te plaatsen. Als u de AOD gebruikt, kunt u maximaal 35 vellen papier van 75 g/m<sup>2</sup> (20 lb) tegelijkertijd plaatsen. Als u de glasplaat gebruikt, kunt u een vel tegelijk plaatsen.



**OPMERKING:** Voor de beste scankwaliteit, vooral bij beelden in grijsschaal, gebruikt u de glasplaat in plaats van de AOD.

### Voor het faxen van een document met behulp van de AOD:

- 1 Plaats de documenten met de beeldzijde omhoog in de AOD, waarbij de bovenrand van de documenten eerste wordt ingevoerd. Pas de documentgeleiders vervolgens op het correcte documentformaat aan.



- 2 Pas de documentresolutie aan. (Zie “Aanpassen van de documentresolutie” voor nadere inlichtingen.)

### Een document vanaf de glasplaat faxen:

- 1 Open de documentklep.

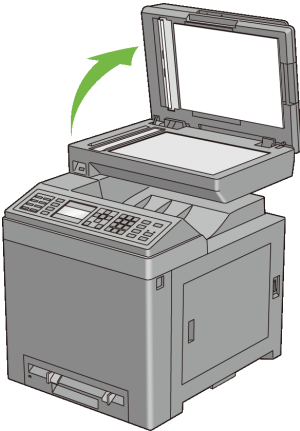

- 2 Plaats het document ondersteboven op de document-glasplaat en lijn het uit op de registratiegeleider in de linker bovenhoek van het glas.

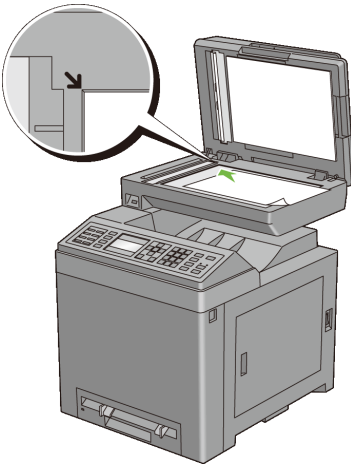

- 3 Pas de documentresolutie aan. (Zie “Aanpassen van de documentresolutie” voor nadere inlichtingen.)
- 4 Sluit de documentklep.









**OPMERKING:** Zorg dat er zich geen documenten in de AOD bevinden. Als er een document in de AOD wordt opgemerkt, krijgt dat document prioriteit ten opzichte van het document op de glasplaat.



**OPMERKING:** Als u een pagina uit een boek of tijdschrift fax, tilt u de klep op totdat de scharnieren door de stopper worden tegengehouden en sluit u de klep. Als het boek of tijdschrift dikker is dan 30 mm, faxt u met de klep open.

## Aanpassen van de documentresolutie

U kunt de kwaliteit van het faxdocument verbeteren door de resolutie aan te passen. Met name voor documenten met een lage kwaliteit of waarin foto's zijn opgenomen.

- 1 Druk op de knop  (Fax).
- 2 Druk op de knop  totdat **Resolutie** is gemarkeerd en druk dan op de knop  (Instellen).
- 3 Druk op de knop  of  totdat de gewenste instelling is gemarkeerd en druk dan op de knop  (Set).

Standaard*	Gebruikt voor documenten met tekens van normale grootte.
Fijn	Gebruikt voor documenten met kleine tekens of dunnen lijnen of documenten die met behulp van een dotmatrixprinter zijn afgedrukt.
Superfijn	Gebruikt voor documenten met extreem fijne details. De superfijne modus is alleen beschikbaar als de machine aan de andere kant van de lijn ook superfijne resolutie ondersteunt. Zie de onderstaande opmerking.
Foto	Gebruikt voor documenten met foto's.

\* Geeft de standaard fabrieksinstelling aan.



**OPMERKING:** Faxen die in de resolutie Superfijn zijn gescand, worden in de hoogste resolutie die door het ontvangende apparaat wordt ondersteund, verzonden.







## Aanpassen van het documentcontrast

U kunt het contrast van het faxdocument lichter of donkerder dan het origineel maken.

- 1 laad de documenten met bovenkant eerst en de goede kant naar boven in de AOD.  
OF

Leg één document met de af te drukken zijde naar beneden op de documentglasplaat, en sluit de documentklep.

Zie "Een origineel document plaatsen" voor meer informatie over het plaatsen van documenten.

- 2 Druk op de knop  (Fax).
- 3 Druk op de knop  totdat `Lichter/Donkerder` is gemarkeerd en druk dan op de knop  (Instellen).
- 4 Druk op de knop  of  om  het niveau lichter of donkerder te maken en druk dan op de knop  (Instellen).

---













Lichter3	Werkt goed met donkere tekst.
Lichter2	
Lichter1	
Normaal*	Wekt goed moet normale getikte of gedrukte documenten.
Donkerder1	Werkt goed met licht drukwerk of lichte potloodstrepen.
Donkerder2	
Donkerder3	





---

\* Geeft de standaard fabrieksinstelling aan.

## Automatisch verzenden van een fax

- 1 laad de documenten met bovenkant eerst en de goede kant naar boven in de AOD.  
OF  
Leg één document met de af te drukken zijde naar beneden op de documentglasplaat, en sluit de documentklep.  
Zie "Een origineel document plaatsen" voor meer informatie over het plaatsen van documenten.
- 2 Druk op de knop  (Fax).
- 3 Pas de documentresolutie aan uw wensen aan. (Zie "Aanpassen van de documentresolutie" voor nadere inlichtingen. Zie "Aanpassen van het documentcontrast" voor het aanpassen van het contrast.)
- 4 Voer een van de volgende handelingen uit om een faxnummer te selecteren:



- Zorg dat **Faxen** naar is gemarkeerd en druk dan op de knop  (Instellen).  
Druk op de knop  totdat **Telefoonboek** is gemarkeerd en druk dan op de knop  (Instellen).
  - Druk op de snelkiesstoets en ga naar stap 6.  
U moet een snelkiesnummer eerst registreren voordat u de snelkiesstoets kunt gebruiken. (Zie “Instellen van snelkiezen” voor nadere inlichtingen.)
  - Druk op de knop  (Contacten) en selecteer een van de volgende opties:
    - **Alle verm.** - er wordt een lijst met geregistreerde faxnummers weergegeven.
    - **Groep bellen** - er wordt een lijst met geregistreerde groeps kiesnummers weergegeven.
    - **Zoeken in lokaal serveradresboek** - zoekt naar een faxnummer in het lokale telefoonboek.
    - **Zoeken op server** - zoekt naar een faxnummer in de LDAP-server. Deze optie wordt weergegeven wanneer **Servertelefoonboek** is ingesteld op **Aan**.
  - Druk op de knop  (Herhalen/pauze) om opnieuw te kiezen en ga naar stap 6.
  - Druk op de knop  (Snelkiezen). (Zie “Verzenden van een fax met behulp van snelkiezen” voor nadere inlichtingen.)
- 5 Druk op de knop  totdat de gewenste ontvanger is gemarkeerd en druk dan op de knop  om de ontvangers te selecteren. Druk op de knop  (Instellen) om te bevestigen.
- 6 Druk op de knop  (Starten).
- Wanneer het document op de glasplaat is geplaatst, wordt u via het scherm om een andere pagina gevraagd. Druk op  of  om **Ja** te selecteren als u meer documenten wilt toevoegen of selecteert **Nee** om de fax meteen te verzenden en druk dan op de knop  (Instellen).
- De printer begint het nummer te kiezen en verstuurt de fax dan wanneer het externe faxapparaat klaar is.

-  **OPMERKING:** U kunt de faxtaak tijdens het verzenden te allen tijd annuleren door op de knop  (Annuleren) te drukken.
-  **OPMERKING:** Door op de knop  (Starten) te drukken, wordt een fax niet gestart als de beschikbare tijd is ingesteld of als faxen is vergrendeld. (Zie "Beschikbare tijd instellen" voor meer informatie over de beschikbare tijd en "Functie ingeschakeld" voor de faxdienst.)

## Handmatig verzenden van een fax

- 1 laad de documenten met bovenkant eerst en de goede kant naar boven in de AOD.  
OF  
Leg één document met de af te drukken zijde naar beneden op de documentglasplaat, en sluit de documentklep.  
Zie "Een origineel document plaatsen" voor meer informatie over het plaatsen van documenten.
- 2 Druk op de knop  (Fax).
- 3 Pas de documentresolutie aan uw wensen aan. (Zie "Aanpassen van de documentresolutie" voor nadere inlichtingen. Zie "Aanpassen van het documentcontrast" voor het aanpassen van het contrast.)
- 4 Druk op de knop  totdat Ophangen is gemarkeerd en druk dan op de knop  (Instellen).
- 5 Druk op de knop  of  totdat Aan is gemarkeerd en druk dan op de knop  (Instellen).
- 6 Voer het faxnummer van het externe faxapparaat met behulp van het numerieke toetsenbord in.
- 7 Als het document in de AOD is geplaatst, drukt u op de knop  (Starten).  
Als het document niet in de AOD is geplaatst, drukt u op de knop  (Starten) en dan op  of  totdat de gewenste instelling is gemarkeerd. Druk vervolgens op de knop  (Instellen).
-  **OPMERKING:** U kunt de faxtaak tijdens het verzenden te allen tijd annuleren door op de knop  (Annuleren) te drukken.



 **OPMERKING:** Door op de knop  (Starten) te drukken, wordt een fax niet gestart als de beschikbare tijd is ingesteld of als faxen is vergrendeld. (Zie "Beschikbare tijd instellen" voor meer informatie over de beschikbare tijd en "Functie ingeschakeld" voor de faxdienst.)

## Transmissies bevestigen

Wanneer de laatste pagina van uw document met succes is verzonden, piept de printer en keert de printer terug in stand-by.

Als er tijdens het verzenden van uw fax iets verkeerd is gegaan, verschijnt er een foutbericht op het display.

Als u een foutbericht ontvangt, drukt u op de knop  (Annuleren) om het bericht te wissen en probeert u het document nogmaals te verzenden.

U kunt uw printer zodanig instellen dat er automatisch na elke faxverzending een bevestigingsoverzicht wordt afgedrukt. Zie "Afdrukken van een rapport" voor nadere inlichtingen.

## Automatisch opnieuw kiezen

Als het nummer dat u hebt gekozen, bezet is of als er geen antwoord komt wanneer u een fax stuurt, kiest de printer het nummer om de minuut automatisch nogmaals, op basis van het nummer dat in de herkiesinstellingen is ingesteld.

Als u het tijdinterval tussen het opnieuw kiezen en het aantal herkiespogingen wilt wijzigen, raadpleegt u "Beschikbare faxinstellingopties".

 **OPMERKING:** De printer kiest een nummer dat handmatig is ingevoerd en bezet is, niet automatisch nogmaals.

## Een uitgestelde fax verzenden















De modus voor vertraagde start kan worden gebruikt om gescande documenten op te slaan om ze op een specifieke tijd te verzenden, zodat u kunt profiteren van lagere langeafstandstarieven.

- 1 laad de documenten met bovenkant eerst en de goede kant naar boven in de AOD.

OF

Leg één document met de af te drukken zijde naar beneden op de documentglasplaat, en sluit de documentklep.

Zie "Een origineel document plaatsen" voor meer informatie over het plaatsen van documenten.

- 2 Druk op de knop  (Fax).
  - 3 Pas de documentresolutie aan uw wensen aan. (Zie "Aanpassen van de documentresolutie" voor nadere inlichtingen. Zie "Aanpassen van het documentcontrast" voor het aanpassen van het contrast.)
  - 4 Druk op de knop  totdat `Vertraagde start` is gemarkeerd en druk dan op de knop  (Instellen).
  - 5 Druk op de knop  of  totdat `Aan` is gemarkeerd en druk dan op de knop  (Instellen).
  - 6 Voer de starttijd met behulp van het numerieke toetsenbord in of druk op de knop  of  en druk dan op de knop  (Instellen).
  - 7 Druk op de knop  of  totdat `Faxen naar` wordt gemarkeerd en druk dan op de knop  (Instellen).
  - 8 Zorg dat `Toetsenbord` is gemarkeerd en druk dan op de knop  (Instellen).
  - 9 Voer het nummer van het externe apparaat met het numerieke toetsenbord in en druk dan op de knop  (Instellen).
- U kunt ook snel- of groeps kiesnummers gebruiken. (Zie "Automatisch kiezen" voor nadere inlichtingen.)
- 10 Druk op de knop  (Starten) om gegevens te scannen.



Als de functie `Vertraagde start` is geactiveerd, slaat uw printer alle te faxen documenten in het geheugen op en worden ze op de gespecificeerde tijd gefaxt. Als het faxen in de functie `Vertraagde start` is voltooid, worden de gegevens uit het geheugen gewist.

 **OPMERKING:** Als u de printer uit- en inschakelt, worden de opgeslagen documenten verzonden zodra de printer is geactiveerd.

 **OPMERKING:** Als de gespecificeerde starttijd overlapt met de tijdperioden voor de beschikbare tijd of de faxdienst, kan de printer de vertraagde fax niet op de gespecificeerde tijd verzenden. (Zie "Beschikbare tijd instellen" voor meer informatie over de beschikbare tijd en "Functie ingeschakeld" voor de faxdienst.)

## Verzenden van een fax vanuit het stuurprogramma (Direct faxen)



U kunt een fax rechtstreeks vanaf uw computer verzenden door middel van een stuurprogramma.

-  **OPMERKING:** Alleen zwart/witte faxen kunnen met behulp van Direct faxen worden verzonden.
-  **OPMERKING:** Als de gespecificeerde starttijd overlapt met de tijdperioden voor de beschikbare tijd of de faxdienst, kan de printer de vertraagde fax niet op de gespecificeerde tijd verzenden. (Zie "Beschikbare tijd instellen" voor meer informatie over de beschikbare tijd en "Functie ingeschakeld" voor de faxdienst.)

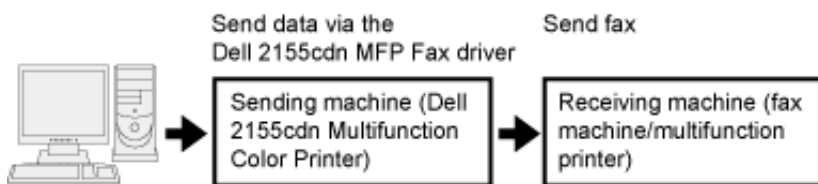
### Voorbeeld



### Procedure

-  **OPMERKING:** De namen van de dialogvensters en de knoppen zijn mogelijk anders dan in de volgende procedure vermeld, afhankelijk van de toepassing die u gebruikt.
  -  **OPMERKING:** Als u deze functie wilt gebruiken, moet u het faxstuurprogramma installeren. (Zie "De cd Stuurprogramma's en hulpprogramma's plaatsen" voor meer informatie bij Windows of "Stuurprogramma's en software installeren" voor Macintosh.)
- 1 Open het bestand dat u per fax wilt verzenden.
  - 2 Open het dialoogvenster Afdrukken in de toepassing en selecteer Dell 2155cdn MFP Fax.
  - 3 Klik op Voorkeuren in Windows of selecteer Fax-instellingen in Macintosh.

Voor Microsoft Windows:

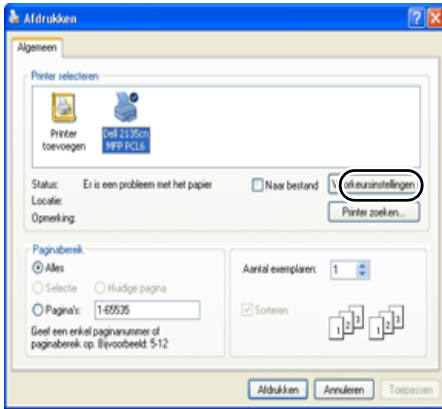

Voor Apple Macintosh:

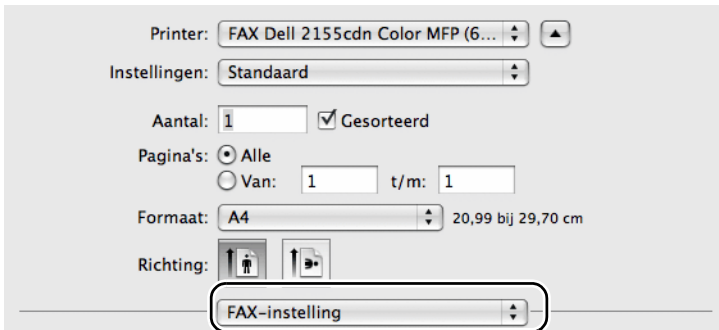

- 4 Wanneer het dialoogvenster met de instellingen verschijnt, specificeert u de volgende instellingen.

 **OPMERKING:** De instellingen die hier worden ingesteld, worden alleen op één faxtaak toegepast.

Voor Microsoft Windows:

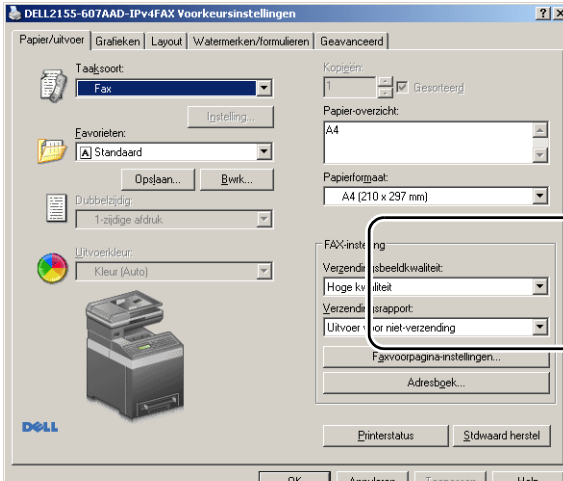

Voor Apple Macintosh:



### a. Verzendingsbeeldkwaliteit

Toepassing:

De afdrukkwaliteit instellen.

Waarden:

Standaard	Voor documenten met tekens van normaal formaat.
Hoge kwaliteit*	Voor documenten met kleine letters of dunnen lijnen, of documenten die zijn afgedrukt met een matrixprinter.
Superieure beeldkwaliteit	Voor documenten met extreem fijne details. De superfijnstand wordt alleen ingeschakeld als het externe apparaat ook de resolutie Superfijn ondersteunt. Zie de onderstaande opmerkingen.

\* Geeft de standaard fabrieksinstelling aan.



**OPMERKING:** Faxen die door het stuurprogramma Direct faxen met afdrukkwaliteit Superieur worden afgedrukt, worden verzonden met de hoogste resolutie die door ontvangende apparaat kan worden ondersteund.

## **b. Verzendingsrapport**

Toepassing:

Specificeren of er een faxverzendresultaat wordt afgedrukt.

Waarden:

Reguliere uitvoer	Drukt een verzendresultaat na elke faxverzending af.
Uitvoer voor niet-verzending*	Drukt alleen een verzendresultaat af wanneer er een fout optreedt.
Geen uitvoer	Drukt geen faxverzendresultaten af.

\* Geeft de standaard fabrieksinstelling aan.

## **c. Faxvoorpagina-instellingen**

Klik op de knop Faxvoorpagina-instellingen in Windows of selecteer Faxvoorpagina-instellingen bij Functiesets in Macintosh.

### **Faxvoorpagina**

Toepassing:

Specificeren of er een voorblad aan uw fax moet worden toegevoegd.

Waarden:

In overeenstemming met printerinstellingen	Bepaalt of er een voorblad aan uw fax moet worden bevestigd, afhankelijk van de instelling die u in Faxvoorpagina op het operatorpaneel aangeeft.
Bevestigen	Bevestig een voorblad aan uw fax.
Geen*	Bevestigt geen voorblad aan uw fax.

\* Geeft de standaard fabrieksinstelling aan.

### **Afzender**

Toepassing:

Specificeren of de naam van de afzender op het faxvoorblad moet worden afgedrukt.

Waarden:

In overeenstemming met printerinstellingen*	Bepaalt of de naam van de afzender al dan niet op het faxvoorblad moet worden afgedrukt, op basis van de printerinstellingen.
Voer een verzendnaam in	Hiermee kunt u in Naam verzender de naam van een afzender invoeren, die op het faxvoorblad wordt afgedrukt.

\* Geeft de standaard fabrieksinstelling aan.

### **Naam verzender**

Toepassing:

De naam van een afzender invoeren, die op het faxvoorblad wordt afgedrukt.

De naam van de afzender kan uit maximaal 30 tekens bestaan. Als er meer dan 30 tekens worden ingevoerd, worden alleen de eerste 30 tekens afgedrukt.

- 5 Klik bij Windows op OK om het dialoogvenster Afdrukvoorkeuren te sluiten en klik dan op Afdrukken.

Bij Macintosh klikt u op Druk af.

Het dialoogvenster Faxverzending instellen/controleren wordt weergegeven.

## Voor Microsoft Windows:

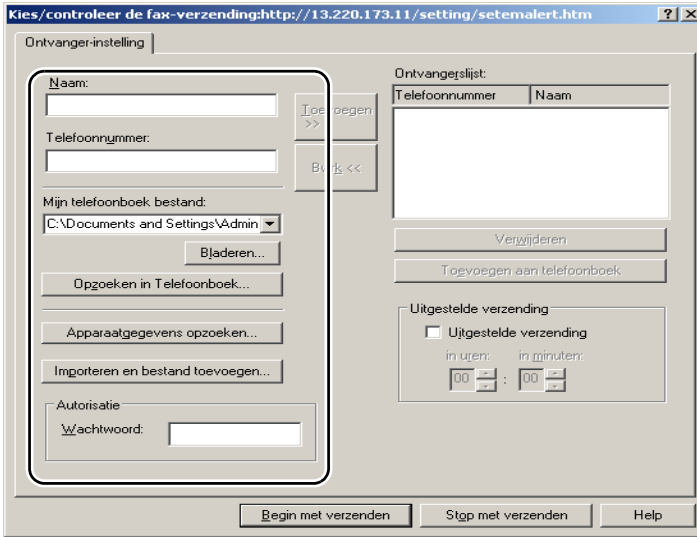

## Voor Apple Macintosh:



















- 6 Voer de bestemming voor de ontvanger in. De volgende procedure is voor het invoeren van de bestemming. Voor meer informatie over het invoeren van de bestemming, raadpleegt u het helpbestand voor het stuurprogramma.
  - a Voer de naam en het faxnummer rechtstreeks in.
  - b Selecteer een faxnummer in het telefoonboek.
    - Opzoeken in telefoonboek: Er verschijnt een lijst met faxnummers die in het bestand worden opgeslagen die bij Mijn telefoonboekbestand wordt gespecificeerd.
    - Apparaatgegevens opzoeken: Er verschijnt een lijst met faxnummers die in het telefoonboek op de 2155cn/2155cdn Multifunction Color Printer wordt opgeslagen.
    - Importeren en bestand toevoegen (alleen Windows): Hiermee kunt u een bronbestand, zoals een CSV-bestand, WAB-bestand, MAPI of LDAP-server selecteren. (Zie "LDAP-server" en "Servertelefoonboek" voor meer informatie over de LDAP-server.)









**OPMERKING:** Voer het wachtwoord in het veld Wachtwoord onder het gedeelte Autorisatie in voordat u een fax stuurt als de faxdienst met een wachtwoord is beveiligd.

De faxdienst met een wachtwoord beveiligen:

- 1 Druk op de knop  (Menu).
- 2 Druk op de knop  totdat *System Setup* (Systeem instellen) is gemarkeerd en druk dan op de knop  (Instellen).
- 3 Druk op de knop  totdat het *Beheermenu* is gemarkeerd en druk dan op de knop  (SET).
- 4 Druk op de knop  totdat *Beveiligde instell.* is gemarkeerd en druk dan op de knop  (Instellen).
- 5 Druk op de knop  totdat *Functie ingeschakeld* wordt gemarkeerd en druk dan op de knop  (Instellen) button.
- 6 Druk op de knop  totdat *Fax* wordt gemarkeerd en druk dan op de knop  (Instellen).
- 7 Druk op de knop  totdat *Aan (Wachtwoord)* wordt gemarkeerd en druk dan op de knop  (Instellen).
- 8 Voer een wachtwoord in en druk op daarna op de knop  (Instellen).

Zo controleert u of de fax is verzonden:

- 1 Druk op de knop  (Menu).
- 2 Druk op de knop  totdat System Setup (Systeem instellen) is gemarkeerd en druk dan op de knop  (Instellen).
- 3 Zorg dat Rapport/Lijst gemarkeerd is en druk dan op de knop  (Instellen).
- 4 Druk op de knop  totdat Taakgeschied is gemarkeerd en druk dan op de knop  (Instellen).

De taakgeschiedenis wordt afgedrukt.

## Ontvangen van een fax

### Info over ontvangstfuncties



**OPMERKING:** Als u de Telefoon/fax of Antwdapparaat/fax wilt gebruiken, sluit u een antwoordapparaat op de telefoonstekker (  ) op de achterkant van uw printer aan.

Als het geheugen vol is, wordt de fax in de functie Telefoon ontvangen.

### Plaatsen van papier om faxen te ontvangen

De instructies voor het plaatsen van het papier in de papierlade zijn hetzelfde voor als u afdrukt, faxt of kopieert, behalve dat faxen alleen kunnen worden afgedrukt op papier van Letter-formaat, A4-formaat of Legal-formaat. Zie "Inleggen van de afdrukmedia" voor meer informatie over het plaatsen van papier. Zie "Afdrukmediarichtlijnen" voor meer informatie over het instellen van de papiersoort en het formaat in de lade.

### Automatisch ontvangen van een fax in de faxstand

uw printer is vooraf in de fabriek ingesteld op de faxstand.

Als u een fax ontvangt, gaat de printer automatisch over op de faxstand nadat een gespecificeerde tijd is verlopen en u de fax ontvangt.

U kunt het interval waarop de printer na het ontvangen van een inkomende oproep op de faxontvangstfunctie overgaat, veranderen. Zie "Beschikbare faxinstellingopties".

## Handmatig ontvangen van een fax in de telefoonstand

U kunt een fax ontvangen door de handset van de externe telefoon op te pakken en dan op de code voor Ontv.op afstand te drukken (zie "Beschikbare faxinstellingopties") of door Ophangen in te stellen op Aan (u hoort spraak of faxtonen uit het externe apparaat) en dan op de knop  (Starten) te drukken.

De printer begint met het ontvangen van een fax en keer terug naar stand-by wanneer de ontvangst is voltooid.

## Automatisch ontvangen van een fax in Telefoon/fax of Antwdapparaat/fax

Als u de stand Telefoon/fax of Antwdapparaat/fax wilt gebruiken, moet u een externe telefoon op de telefoonstekker () op de achterkant van uw printer aansluiten.

Als de beller een bericht achterlaat, slaat het antwoordapparaat het bericht als gewoonlijk op. Als uw printer een faxtoon op de lijn hoort, wordt de fax automatisch ontvangen.



**OPMERKING:** Als u uw printer hebt ingesteld op Antwdapparaat/fax en uw antwoordapparaat is uitgeschakeld of er is geen antwoordapparaat op uw printer aangesloten, dan gaat uw printer na een vooraf gedefinieerde tijd automatisch over op de stand Fax.

## Handmatig ontvangen van een fax met behulp van een externe telefoon

Deze functie werkt het beste wanneer u een externe telefoon op de telefoonstekker () op de achterkant van uw printer aansluit. U kunt een fax ontvangen van iemand met wie u op de externe telefoon een gesprek voert, zonder dat u naar de printer hoeft te lopen.

Als u een gesprek op de externe telefoon ontvangt en faxtonen hoort, drukt u op de tweecijferige toetsen van de externe telefoon of stelt u Ophangen in op Uit. Druk daarna op de knop  (Starten).

De printer ontvangt het document.

Druk de knoppen langzaam in volgorde in. Als u de faxtoon van het externe apparaat nog steeds hoort, probeert u de tweecijferige toetsen nogmaals in te drukken.

De externe ontvangstcode is in de fabriek ingesteld op **Uit**. U kunt dit getal van twee cijfers veranderen in het door u gewenste getal. Zie “Beschikbare faxinstellingopties” voor nadere inlichtingen over het veranderen van de code.















**OPMERKING:** Stel het kiessysteem van uw externe telefoon in op DTMF.

## Ontvangen van faxen met behulp van DRPD

De DRPD is een service van de telefoonmaatschappij die een gebruiker in staat stelt een enkele telefoonlijn te gebruiken om verschillende telefoonnummers te beantwoorden. Het nummer dat iemand gebruikt om u te bellen, wordt geïdentificeerd door verschillende belpatronen, die bestaan uit verschillende combinaties van lange en korte belgeluiden.

Voordat u de optie Distinctive Ring Pattern Detection (DRPD) gebruikt, moet een aparte beldienst door de telefoonmaatschappij op uw telefoonlijn worden geïnstalleerd. Voor het instellen van Distinctive Ring Pattern Detection hebt u een andere telefoonlijn op uw locatie nodig, of iemand die uw faxnummer van buitenaf kan bellen.

DRPD configureren:

- 1 Druk op de knop  (Menu).
- 2 Druk op de knop  totdat **System Setup** (Systeem instellen) is gemarkeerd en druk dan op de knop  (Instellen).
- 3 Druk op de knop  totdat het **Beheermenu** is gemarkeerd en druk dan op de knop  (SET).
- 4 Druk op de knop  totdat **Faxinstellingen** is gemarkeerd en druk dan op de knop  (Instellen).
- 5 Druk op de knop  totdat **DRPD-patroon** wordt gemarkeerd en druk dan op de knop  (Instellen).
- 6 Druk op de knop  of  totdat het gewenste patroon is gemarkeerd en druk dan op de knop  (Instellen).
- 7 Start de printer opnieuw door de aan/uit-schakelaar uit en weer aan te zetten.

Voor het ontvangen van faxen in DRPD moet u het menu op DRPD instellen. Zie “Beschikbare faxinstellingopties” voor nadere inlichtingen.









Uw printer levert zeven DRPD-patronen. Als deze service bij uw telefoonmaatschappij beschikbaar is, vraagt u uw telefoonmaatschappij welk patroon u nodig hebt om de service te kunnen gebruiken.

## Ontvangen van faxen in het geheugen

Aangezien uw printer een apparaat is dat meerdere taken tegelijk kan uitvoeren, kunt u faxen ontvangen terwijl u kopieën of afdrukken maakt. Als u een fax ontvangt terwijl u bezig bent met kopiëren, afdrukken, of als het papier of de toner op is, slaat uw printer inkomende faxen in het geheugen op. Zodra u klaar bent met kopiëren, afdrukken of het bijvullen van de verbruiksartikelen, drukt de printer de fax automatisch af.

## Pollen van ontvangst

U kunt faxen van het externe faxapparaat ontvangen wanneer u ze wilt ontvangen.

- 1 Druk op de knop  (Fax).
- 2 Druk op de knop  totdat Polling-ontvangst wordt gemarkeerd en druk dan op de knop  (Instellen).
- 3 Druk op de knop  of  totdat Aan is gemarkeerd en druk dan op de knop  (Instellen).
- 4 Voer het nummer van het externe apparaat met het numerieke toetsenbord in en druk dan op de knop  (Instellen).
  -  **OPMERKING:** Zie "Automatisch verzenden van een fax" of "Handmatig verzenden van een fax" voor meer informatie over de manier waarop het faxnummer van het externe apparaat kunt invoeren.
- 5 Druk op de knop  (Starten).

## Automatisch kiezen













### Snelkiezen

U kunt maximaal 200 veelgebruikte nummers in snelkieslocaties opslaan (001-200).

Wanneer de snelkiestaak die in de vertraagde fax of snelkeuze is opgegeven, al bestaat, kunt u het snelkiesnummer niet via het operatorpaneel of Dell Printer Configuration Web Tool wijzigen.

### Instellen van snelkiezen



- 1 Druk op de knop  (Menu).



- 2 Druk op de knop  totdat `System Setup` (Systeem instellen) is gemarkeerd en druk dan op de knop  (Instellen).
- 3 Druk op de knop  totdat het `Beheermenu` is gemarkeerd en druk dan op de knop  (SET).
- 4 Zorg dat `Telefoonboek` wordt gemarkeerd en druk dan op de knop  (Instellen).
- 5 Zorg dat `Snelkiezen` wordt gemarkeerd en druk dan op de knop  (Instellen).
- 6 Druk op de knop  totdat het gewenste snelkiesnummer tussen 001 en 200 is gemarkeerd en druk dan op de knop  (Instellen).
- 7 Zorg dat `Naam` wordt gemarkeerd en druk dan op de knop  (Instellen).
- 8 Voer de naam in en druk daarna op de knop  (Instellen).
- 9 Druk op de knop  totdat `Telefoonnummer` wordt gemarkeerd en druk dan op de knop  (Instellen).
- 10 Voer het nummer dat u wilt opslaan, met het numerieke toetsenbord in en druk dan op de knop  (Instellen).

Voor het invoegen van een pauze tussen nummers, drukt u op de knop  (Herhalen/pauze).

"-" verschijnt op het display.

Als u een naam aan het nummer wilt toewijzen, voert u de naam in. Zie "Gebruik van het numerieke toetsenbord om tekens in te voeren" voor meer informatie over het invoeren van namen.

- 11 Druk op de knop  totdat `Instellingen toepassen` is gemarkeerd en druk dan op de knop  (Instellen).

Wanneer u in een bericht wordt gevraagd de instellingen toe te passen, drukt u op de knop  om Ja te selecteren en drukt u op de knop  (Instellen).

Als u meer faxnummers wilt opslaan, herhaalt u stap 6 tot 11.

Als u naar het hoofdscherm van  (Menu) wilt terugkeren, drukt u op de knop `AC` (Alles wissen).

## Verzenden van een fax met behulp van snelkiezen





- 1 laad de documenten met bovenkant eerst en de goede kant naar boven in de AOD.

OF

Leg één document met de af te drukken zijde naar beneden op de documentglasplaat, en sluit de documentklep.

Zie "Een origineel document plaatsen" voor meer informatie over het plaatsen van documenten.

- 2 Voer na het indrukken van de knop  (Fax) het snelkiesnummer als volgt in:

- Zorg dat **Faxen naar** is gemarkeerd en druk dan op de knop  (Instellen). Druk op de knop  totdat **Snelkiezen** is gemarkeerd en druk dan op de knop  (Instellen).
- Druk op de knop  (Snelkiezen).



- 3 Voer het snelkiesnummer tussen 001 en 200 met het numerieke toetsenbord in en druk dan op de knop  (Instellen).

De naam van de bijbehorende vermelding wordt kort weergegeven. Druk op de knop  (Instellen) om de naam nogmaals te bevestigen.

- 4 Pas de documentresolutie aan uw wensen aan. (Zie "Aanpassen van de documentresolutie" voor nadere inlichtingen. Zie "Aanpassen van het documentcontrast" voor het aanpassen van het contrast.)

- 5 Druk op de knop  (Starten).

Het document wordt in het geheugen gescand.

Wanneer het document op de glasplaat is geplaatst, wordt u via het scherm om een andere pagina gevraagd. Druk op  of  om **Ja** te selecteren als u meer documenten wilt toevoegen of selecteert **Nee** om de fax meteen te verzenden en druk dan op de knop  (Instellen).

Het in de snelkieslocatie opgeslagen faxnummer wordt automatisch gekozen. Het document wordt verzonden wanneer het externe faxapparaat antwoordt.











 **OPMERKING:** Als u een sterretje (\*) als eerste cijfer gebruikt, kunt u een document naar meerdere locaties verzenden. Als u bijvoorbeeld 00\* invoert, kunt u een document verzenden naar de locaties die zijn geregistreerd tussen 001 en 009.

## Groepskiezen









Als u hetzelfde document vaak naar meerdere bestemmingen stuurt, kunt u een groep van deze bestemmingen maken en onder een groeps kieslocatie van één cijfer opslaan. Hierdoor kunt u een groeps kiesnummerinstelling gebruiken om hetzelfde document naar alle bestemmingen in de groep te sturen.

 **OPMERKING:** U kunt een groeps kiesnummer niet in een ander groeps kiesnummer opnemen.



## Instellen van groeps kiezen

- 1 Druk op de knop  (Menu).
- 2 Druk op de knop  totdat `System Setup` (Systeem instellen) is gemarkeerd en druk dan op de knop  (Instellen).
- 3 Druk op de knop  totdat het `Beheer` menu is gemarkeerd en druk dan op de knop  (SET).
- 4 Zorg dat `Telefoonboek` wordt gemarkeerd en druk dan op de knop  (Instellen).
- 5 Druk op de knop  totdat `Groeps kiezen` is gemarkeerd en druk dan op de knop  (Instellen).
- 6 Druk op de knop  totdat het gewenste groeps kiesnummer tussen 1 en 6 is gemarkeerd en druk dan op de knop  (Instellen).

Als er op de locatie die u kiest, al een nummer is opgeslagen, geeft het display het nummer weer, zodat u het kunt veranderen. Als u met een ander groeps kiesnummer opnieuw wilt beginnen, drukt u op de knop  (Terug).

- 7 Zorg dat `Naam` wordt gemarkeerd en druk dan op de knop  (Instellen).
- 8 Voer de naam die u wilt opslaan, met het numerieke toetsenbord in en druk dan op de knop  (Instellen). Zie "Gebruik van het numerieke toetsenbord om tekens in te voeren" voor meer informatie over het invoeren van namen.
- 9 Druk op de knop  totdat `Snel kiesnummer` is gemarkeerd en druk dan op de knop  (Instellen).
- 10 Druk op de knop  totdat het gewenste nummer is gemarkeerd en druk dan op de knop  om de snel kiesnummers te selecteren. Druk op de knop  (Instellen) om te bevestigen.
- 11 Druk op de knop  totdat `Instellingen toepassen` is gemarkeerd en druk dan op de knop  (Instellen).



Wanneer u in een bericht wordt gevraagd de instellingen toe te passen, drukt u op de knop  om Ja te selecteren en drukt u op de knop  (Instellen).



Als u meer groeps kiesnummers wilt opslaan, herhaalt u stap 6 tot 11.

Als u naar het hoofdscherm van  (Menu) wilt terugkeren, drukt u op de knop **AC** (Alles wissen).

## Wijzigen van groeps kiezen

U kunt een specifiek snelkiesnummer uit een geselecteerde groep verwijderen of een nieuw nummer aan de geselecteerde groep toevoegen.

- 1 Druk op de knop  (Menu).
- 2 Druk op de knop  totdat **System Setup** (Systeem instellen) is gemarkeerd en druk dan op de knop  (Instellen).
- 3 Druk op de knop  totdat het **Beheer menu** is gemarkeerd en druk dan op de knop  (SET).
- 4 Zorg dat **Telefoonboek** wordt gemarkeerd en druk dan op de knop  (Instellen).
- 5 Druk op de knop  totdat **Groeps kiezen** is gemarkeerd en druk dan op de knop  (Instellen).
- 6 Druk op de knop  totdat het groeps kiesnummer dat u wilt wijzigen, wordt gemarkeerd en druk dan op de knop  (Instellen).
- 7 Zorg dat **Naam** wordt gemarkeerd en druk dan op de knop  (Instellen).
- 8 Voer een nieuwe naam in en druk op daarna op de knop  (Instellen).
- 9 Druk op de knop  totdat **Snelkiesnummer** is gemarkeerd en druk dan op de knop  (Instellen).
- 10 Druk op de knop  totdat het snelkiesnummer dat u wilt wijzigen, wordt gemarkeerd en druk dan op de knop  om het snelkiesnummer al dan niet te selecteren. Druk op de knop  (Set).
- 11 Druk op de knop  totdat **Instellingen toepassen** is gemarkeerd en druk dan op de knop  (Instellen).

Wanneer u in een bericht wordt gevraagd de instellingen toe te passen, drukt u op de knop  om Ja te selecteren en drukt u op de knop  (Instellen).

Als u een bestaand groeps kiesnummer wilt verwijderen, drukt u op de knop  (Annuleren).

 **OPMERKING:** Wanneer u het laatste snelkiesnummer in een groep verwijdert, wordt de groep zelf niet ook verwijderd.

Als u een ander groeps kiesnummer wilt wijzigen, herhaalt u stap 6 tot 11.

Als u naar het hoofdscherm van  (Menu) wilt terugkeren, drukt u op de knop **AC** (Alles wissen).

## **Verzenden van een fax met behulp van groepskiezen (verzenden naar meerdere adressen)**

U kunt groepskiezen gebruiken voor rondzenden of vertraagde verzendingen.







Volg de procedure voor de gewenste bewerking. (Zie “De faxinstellingopties specificeren” voor nadere inlichtingen over vertraagde verzending.)

U kunt een of meerdere groepsnummers in één handeling gebruiken. Ga dan door met de procedure om de gewenste handeling te voltooien.

Uw printer scant het in de AOD of op de glasplaat geplaatste document automatisch in het geheugen. De printer kies elk nummer dat in de groep is opgenomen.

## **Afdrukken van een snelkieslijst**

U kunt uw instelling voor automatisch kiezen controleren door een snelkieslijst af te drukken.

- 1 Druk op de knop  (Menu).
- 2 Druk op de knop  totdat **Systeeminstellingen** is gemarkeerd en druk dan op de knop  (Instellen).
- 3 Zorg dat **Rapport/Lijst** wordt gemarkeerd en druk dan op de knop  (Instellen).
- 4 Druk op de knop  totdat **Snelkiezen** is gemarkeerd en druk dan op de knop  (Instellen).

Er wordt een lijst met uw snelkiesvermeldingen afgedrukt.

## **Telefoonboek**

U kunt de in telefoonboeken geregistreerde telefoonnummers selecteren en opzoeken.

1 laad de documenten met bovenkant eerst en de goede kant naar boven in de AOD.

OF

Leg één document met de af te drukken zijde naar beneden op de documentglasplaat, en sluit de documentklep.



Zie "Een origineel document plaatsen" voor meer informatie over het plaatsen van documenten.

2 Druk op de knop  (Fax).



3 Zorg dat `Faxen naar` is gemarkeerd en druk dan op de knop  (Instellen).

4 Voer een van de volgende handelingen uit om een bestemming te selecteren:

- Selecteren uit het lokale telefoonboek:

Druk op de knop  totdat `Telefoonboek` is gemarkeerd en druk dan op de knop  (Instellen).



- Zoeken in het lokale telefoonboek of het servertelefoonboek:

Druk op de knop  totdat `Zoeken in lokaal adresboek` of `Zoeken in serveradresboek` wordt gemarkeerd en druk dan op de knop  (Instellen).

 **OPMERKING:** Zie "Adresboeken" voor meer informatie over het telefoonboek en het servertelefoonboek.

 **OPMERKING:** Als u het servertelefoonboek gebruikt, moet `Servertelefoonboek` worden ingesteld op `Aan`. Zie "Servertelefoonboek" en "LDAP-server" voor meer informatie.

 **OPMERKING:** De telefoonnummers moeten worden geregistreerd voordat u `Telefoonboek` op het operatorpaneel kunt selecteren.

5 Druk op de knop  om een nummer te selecteren of voer een trefwoord in om in bestemmingen te zoeken en druk dan op de knop  (Instellen).

6 Druk op de knop  (Starten).















# Andere manieren om te faxen

## Met behulp van Veilige ontvangst

U kunt voorkomen dat ontvangen faxen door ongeautoriseerde personen kunnen worden geopend. U kunt Veilige ontvangst inschakelen met behulp van de optie Veilige ontvangst, zodat ontvangen faxen niet worden afgedrukt als er niemand bij de printer staat. In Veilige ontvangst gaan alle inkomende faxen naar het geheugen. Als de functie wordt uitgeschakeld, worden opgeslagen faxen afgedrukt.

 **OPMERKING:** Zorg voordat u deze handelingen uitvoert, dat Paneelvergrend is ingeschakeld.

Veilige ontvangst inschakelen:







- 1 Druk op de knop  (Menu).
- 2 Druk op de knop  totdat `System Setup` (Systeem instellen) is gemarkeerd en druk dan op de knop  (Instellen).
- 3 Druk op de knop  totdat het Beheermenu is gemarkeerd en druk dan op de knop  (SET).
- 4 Druk op de knop  totdat `Beveiligde instell.` is gemarkeerd en druk dan op de knop  (Instellen).
- 5 Druk op de knop  totdat `Veilige ontvangst` is gemarkeerd en druk dan op de knop  (Instellen).
- 6 Zorg dat `Veilig ontv.inst.` wordt gemarkeerd en druk dan op de knop  (Instellen).
- 7 Druk op de knop  of  om `Inschakelen` te selecteren en druk dan op de knop  (Instellen).
- 8 Voer een wachtwoord van vier cijfers met het numerieke toetsenbord in en druk dan op de knop  (Instellen).
- 9 Zorg dat `Inschakelen` is gemarkeerd en druk dan op de knop  (Instellen).

Als u naar het hoofdscherm van  (Menu) wilt terugkeren, drukt u op de knop **AC** (Alles wissen).

Wanneer een fax in Veilige ontvangst wordt ontvangen, slaat uw printer hem op in het geheugen en wordt in het scherm **TAAKSTATUS** het bericht



"Veilige ontvangst" weergegeven om u te laten weten dat er een fax is opgeslagen.

Ontvangen documenten afdrucken:

- 1 Druk op de knop  (Menu).
- 2 Druk op de knop  totdat TAAKSTATUS is gemarkeerd en druk dan op de knop  (Instellen).
- 3 Druk op de knop  totdat Veilige ontvangst is gemarkeerd en druk dan op de knop  (Instellen).
- 4 Voer het wachtwoord in en druk op daarna op de knop  (Instellen).

De in het geheugen opgeslagen faxen worden afgedrukt.

Veilige ontvangst uitschakelen:

- 1 Volg dezelfde stappen 1 tot 6 in "Veilige ontvangst inschakelen:" en selecteer Veilig ontv.inst..
- 2 Druk op de knop  of  om Uitschakelen te selecteren en druk dan op de knop  (Instellen).

Als u naar het hoofdscherm van  (Menu) wilt terugkeren, drukt u op de knop AC (Alles wissen).

## Gebruik van een antwoordapparaat

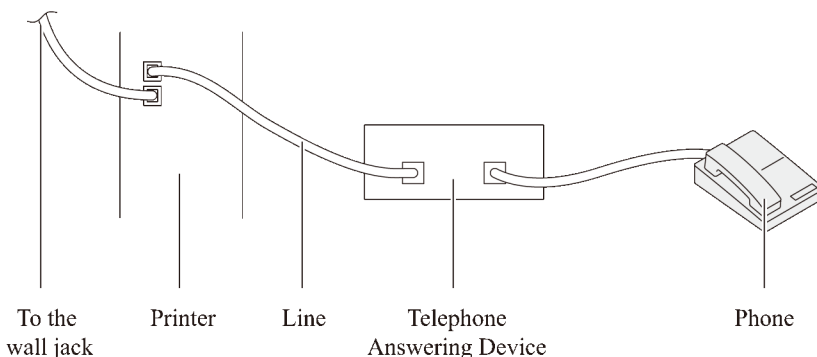

U kunt een TAD (telefoonantwoordapparaat) rechtstreeks op de achterkant van uw printer aansluiten, zoals hierboven wordt weergegeven.

- Stel uw printer in op Antwdapparaat / fax en dan Aut.ontv. Antw/Fax om de tijd voor het antwoordapparaat in te stellen.
- Als het antwoordapparaat de oproep aanneemt, controleert de printer de lijn op faxtonen en neemt de lijn over als er faxtonen worden ontvangen, waarna de fax wordt afgedrukt.
- Als het antwoordapparaat uit staat, gaat de printer automatisch over op de Fax als de telefoon een vooraf gedefinieerd aantal keren afgaat.
- Als u de telefoon aanneemt en faxtonen hoort, beantwoordt de printer de faxoproep als u

Ophangen instelt op Aan (u hoort spraak of faxtonen uit het externe apparaat) en dan op de knop ► (Starten) drukt en de ontvanger ophangt.

OF

De externe ontvangstcode van twee cijfers indrukt en de ontvanger ophangt.

## Met een computermodem

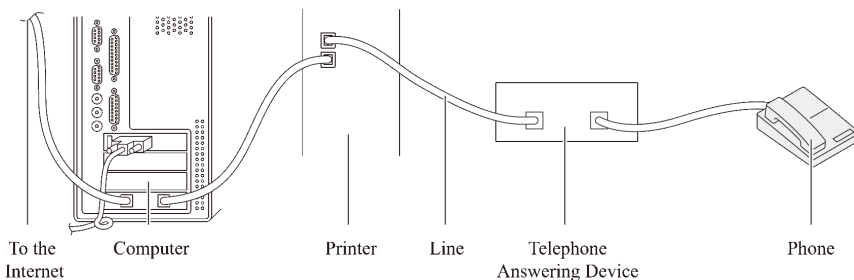

Als u uw computermodem voor faxen of voor een inbelverbinding met het internet wilt gebruiken, sluit u het computermodem rechtstreeks op de achterkant van uw printer aan met het antwoordapparaat (zie hierboven).

- Stel uw printer in op Antwdapparaat / fax en dan Aut.ontv. Antw/Fax om de tijd voor het antwoordapparaat in te stellen.
- Schakel de faxontvangstfunctie van het computermodem uit.
- Gebruik het computermodem niet als u printer bezig is met het verzenden of ontvangen van een fax.
- Volg de instructies die met uw computermodem en faxtoepassing zijn meegeleverd om te faxen via het computermodem.

# Afdrukken van een rapport

De volgende rapporten zijn mogelijk handig bij het gebruik van de fax:



**OPMERKING:** Zie "Rapporten" voor meer informatie over andere rapporten.

- Snelkiezen
- Adresboek
- Serveradres
- Faxactiviteit
- Wachtende faxen
- Printerteller

## Snelkiezen

De lijst geeft alle nummers weer die op dit moment als snelkiesnummers in het geheugen van uw printer zijn opgeslagen.

U kunt deze snelkieslijst vanaf het operatorpaneel afdrukken. (Zie "Afdrukken van een snelkieslijst" voor nadere inlichtingen.)

## Adresboek

Deze lijst geeft alle adressen weer die op dit moment in het geheugen van de printer als Adresboek-informatie zijn opgenomen.

## Serveradres

Deze lijst geeft alle nummers weer die op dit moment in het geheugen van de printer als Serveradresboek-informatie zijn opgenomen.

## Faxactiviteit

Dit rapport geeft informatie weer over de faxen die u onlangs hebt ontvangen of verzonden.







## Wachtende faxen

Deze lijst geeft de status van wachtende faxen weer. U kunt deze lijst afdrukken om de wijzigingen van instellingen te bevestigen.

## Printerteller

Dit rapport geeft het totale aantal afgedrukte pagina's weer. Het rapport krijgt de naam Dell ColorTrack rapport.









Procedures:

- 1 Druk op de knop  (Menu).
- 2 Druk op de knop  totdat *Systeeminstellingen* is gemarkeerd en druk dan op de knop  (Instellen).
- 3 Zorg dat *Rapport/Lijst* gemarkeerd is en druk dan op de knop  (Instellen).
- 4 Druk op de knop  totdat het rapport of de lijst die u wilt afdrukken, wordt gemarkeerd. Druk daarna op de knop  (Instellen).



Het geselecteerde rapport of de geselecteerde lijst wordt afgedrukt.

- Snelkiezen: Snelkieslijst
- Adresboek: Adresboeklijst
- Serveradres: Serveradreslijst
- Faxactiviteit: Faxactiviteitinformatie
- Fax wachtend: Wachtende faxen
- Printerteller: Rapport met het afdrukvolume

## Wijzigen van instelopties

- 1 Druk op de knop  (Menu).
- 2 Druk op de knop  totdat *System Setup* (Systeem instellen) is gemarkeerd en druk dan op de knop  (Instellen).
- 3 Druk op de knop  totdat *Oorspr. instell.* is gemarkeerd en druk dan op de knop  (Instellen).
- 4 Druk op de knop  totdat *Fax oorspr. Inst.* is gemarkeerd en druk dan op de knop  (Instellen).
- 5 Druk  op de knop tot de gewenste menuoptie wordt gemarkeerd en druk dan op de knop  (Set).



- 6 Druk op de knop  of  totdat de gewenste instelling wordt gemarkeerd of voer de waarde in met behulp van het numerieke toetsenbord en druk dan op de knop  (Instellen).

Als u naar het hoofdscherm van  (Menu) wilt terugkeren, drukt u op de knop **AC** (Alles wissen).



# Kennismaking met de printer



## Begrip van de Werkset-menu's

U kunt de Werkset gebruiken voor het bekijken, specificeren en de diagnose stellen van de printerinstellingen.

De Werkset bestaat uit de tabbladen Printerinstellingenrapport, Printeronderhoud en Diagnose.

 **OPMERKING:** De eerste keer dat u de instellingen op de Werkset probeert te wijzigen, verschijnt er een dialoogvenster Wachtwoord als Paneelvergrend op de printer is ingesteld. Voer in dit geval het wachtwoord in dat u eerder hebt opgegeven, en pas de instellingen toe door op OK te klikken.

 **OPMERKING:** De afbeeldingen van en procedures beschreven in deze handleiding gelden voor de Dell™ 2155cdn Multifunction Color Printer.

## Printerinstellingenrapport

Het tabblad Printerinstellingenrapport omvat de pagina's Informatie over de printer, Menu-instellingen, Rapporten, TCP/IP-instellingen, Standaardinstellingen en Faxinstellingen.

### Informatie over de printer

Toepassing:

Voor de weergave van de systeeminformatie van de printer.

Waarden:

Dell service-tagnummer	Dit toont het service-tagnummer van de printer.
Expres-servicecode	Dit toont het nummer van de expres-servicecode.
Serienummer printer	Dit toont het serienummer van de printer.
Printersoort	Toont welk type printer het is. Gewoonlijk wordt hier Kleurlaser vermeld.

Asset-tagnummer	Dit toont het asset-tagnummer van de printer.
Geheugencapaciteit	Toont de geheugencapaciteit.
Processorsnelheid	Toont de verwerkingssnelheid.
Firmware-versie	Geeft de controller-versie weer.
Network Firmware-versie	Toont de NIC-versie.
MCU Firmware-versie	Dit toont de versie van de MCU-firmware (Machine Control Unit).
Afdruksnelheid (Kleur)	Toont de afdruksnelheid voor afdrukken in kleur.
Afdruksnelheid (Monochroom)	Toont de afdruksnelheid voor afdrukken in zwart/wit.

## Menu-instellingen

Toepassing:

Voor de weergave van de menu-instellingen van de printer.

Waarden:

Systeeminstellingen	Timer energiebesparing – slaap	Dit toont de overgangstijd waarna de printer in de slaapstand gaat na het voltooiën van een taak.
	Timer energiebesparing – versterkte slaapstand	Dit toont de overgangstijd tussen de slaapstand en de versterkte slaapstand.
	Ontwaken uit slaapstand	Dit toont of de printer ontwaakt uit de slaapstand of de versterkte slaapstand wanneer OpHaak Uit staat.
	Autom.herstel	Toont de tijdsduur tot de printer automatisch de instellingen op het operatorpaneel herstelt naar de fabriekwaarden, als er geen verdere wijzigingen worden aangebracht.
	Toon bedieningspaneel	Toont het volume van de toon die klinkt als de invoer vanaf het operatorpaneel juist is. Uit duidt aan dat de toon is uitgeschakeld.

Toon ongeldige gebruikersinvoer	Toont het volume van de toon die klinkt als de invoer vanaf het operatorpaneel onjuist is. Uit duidt aan dat de toon is uitgeschakeld.
Toon Apparaat klaar	Toont het volume van de toon die aangeeft dat de printer gereed is voor gebruik. Uit duidt aan dat de toon is uitgeschakeld.
Toon Kopie voltooid	Toont het volume van de toon die klinkt als een kopieeropdracht is voltooid. Uit duidt aan dat de toon is uitgeschakeld.
Toon Taak voltooid	Dit toont het volume van de toon die klinkt wanneer andere taak dan kopiëren klaar is. Uit duidt aan dat de toon is uitgeschakeld.
Fouttoon	Toont het volume van de toon die klinkt als een opdracht niet correct is afgerond. Uit duidt aan dat de toon is uitgeschakeld.
Waarschuwingtoon	Toont het volume van de toon die klinkt als een probleem optreedt. Uit duidt aan dat de toon is uitgeschakeld.
Toon Papier is op	Toont het volume van de toon die aangeeft dat er weinig papier in de printer zit. Uit duidt aan dat de toon is uitgeschakeld.
Toon Toner is bijna op	Toont het volume van de toon die aangeeft dat de toner bijna op is. Uit duidt aan dat de toon is uitgeschakeld.
Toon Automatisch wissen	Toont het volume van de toon die klinkt 5 seconden voordat de printer Automatisch wissen uitvoert. Uit duidt aan dat de toon is uitgeschakeld.

Basistoon	Dit toont het volume van de toon die klinkt als het scherm van het operatorpaneel terugkeert in de uitgangsstand na het doorlopen van alle menu's. Uit duidt aan dat de toon is uitgeschakeld.
Time-outfout	Toont hoe lang verstrijkt voordat de printer een taak die niet goed wordt afgerond, beëindigt.
Taaktime-out	Toont hoe lang de printer wacht op gegevens uit de computer.
Paneeltaal	Dit toont de taal die wordt gebruikt op het scherm van het operatorpaneel.
Auto logafdruk	Toont of er na elke 20 opdrachten automatisch een geschiedenis moet worden afgedrukt.
ID afdrukken	Toont op welke plaats een gebruikers-ID op het afgedrukte papier wordt gezet.
Tekst afdrukken	Laat zien of de printer PDL-gegevens (Page Description Language - Pagina-beschrijvingstaal), die de printer niet ondersteunt, als tekst afdrukt wanneer de printer die ontvangt.
Invoegpositie scheidingspagina * <sup>3</sup>	Dit toont de plaats waar een scheidingspagina wordt ingevoegd.
Scheidingsvellade specificeren * <sup>3</sup>	Dit toont de scheidingsvellade.
RAM-schijf* <sup>1</sup>	Dit toont of er RAM voor het schijfbestandssysteem voor de functies Veilige afdruk en Proefafdruk moet worden toegewezen.
Vervang lade	Dit toont de aanwijzing dat u een ander papierformaat moet gebruiken als het papier in de opgegeven lade niet overeenkomt met de papierformaatinstellingen voor de huidige taak.



	mm/inch	Toont de maateenheid die gebruikt wordt op het operatorpaneel.
	Standaard formaat afdrudpapier	Toont de standaard papiergrootte voor het afdrukken.
	ColorTrack-foutenrapport	Dit toont of het foutenrapport over de ColorTrack-modus moet worden afgedrukt.
	Dubbelzijdige modus voor briefhoofd* <sup>3</sup>	Dit toont of het briefhoofd op beide zijden van een vel papier moet worden afgedrukt.
	Bericht Toner is bijna op	Toont het volume van de toon die aangeeft dat de toner bijna op is. Uit duidt aan dat de toon is uitgeschakeld.
	Veld Van in E-mail	Toont of het veld afzender bewerkt mag worden als u Scannen naar E-mail gebruikt.
	Serveradresboek	Dit toont of u de e-mailadressen uit het adresboek van de LDAP-server moet specificeren.
	Servertelefoonboek	Dit toont of u de e-mailadressen uit het adresboek van de LDAP-server moet specificeren.
Datum en tijd	Datumformaat	Dit toont de geselecteerde datumnotatie.
	Tijdformaat	Dit toont het geselecteerde tijdformaat; 24u of 12u.
	Tijdzone	Dit toont de geselecteerde tijdzone.
	Kies datum	Toont de datuminstelling.
	Kies tijd	Toont de tijdstelling.
Papierzwarting	Normaal	Toont de instellingen voor de zwarting op normaal papier.
	Label	Toont de instellingen voor de zwarting op etiketpapier.
Automatische registratie-instelling	Automatische registratie-instelling	Toont of de aanpassing van de kleurregistratie automatisch wordt aangepast.

Hoogte instellen	Hoogte instellen	Toont de hoogte van de locatie waar de printer is geïnstalleerd.
Geen Dell-toner	Geen Dell-toner	Toont of er tonercartridges van een andere fabrikant gebruikt worden.
Lade-instellingen	Papiersoort lade 1	Toont de instelling van papiersoort van de standaardlade voor 250 vel.
	Papierformaat lade 1	Toont de instelling van papierformaat van de standaardlade voor 250 vel.
	Lade 1 Aangepast formaat - Y	Toont de lengte van papier met aangepast formaat dat in de standaardlade voor 250 vel is gelegd.
	Lade 1 Aangepast formaat - X	Toont de lengte van papier met aangepast formaat dat in de standaardlade voor 250 vel is gelegd.
	Menu lade 1 weergeven	Dit toont een pop-upmenu waarin u wordt gevraagd papierformaat en -soort in te stellen als papier in de standaardlade voor 250 vel wordt gelegd.
	Papiersoort lade 2 <sup>*2</sup>	Toont de instelling van papiersoort van de als optie verkrijgbare invoerlade voor 250 vellen.
	Papierformaat lade 2 <sup>*2</sup>	Toont de instelling van het papierformaat van de als optie verkrijgbare invoerlade voor 250 vellen.
	Menu lade 2 weergeven <sup>*2</sup>	Dit toont een pop-upmenu waarin u wordt gevraagd het papierformaat en -soort in te stellen als papier in de standaardlade voor 250 vel wordt gelegd.
<p><sup>*1</sup> : Dit onderdeel is alleen beschikbaar als de apart verkrijgbare geheugenmodule van 512 MB is geïnstalleerd.</p> <p><sup>*2</sup> Dit onderdeel is alleen beschikbaar wanneer de apart verkrijgbare 250 documentinvoer is geïnstalleerd.</p> <p><sup>*3</sup> Dit onderdeel is alleen beschikbaar voor de Dell 2155cdn Multifunction Color Printer.</p>		

## Rapporten

Toepassing:

Voor het afdrukken van instellingen en geschiedenisinformatie van de printer . De rapporten worden afgedrukt op het papierformaat dat is opgegeven in de systeeminstellingen. Het standaardpapier is A4.

Waarden:

Systeeminstellingen	Klik op deze knop voor het afdrukken van een gedetailleerde lijst van de systeeminstellingen.
Paneelinstellingen	Klik op deze knop voor het afdrukken van een gedetailleerde lijst van de paneelinstellingen.
PCL-lettertypenlijst	Klik op deze knop als u een lijst wilt afdrukken van de PCL-lettertypen (Hewlett-Packard Printer Control Language).
PCL-macrolijst	Klik op deze knop als u een lijst wilt afdrukken van de PCL-macro.
PDF-lettertypenlijst	Klik op deze knop als u een lijst wilt afdrukken van de PDF-lettertypen.
Taakgeschied	Klik op de knop Taakgeschied als u de geschiedenis wilt afdrukken van voltooide taken op de printer.
Foutengeschied	Klik op de knop Foutengeschied als u de geschiedenis wilt afdrukken van fouten op de printer.
Afdrukmeter	Klik op deze knop als u rapporten wilt afdrukken over het totaal aantal afgedrukte pagina's.
Kleurtestpagina	Klik op deze knop als u een kleurtestpagina wilt afdrukken.
Opgeslagen doc <sup>*1</sup>	Klik op deze knop als u een lijst wilt afdrukken van de opgeslagen documenten.
Protocol-monitor	Klik op deze knop als u het rapport Protocol-monitor wilt afdrukken.

<sup>\*1</sup> U kunt de lijst alleen afdrukken wanneer RAM-schijf is ingeschakeld.

## TCP/IP-instellingen

Toepassing:

Voor de weergave van de huidige instellingen voor TCP/IP (Transmission Control Protocol/Internet Protocol).

Waarden:

IP-adresmodus	Toont de methode voor het verkrijgen van het IP-adres.
IP-adres	Toont het IP-adres van de printer.
Subnetmasker	Toont het subnetmasker.
Gateway-adres	Toont het gateway-adres.

## Oorspronkelijke instellingen

Toepassing:

Voor de weergave van de standaardinstellingen voor Kopiëren, Scannen, Faxen en Afdrukken via USB-services van de printer.

Waarden:

Kopie oorspr.	Kleur	Toont of kopiën in kleur of in zwart/wit gemaakt moeten worden.
	Lade selecteren	Dit toont de invoerlade.
	SSF-papierformaat	Dit toont het papierformaat dat in de enkele velinvoer is gelegd.

SSF-papiersoort	Dit toont het soort papier dat in de enkele velinvoer is gelegd.
Gesorteerd	Dit toont of de kopieën moeten worden gesorteerd.
Verkl/Vergrot	Toont de standaardwaarde voor het verkleinen of vergroten van kopieën.
Documentformat	Dit toont het standaard formaat afdruckpapier.
Origineel type	Dit toont welke type het oorspronkelijke document is.
Lichter/Donkerder	Dit toont het standaardniveau voor belichting voor een kopie.
Scherpte	Toont de standaardwaarde voor de scherpte.
Kleurverzadiging	Toont de standaardwaarde voor de kleurverzadiging.
Autom. belichting	Toont of de achtergrond van het origineel onderdrukt moet worden om de tekst op een kopie beter uit te laten komen.
Aut.belichtniveau	Toont het onderdrukkingsniveau voor de achtergrond.
Kleurbalans (geel met lage densiteit)	Toont het kleurbalansniveau van lage belichting geel.
Kleurbalans (geel met gemiddelde densiteit)	Toont het kleurbalansniveau van gemiddelde belichting geel.
Kleurbalans (geel met hoge densiteit)	Toont het kleurbalansniveau van hoge belichting geel.
Kleurbalans (magenta met lage densiteit)	Toont het kleurbalansniveau van lage belichting magenta.
Kleurbalans (magenta met gemiddelde densiteit)	Toont het kleurbalansniveau van gemiddelde belichting magenta.
Kleurbalans (magenta met hoge densiteit)	Toont het kleurbalansniveau van hoge belichting magenta.

	Kleurbalans (cyaan met lage densiteit)	Toont het kleurbalansniveau van lage belichting cyaan.
	Kleurbalans (cyaan met gemiddelde densiteit)	Toont het kleurbalansniveau van gemiddelde belichting cyaan.
	Kleurbalans (cyaan met hoge densiteit)	Toont het kleurbalansniveau van hoge belichting cyaan.
	Kleurbalans (zwart met lage densiteit)	Toont het kleurbalansniveau van lage belichting zwart.
	Kleurbalans (zwart met gemiddelde densiteit)	Toont het kleurbalansniveau van gemiddelde belichting zwart.
	Kleurbalans (zwart met hoge densiteit)	Toont het kleurbalansniveau van hoge belichting zwart.
	2-zijdig <sup>*1</sup>	Dit toont of er op beide zijden van een vel papier moet worden afgedrukt.
	Meervoudig omhoog	Laat zien of de functie Meervoudig omhoog is ingeschakeld.
	Marge boven/onder	Toont de waarde van de boven- en ondermarges.
	Marge links/rechts	Toont de waarde van de linker- en rechterkantlijn.
	Marge midden	Toont de waarde van de middenmarge.
Oorspr.scaninst.	Scan naar netwerk	Toont of gescande documenten opgeslagen moeten worden op een netwerkserver of op een computer.
	Bestandsformaat	Toont het bestandsformaat waarin gescande documenten moeten worden opgeslagen.
	Kleur	Toont of gescand moet worden in kleur of in zwart/wit.

Kleurtoets inst. (Zwart/wittoets)	Dit toont of het scannen in zwart en wit of in grijs tinten moet gebeuren wanneer Zwart en wit is geselecteerd voor een kleurmodus.	
Kleurtoets inst. (Kleurtoets)	Dit toont of het scannen in kleur of in kleur (Foto) moet gebeuren wanneer Kleur is geselecteerd voor een kleurmodus.	
Resolutie	Toont de standaardresolutie bij het scannen.	
Documentformaat	Dit toont het papierformaat van het oorspronkelijke document.	
Lichter/Donkerder	Toont de standaardwaarde van de helderheid van een scan.	
Scherpte	Toont de standaardwaarde voor de scherpte.	
Contrast [-100 tot 100]	Toont de standaardwaarde voor het contrast.	
Autom. belichting	Toont of de achtergrond van het origineel onderdrukt moet worden om de tekst op een kopie beter uit te laten komen.	
Aut.belichtniveau	Toont het onderdrukkniveau voor de achtergrond.	
Marge boven/onder	Toont de waarde van de boven- en ondermarges.	
Marge links/rechts	Toont de waarde van de linker- en rechterkantlijn.	
Marge midden	Toont de waarde van de middenmarge.	
TIFF bestandsform.	Dit toont het TIFF-bestandsformaat; TIFF V6 of TTF2.	
Beeldcompressie	Toont het niveau van beeldcompressie.	
Max.e-mailformaat	Toont de maximale grootte van een te verzenden e-mail.	
Fax oorspr. Inst.	Resolutie	Toont de gebruikte resolutie voor het verzenden van faxen.
	Lichter/Donkerder	Toont de gebruikte helderheid voor het verzenden van faxen.
	Vertraagde start	Toont de starttijd van het verzenden van faxen.

Afdrukken via USB-standaardinstellingen	Kleur	Dit toont de standaardmodus voor kleur.
	Lade selecteren	Dit toont de standaardinvoerlade.
	SSF-papierformaat	Dit toont het standaardpapierformaat bij het gebruiken van een enkele velinvoer.
	SSF-papiersort	Dit toont het standaardpapersoort bij het gebruiken van een enkele velinvoer.
	2-zijdig <sup>*1</sup>	Dit toont of er op beide zijden van een vel papier moet worden afgedrukt.
Layout	Dit toont de standaardpapierlay-out wanneer Meervoudig omhoog is geselecteerd.	

<sup>\*1</sup> Dit onderdeel is alleen beschikbaar voor de Dell 2155cdn Multifunction Color Printer.

## Fax-instellingen

Toepassing:

Voor de weergave van de faxinstellingen van de printer.

Waarden:

Ontvangstfunctie	Toont de ontvangstfunctie voor faxen.
Auto-ontv. Fax	Toont de interval waarmee de printer naar de stand faxontvangst gaat, na het binnenkomen van een gesprek.
Auto-ontv.Fax/Tel	Toont de interval waarmee de printer naar de stand faxontvangst gaat, nadat de externe telefoon een gesprek ontvangt.
Aut.ontv.Antw/Fax	Toont de interval waarmee de printer naar de stand faxen gaat, nadat de externe telefoonbeantwoorder een gesprek ontvangt.
Lijnmonitor	Toont het volume van de lijnmonitor. Hiermee kunt u het transmissiesignaal via een interne luidspreker horen totdat er een verbinding gemaakt wordt.
Beltoon-sterkte	Toont het volume van de beltoon. Dit geeft aan dat een binnenkomend gesprek een telefoongesprek is via de interne luidspreker, als de Ontvangstmodus is ingesteld op Telefoon/fax.
Lijntype	Dit toont het lijntype; PSTN of PBX.



Toon/pulse	Toont of er gebruik gemaakt wordt van kiezen met tonen of pulsen.
Uitgst. herverz.	Dit toont het interval tussen overdrachtpogingen.
Poging. nr.herh.	Dit toont het aantal pogingen voor het opnieuw kiezen van het nummer.
Uitg. nr.herh.	Toont het interval waarna het nummer opnieuw wordt geprobeerd.
"Junk-fax"-inst.	Toont of faxen van ongewenste afzenders geweigerd moeten worden.
Ontv.op afstand	Toont of faxen ontvangen moeten worden door middel van een ontvangscode op de externe telefoon.
Ontv.afst.toon	Dit toont de toon voor het starten van Ontvangst op afstand.
Faxkoptekst	Toont of de informatie van de afzender in de koptekst van een fax afgedrukt moet worden.
Naam faxkoptekst	Toont de naam van de afzender die op de koptekst van faxen afgedrukt moet worden.
Faxnummer	Toont het faxnummer van de printer. Deze wordt in de koptekst van faxen afgedrukt.
Faxvoorpagina	Toont of er een schutblad bevestigd moet worden aan faxen.
DRPD-patroon	Toont de instelling voor DRPD (unieke beltonen).
Duplexafdruk <sup>*1</sup>	Dit toont of er op beide zijden van het vel papier voor de ontvangen fax moet worden afgedrukt.
Doorgestuurde fax	Toont of binnenkomende faxen naar een bepaalde bestemming doorgestuurd moeten worden.
Faxdrstuurnummer	Toont het faxnummer van de bestemming waarnaar binnenkomende faxen doorgestuurd moeten worden.
Voorkiezen	Toont of er een voorkiesnummer gedraaid moet worden.
Voorkiesnummer	Toont een voorkiesnummer. Dit nummer wordt gedraaid voordat eventuele automatische nummers worden gedraaid. Dit is nuttig voor toegang tot de PABX-telefooncentrale.

Wis formaat	Toont of tekst of afbeeldingen onderaan een faxpagina gewist mogen worden, als de gehele pagina niet op het papier past.
ECM	Toont of de foutcorrectiemodus (ECM) is ingeschakeld.
Modemsnelheid	Dit toont de snelheid van de faxmodem wanneer er fouten optreden bij het verzenden of ontvangen van een fax.
Fax-activiteit	Toont of er na elke 50 binnenkomende en uitgaande faxberichten een automatisch activiteitenrapport moet worden afgedrukt.
Fax-verzending	Toont of er na elk faxbericht of uitsluitend na een foutmelding een transmissierapport moet worden afgedrukt.
Fax-rondzending	Toont of er na elk faxbericht aan meerdere bestemmingen of uitsluitend na een foutmelding een transmissierapport moet worden afgedrukt.
Faxprotocol	Toont of er na elk faxbericht of uitsluitend na een foutmelding een protocol-monitorrapport moet worden afgedrukt.
Land	Toont het land waar de printer gebruikt wordt.

\*1 Dit onderdeel is alleen beschikbaar voor de Dell 2155cdn Multifunction Color Printer.

## Printeronderhoud

Op het tabblad Printeronderhoud vindt u de pagina's Systeeminstellingen, Datum en tijd, Papierzwartheid, Kleur Registratie-instelling, Hoogte regelen, Terugstellen, Geen Dell-toner, Afdrukteller initialiseren, Lade-instellingen, TCP/IP-instellingen, Netwerkinstellingen, Standaardwaarden kopie, Standaardwaarden scan, Standaardwaarden fax, Afdrukken via USB-standaardinstellingen en Faxinstellingen.



**OPMERKING:** De waarden die zijn gemarkeerd met een asterisk (\*) zijn de oorspronkelijke menu-instellingen af-fabriek.

## Systeeminstellingen

Toepassing:

Het configureren van het beheer stroomvoorziening, interval automatisch wissen, waarschuwingstonen, de Time-outtijd, mm/inch-instelling, automatisch afdrukken van de takenlog, positie van het afdruk-ID, instelling van de dumpafdruk, instelling van aanvullend geheugen, instelling van het vervangende vel, en de instelling van de taal voor het operatorpaneel.

Waarden:

Timer Slaapstand <sup>*1</sup> energiebesparing	1-30 minuten	Instelling van de overgangstijd waarna de printer in de slaapstand gaat na het voltooiën van een taak.
	3 minuten*	
Versterkte slaapstand <sup>*1</sup>	5-60 minuten	Instelling van de overgangstijd tussen de slaapstand en de versterkte slaapstand.
	10 minuten*	
Ontwaken uit slaapstand	Uit*	Instellen of de printer ontwaakt uit de slaapstand of de versterkte slaapstand wanneer OpHaak Uit staat.
	Aan	
Autom.herstel	45 seconden*	Stelt in hoelang het duurt tot de printer automatisch de instellingen op het operatorpaneel herstelt naar de fabriekwaarden, als er geen verdere wijzigingen worden aangebracht.
	1 minuut	
	2 minuten	
	3 minuten	
	4 minuten	

Audiotoon	Bedieningspaneel	Uit*	Er klinkt geen toon wanneer de invoer van het operatorpaneel juist is.
		Zacht	Er klinkt een toon op de sterkte die is opgegeven wanneer de invoer van het operatorpaneel juist is.
		Normaal	
		Luid	
Onjuiste toets		Uit*	Er klinkt geen toon wanneer de invoer van het operatorpaneel onjuist is.
		Zacht	Er klinkt een toon op de sterkte die is opgegeven wanneer de invoer van het operatorpaneel ongeldig is.
		Normaal	
		Luid	
Apparaat gereed		Uit	Er klinkt geen toon wanneer de printer gereed is voor gebruik.
		Zacht	Er klinkt een toon op de opgegeven sterkte wanneer de printer gereed is voor gebruik.
		Normaal*	
		Luid	
Kopiëren voltooid		Uit	Er klinkt geen toon wanneer een het kopiëren voltooid is.
		Zacht	Er klinkt een toon op de opgegeven sterkte wanneer het kopiëren is voltooid.
		Normaal*	
		Luid	
Taak voltooid		Uit	Er klinkt geen toon voor taken behalve wanneer een kopieertaak is voltooid.
		Zacht	Er klinkt een toon op de opgegeven sterkte wanneer alle andere taken, behalve kopiëren, zijn voltooid.
		Normaal*	
		Luid	
Fouttoon		Uit	Er klinkt geen toon wanneer een taak op abnormale wijze wordt beëindigd.
		Zacht	Er klinkt een toon op de opgegeven sterkte wanneer een taak op abnormale wijze wordt beëindigd.
		Normaal*	
		Luid	

Waarschuwingstoon	Uit	Er klinkt geen toon wanneer een probleem optreedt.
	Zacht	Er klinkt een toon op de opgegeven
	Normaal*	sterkte wanneer er een probleem
	Luid	optreedt.
Papier is op	Uit	Er klinkt geen toon wanneer het papier van de printer op is.
	Zacht	Er klinkt een toon op de opgegeven
	Normaal*	sterkte wanneer het papier in de printer
	Luid	op is.
Toner bijna op	Uit	Er klinkt geen toon wanneer de toner bijna op is.
	Zacht	Er klinkt een toon op de opgegeven
	Normaal*	sterkte wanneer de toner bijna op is.
	Luid	
Autom. wis waarsch.	Uit*	Er klinkt geen toon voordat de printer automatisch wissen uitvoert.
	Zacht	Er klinkt een toon op de opgegeven
	Normaal	sterkte 5 seconden voordat de printer
	Luid	automatisch wissen uitvoert.
Basistoon	Uit*	Er klinkt geen toon wanneer een operatorpaneeldisplay terugkeert naar de aanvangsinstelling.
	Zacht	Er klinkt een toon wanneer een
	Normaal	operatorpaneeldisplay terugkeert naar
	Luid	de aanvangsinstelling.
Tijdfout	0	Instelling van het tijdsverloop voordat de printer een taak beëindigt die niet goed wordt afgerond.
	3–300 seconden	
	60 seconden*	

Time-out taak	0	Instelling van de tijd die de printer wacht op aanvullende gegevens van de computer voordat deze de taak beëindigt.	
	5–300 seconden		
	30 seconden*		
Auto logafdruk	Uit*	Er wordt niet na iedere 20 taken automatisch een log van voltooide taken afgedrukt.	
	Aan	Er wordt na iedere 20 taken automatisch een log van voltooide taken afgedrukt.	
ID afdrukken	Uit*	Drukt geen gebruikers-ID af.	
	Linksboven	Drukt het gebruikers-ID af op de opgeschreven locatie.	
	Rechtsboven		
	Linksonder		
	Rechtsonder		
Tekst afdrukken	Uit	Drukt de ontvangen PCL-gegevens niet als tekstgegevens af.	
	Aan*	Drukt de ontvangen PDL-gegevens als tekstgegevens af.	
Scheidingsvel* <sup>3</sup>	Invoegpositie	Uit*	Er wordt niet een scheidingspagina ingevoegd.
		Voor	De plaats instellen waar een scheidingspagina wordt ingevoegd.
		Terug	
		Voor- & achterkant	
	Kies lade	Lade1*	Instelling van de lade voor het scheidingsvel.
	Lade2* <sup>2</sup>		
RAM-schijf* <sup>4</sup>	Niet aanwezig	Wijst geen RAM toe aan het disk-bestandssysteem. De taken Veilige afdruk en Proefafdruk worden afgebroken en als zodanig geregistreerd in het taaklogboek.	
	50-500 megabytes	Wijst automatisch RAM aan het disk-bestandssysteem toe. ( in stappen van 50 megabytes)	
	300 megabytes*		

Vervang lade	Uit	Er mag geen papier van een ander formaat worden gebruikt.
	Groter formaat	Kiest ter vervanging het eerstvolgende grotere formaat. Als er geen groter papierformaat beschikbaar is, kiest de printer het dichtstbijzijnde formaat.
	Meest nabije form*	Kiest ter vervanging het dichtstbijzijnde formaat.
mm/inch	Millimeter (mm)*	Selecteert millimeter of inch als de standaard maateenheid.
	inch (")	
Standaard formaat afdrukpapier	A4*	Stelt de standaard papiergrootte voor het afdrukken in.
	Letter	
ColorTrack-foutenrapport	Uit*	Er wordt niet automatisch informatie afgedrukt in verband met fouten als het afdrukken met gebruik van ColorTrack in een fout resulteert.
	Aan	Er wordt automatisch informatie afgedrukt in verband met fouten als het afdrukken met gebruik van ColorTrack in een fout resulteert.
Dubbelzijdige modus voor briefhoofd*3	Uitschakelen*	Het briefhoofd wordt niet op beide zijden van een vel papier afgedrukt.
	Ingeschakeld	Het briefhoofd wordt op beide zijden van een vel papier afgedrukt.
Bericht Toner is bijna op	Aan*	Toont een waarschuwingsbericht als de toner bijna op is.
	Uit	Toont geen waarschuwingsbericht als de toner bijna op is.
Veld Van in E-mail	Inschakelen*	Toont of het veld afzender bewerkt mag worden als u Scannen naar E-mail gebruikt.
	Uitgeschakeld	
Serveradresboek	Aan	Schakelt het serveradresboek in.
	Uit*	Schakelt het serveradresboek uit.

Servertelefoonboek	Aan	Schakelt het servertelefoonboek in.
	Uit*	Schakelt het servertelefoonboek uit.
Paneeltaal	English*	Stelt in welke taal moet worden gebruikt op het operatorpaneel.
	Frans	
	Italiaans	
	Duits	
	Spaans	
	Deens	
	Nederlands	
	Noors	
	Zweeds	
Nieuwe instellingen toepassen		Na wijziging van de instellingen, klikt u op deze knop om de wijzigingen toe te passen.
Start de printer opnieuw om nieuwe instellingen toe te passen		Klik op deze knop om de wijzigingen toe te passen.
<p>*1 Toets 3 in als u wilt dat de printer 3 minuten na het voltooiën van een taak terugschakelt naar de stroomspaar-timer-stand. Dit bespaart energie, maar het opwarmen van de printer zal iets langer duren. Voer 3 in als uw printer een elektrisch circuit deelt met de kantoor- of kamerverlichting en u merkt dat de lichten flikkeren.  Selecteer een hoge waarde als uw printer voortdurend in gebruik is. In de meeste gevallen zal de printer dan steeds klaar zijn voor gebruik, met een minimale opwarmtijd. Kies een waarde tussen 1 en 30 minuten voor de stroomspaar-timer-stand als u een middenweg zoekt tussen energiebesparing en een vlotte opwarmtijd. De printer keert automatisch uit de energiebesparingsstand terug naar de stand Standby wanneer er gegevens worden ontvangen van de computer. U kunt de printer ook zelf in stand-by zetten, met een druk op een willekeurige knop op het operatorpaneel.</p> <p>*2 Dit onderdeel is alleen beschikbaar wanneer de apart verkrijgbare 250 documentinvoer is geïnstalleerd.</p> <p>*3 Dit onderdeel is alleen beschikbaar voor de Dell 2155cdn Multifunction Color Printer.</p> <p>*4 Dit onderdeel is alleen beschikbaar als de apart verkrijgbare geheugenmodule van 512 MB is geïnstalleerd.</p>		



## Datum en tijd

Toepassing:

Voor het instellen van de datum en tijd.

Waarden:

Datumformaat	Stelt het datumformaat in.
Tijdformaat	Instelling van het geselecteerde tijdformaat; 24u of 12u.
Tijdzone	Stelt de standaardtijdzone in.
Kies datum	Instelling van de datum.
Kies tijd	Stelt de tijd in. U kunt vm of nm selecteren wanneer de Tijdnotatie is ingesteld op 12u.
Nieuwe instellingen toepassen	Na wijziging van de instellingen, klikt u op deze knop om de wijzigingen toe te passen.
Start de printer opnieuw om nieuwe instellingen toe te passen	Klik op deze knop om de printer opnieuw te starten en de wijzigingen toe te passen.

## Papierzwarting

Toepassing:

Het opgeven van de instellingen voor de papierzwarting.

Waarden:

Normaal	Licht	Instelling van de papierzwarting van normaal papier.
	Normaal*	
Label	Licht	Instelling van de papierzwarting van een label.
	Normaal*	
Nieuwe instellingen toepassen	Na wijziging van de instellingen, klikt u op deze knop om de wijzigingen toe te passen.	
Start de printer opnieuw om nieuwe instellingen toe te passen	Klik op deze knop om de printer opnieuw te starten en de wijzigingen toe te passen.	

## Aanpassing kleurregistratie

Toepassing:

Het instellen van de Instellingen kleurregistratie (individueel geel, magenta, cyaan correctie). Wanneer Automatische registratie-instelling op Aan staat, drukt de printer het kleurregistratieschema af en past de kleurregistratie aan op basis van het schema. De aanpassing van de kleurregistratie dient te gebeuren bij de eerste instelling van de printer of wanneer de printer naar een andere plaats wordt gebracht.

Waarden:

Automatisch e registratie-instelling	Automatische registratie-instelling	Uit	Voert geen automatische kleurregistratie uit.
		Aan*	Voert automatische kleurregistratie uit.

Handmatige aanpassingen registratie <sup>*1</sup>	Automatische correctie		Klik op Starten als u de kleurregistratie automatisch wilt laten uitvoeren.
	Kleuregisterdiagram afdrukken		Klik op Starten als u een kleurregistratiegrafiek wilt afdrukken.
Aanpassingen registratie	PG (Proces- geel)	$\frac{-9 \text{ tot } +9}{0^*}$	Instelling van de laterale (loodrecht op de richting van papierinvoer) kleuraanpassingswaarden die afzonderlijk voor Geel, Magenta en Cyaan in het kleurenregistratieschema worden gevonden.
	PM (Proces- magenta)	$\frac{-9 \text{ tot } +9}{0^*}$	
	PC (Proces- cyaan)	$\frac{-9 \text{ tot } +9}{0^*}$	
	LG (Links geel)	$\frac{-9 \text{ tot } +9}{0^*}$	
	LM (Links magenta)	$\frac{-9 \text{ tot } +9}{0^*}$	
	LC (Links cyaan)	$\frac{-9 \text{ tot } +9}{0^*}$	
	RG (Rechts geel)	$\frac{-9 \text{ tot } +9}{0^*}$	
	RM (Rechts magenta)	$\frac{-9 \text{ tot } +9}{0^*}$	
	RC (Rechts cyaan)	$\frac{-9 \text{ tot } +9}{0^*}$	
Nieuwe instellingen toepassen			Als u alle wijzigingen hebt aangebracht in de instellingen, klikt u op deze knop om ze toe te passen.
Start de printer opnieuw om nieuwe instellingen toe te passen			Klik op deze knop om de printer opnieuw te starten en de wijzigingen toe te passen.

<sup>\*1</sup> Dit onderdeel is alleen beschikbaar wanneer Automatische registratie-instelling is ingesteld op Uit.

## Hoogte instellen

Toepassing:

Het opgeven van de hoogte van de locatie waar de printer is geplaatst.

Het methode voor het opladen van de fotogeleider is anders voor de verschillende waarden voor de barometrische druk. Aanpassingen worden uitgevoerd door het opgeven van de hoogte van de locatie waar de printer wordt gebruikt.

Waarden:

Hoogte regelen	0 meter*	Stelt de hoogte in van de locatie waar de printer is geïnstalleerd.
	1000 meters	
	2000 meters	
	3000 meters	
Nieuwe instellingen toepassen		Na wijziging van de instellingen, klikt u op deze knop om de wijzigingen toe te passen.
Start de printer opnieuw om nieuwe instellingen toe te passen		Klik op deze knop om de printer opnieuw te starten en de wijzigingen toe te passen.

## Terugstellen

Toepassing:

Het initialiseren van de gegevens van het bekabelde netwerk die zijn opgeslagen in het NVM-geheugen (Non-Volatile Memory). Nadat u deze functie hebt uitgevoerd en de printer opnieuw hebt gestart, zijn alle instellingen van het bekabelde netwerk teruggezet op hun oorspronkelijke waarde.

Waarden:

Terugstellen	Systeemgedeelte	Initialiseert de systeemparameters.
	Faxgedeelte gebruiker	Initialiseert de faxnummers in het adresboek.
	Instellingen gebruiker (Scan)	Initialiseert de e-mail en server adressen in het adresboek.

## Geen Dell-toner

-  **VOORZICHTIG:** Het gebruik van tonercartridges van andere fabrikanten dan Dell kan uw printer ernstig beschadigen. De garantie dekt geen schade als gevolg van het gebruik van tonercartridges van andere merken dan Dell.

Toepassing:

Gebruiken als er tonercartridges van een andere fabrikant gebruikt worden.

Waarden:

Geen Dell-toner	Uit*	Schakelt het gebruik van de tonercartridge van een andere fabrikant uit.
	Aan	Schakelt het gebruik van de tonercartridge van een andere fabrikant in.
Nieuwe instellingen toepassen		Na wijziging van de instellingen, klikt u op deze knop om de wijzigingen toe te passen.
Start de printer opnieuw om nieuwe instellingen toe te passen		Klik op deze knop om de printer opnieuw te starten en de wijzigingen toe te passen.

## Afdrukteller initialiseren

Toepassing:

Voor het initialiseren van de afdrukteller. Wanneer de afdrukmeter wordt geïnitieerd, wordt de telling van de meter teruggezet op 0.

Waarden:

Afdrukteller initialiseren	Klik op Starten als u de afdrukmeter wilt initialiseren.
----------------------------	--

## Lade-instellingen

Toepassing:

Voor het specificeren van het formaat en de soort van het papier dat in de standaardlade voor 250 vel of de apart verkrijgbare 250 documentinvoer wordt gelegd.

Waarden:

Papiersoort lade 1	Normaal*	Stelt de papiersoort in van papier dat in de standaardlade voor 250 vel is gelegd.
	Normaal dik	
	Voorbladen	
	Voorbladen dik	
	Label	
	Envelop	
	Gerecycled	
	Briefhoofd	
	Voorbedrukt	
	Geperforeerd	
	Kleur	
	Normaal - zijde 2	
	Normaal dik - zijde 2	
	Gerecycled - zijde 2	
Kleur - zijde 2		
Papierformaat lade 1	A4*	Stelt het papierformaat in van papier dat in de standaardlade voor 250 vel is gelegd.
	A5	
	B5	
	Letter	
	Folio	
	Legal	
	Executive	
	Envelop nr. 10	
	Monarch	
	Monarch liggend	
	DL	
	DL liggend	
	C5	
	Aangepast formaat	

Lade 1 Aangepast formaat - Y	127–355 mm (5.0-14.0 inch) 297 mm* (11,7 inch)	Stelt de lengte in van papier met aangepast formaat dat in de standaardlade voor 250 vel is gelegd.
Lade 1 Aangepast formaat - X	77–215 mm (3,0–8,5 inch) 210 mm* (8,3 inch)	Stelt de breedte in van papier met aangepast formaat dat in de standaardlade voor 250 vel is gelegd.
Menu lade 1 weergeven	Aan*	Dit toont een pop-upbericht waarin wordt gevraagd om de Papiersoort en het Papierformaat in te stellen wanneer er papier in de standaardlade voor 250 vel wordt gelegd.
Papiersoort lade * <sup>1</sup>	Normaal* Normaal dik Gerecycled Briefhoofd Voorbedrukt Geperforeerd Kleur Normaal - zijde 2 Normaal dik - zijde 2 Gerecycled - zijde 2 Kleur - zijde 2	Stelt in de papiersoort in van papier dat in de als optie verkrijgbare 250 documentinvoer is gelegd.
Papierformaat lade 2* <sup>1</sup>	A4* A5 B5 Letter Folio Legal Executive	Stelt in het papierformaat in van papier dat in de als optie verkrijgbare 250 documentinvoer is gelegd.

Pop-upbericht laden 2*1	Aan*	Dit toont een pop-upbericht waarin wordt gevraagd om de Papiersoort en het Papierformaat in te stellen wanneer er papier in de apart verkrijgbare 250 documentinvoer is gelegd.
Nieuwe instellingen toepassen		Na wijziging van de instellingen, klikt u op deze knop om de wijzigingen toe te passen.
Start de printer opnieuw om nieuwe instellingen toe te passen		Klik op deze knop om de printer opnieuw te starten en de wijzigingen toe te passen.

\*1 Dit onderdeel is alleen beschikbaar wanneer de als optie verkrijgbare 250 documentinvoer is geïnstalleerd.

## TCP/IP-instellingen

Toepassing:

Het configureren van TCP/IP-instellingen.

Waarden:

IP-adresmodus	AutoIP*	Stelt het IP-adres automatisch in. Een willekeurige waarde tussen 169.254.1.0 tot 169.254.254.255 die op dat moment niet in het netwerk in gebruik is, wordt ingesteld als IP-adres. Het subnetmasker is ingesteld als 255.255.0.0.
	BOOTP	Stelt het IP-adres in met behulp van BOOTP.
	RARP	Stelt het IP-adres in met behulp van RARP.
	DHCP	Stelt het IP-adres in met behulp van DHCP.
	Bedieningspaneel	Voor handmatige instelling van het IP-adres.
IP-adres		Voor het handmatig instellen van het IP-adres dat is toegewezen aan de printer.  Dit wordt aan de printer toegewezen in het formaat nnn.nnn.nnn.nnn. Ieder achttal dat nnn.nnn.nnn.nnn vormt, is een waarde in het bereik van 0 tot 254. 127 en een waarde in het bereik van 224 tot 254 kunt u niet opgeven voor het eerste achttal van een gateway-adres.



Subnetmasker	Stelt het subnetmasker handmatig in.  Het wordt opgegeven in het formaat nnn.nnn.nnn.nnn. Ieder achttal dat nnn.nnn.nnn.nnn vormt, is een waarde in het bereik van 0 tot 255. 255.255.255.255 kan niet worden opgegeven als het subnet-masker.
Gateway-adres	Stelt het IP-adres handmatig in.  Dit wordt opgegeven in het formaat nnn.nnn.nnn.nnn. Ieder achttal dat nnn.nnn.nnn.nnn vormt, is een waarde in het bereik van 0 tot 254. 127 en een waarde in het bereik van 224 tot 254 kunt u niet opgeven voor het eerste achttal van een gateway-adres.
Nieuwe instellingen toepassen	Na wijziging van de instellingen, klikt u op deze knop om de wijzigingen toe te passen.
Start de printer opnieuw om nieuwe instellingen toe te passen	Klik op deze knop om de printer opnieuw te starten en de wijzigingen toe te passen.

## Netwerkinstellingen



**OPMERKING:** Netwerkinstellingen zijn niet beschikbaar wanneer de printer is aangesloten met een USB-kabel.

Toepassing:

Voor de configuratie van de printer met behulp van een webbrowser.

Waarden:

Afdrukserverinstellingen *1	Weergeven	Klik op Dell Printer Configuration Web Tool om de pagina Afdrukserverinstellingen weer te geven.
Weergeven van EWS	Uit	Dit geeft de serverinstellingen voor de Dell Printer Configuration Web Tool niet weer.
	Aan *	Dit geeft de serverinstellingen weer voor de Dell Printer Configuration Web Tool.
Nieuwe instellingen toepassen		Na wijziging van de instellingen, klikt u op deze knop om de wijzigingen toe te passen.
Start de printer opnieuw om nieuwe instellingen toe te passen		Klik op deze knop om de printer opnieuw te starten en de wijzigingen toe te passen.

---

\*1 Dit onderdeel is alleen beschikbaar wanneer Weergeven EWS is ingesteld op Aan.

---

## Kopie oorspr.

Toepassing:

Voor het aanmaken van uw eigen kopieerinstellingen.

Waarden:

Kleur	Zwart-wit	Voor afdrukken in zwart-wit of grijs tinten.
	Kleur*	Drukt in kleurmodus af.
Lade selecteren	Lade 1*	Het papier wordt ingevoerd de standaardlade voor 250 vel.
	Lade 2* <sup>1</sup>	Het papier wordt ingevoerd uit de 250 documentinvoer.
	SSF	Het papier wordt ingevoerd via de enkele velinvoer.
SSF-papierformaat	A4*	Instelling van het documentformaat dat in de enkele velinvoer is gelegd.
	A5	
	B5	
	Letter	
	Folio	
	Legal	
	Executive	
	Envelop nr. 10	
	Monarch	
	DL	
C5		

SSF-papiersoort	Normaal*	Instelling van het documenttype dat in de enkele velinvoer is gelegd.
	Normaal dik	
	Voorbladen	
	Voorbladen dik	
	Gecoat	
	Gecoat dik	
	Envelop	
	Gerecycled	
	Briefhoofd	
	Voorbedrukt	
	Geperforeerd	
	Kleur	
	Normaal - zijde 2	
	Normaal dik - zijde 2	
Gerecycled - zijde 2		
Kleur - zijde 2		
Gesorteerd	Uit	Geen sorteren van de kopieertaak.
	Aan	De kopieertaak wordt gesorteerd.
	Autom.*	De kopieertaak wordt automatisch gesorteerd.
Verkleinen/vergroten mm-serie	Eigen	Instelling van een eigen standaardverhouding voor vergroting/verkleining.
	50%	Instelling van de standaardverhouding voor verkleinen.
	A4→A5 (70%)	
	B5→A5 (81%)	
	100%	Geen vergroting of verkleining van het formaat van een gekopieerd beeld.
	A5→B5 (122%)	Instelling van de standaardverhouding voor vergroten.
	A5→A4 (141%)	
200%		

inch-serie	Eigen	Instelling van de standaardverhouding voor verkleinen.
	50%	
	Ledger→Letter (64%)	
	Legal→Letter (78%)	Geen vergroting of verkleining van het formaat van een gekopieerd beeld.
	100%	
	Statement→Letter (129%)	
Verkl/Vergrot aangepast	Statement→Legal (154%)	Instelling van de standaardverhouding voor vergroten.
	200%	
	25–400%	
Documentformaat	100%*	Verkleint of vergroot de afbeelding naar een eigen formaat wanneer u Verkl/Vergrot op Eigen instelt.
	Auto*	Detecteert het documentformaat automatisch.
	A4	Instelling van het documentformaat.
	A5	
	B5	
	Letter	
	Folio	
	Legal	
	Executive	
	Origineel type	
Tekst & Foto*		Verbetering van de beeldkwaliteit van documenten waarop zowel tekst als foto's/grijstinten staan.
Foto		Verbetering van de beeldkwaliteit van documenten met foto's.

Lichter/Donkerder	Lichter 3	Maakt de kopie lichter dan het origineel.
	Lichter 2	Werkt goed met donkere tekst.
	Lichter 1	
	Normaal*	Wekt goed moet normale getikte of gedrukte documenten.
	Donkerder 1	Maakt de kopie donkerder dan het origineel.
	Donkerder 2	Werkt goed met licht drukwerk of lichte potloodstrepen.
Donkerder 3		
Scherpte	Scherper	Maakt de kopie scherper dan het origineel.
	Normaal*	Maakt de kopie scherper of zachter dan het origineel.
	Zachter	Maakt de kopie zachter dan het origineel.
Kleurverzadiging	Hoog	Verhoogt de kleurverzadiging om de kleur van de kopie te verhelleren.
	Normaal*	De kleurverzadiging is hetzelfde als het origineel.
	Laag	Verlaagt de kleurverzadiging om de kleur van de kopie te verlichten.
Autom. belichting	Aan*	Onderdrukt de achtergrond van het origineel om de tekst op de kopie beter uit te laten komen.
	Uit	Wist de achtergrond niet.
Aut.belichtniveau Niveau	Normaal*	Instelling van het niveau voor achtergrondonderdrukking op Normaal.
	Hoger(1)	Instelling van het niveau voor achtergrondonderdrukking op Hoger(1).
	Hoger(2)	Instelling van het niveau voor achtergrondonderdrukking op Hoger(2).

Kleurbalans	Geel lage belichting	$\frac{-3 \text{ tot } 3}{0^*}$	Stelt het kleurbalansniveau van lage dichtheid geel in.
	Geel medium belichting	$\frac{-3 \text{ tot } 3}{0^*}$	Stelt het kleurbalansniveau van gemiddelde belichting geel in.
	Geel hoge belichting	$\frac{-3 \text{ tot } 3}{0^*}$	Stelt het kleurbalansniveau van hoge belichting geel in.
	Magenta lage belichting	$\frac{-3 \text{ tot } 3}{0^*}$	Instelling van het kleurbalansniveau voor de lage belichting van magenta.
	Magenta medium belichting	$\frac{-3 \text{ tot } 3}{0^*}$	Stelt het kleurbalansniveau van gemiddelde dichtheid magenta in.
	Magenta hoge belichting	$\frac{-3 \text{ tot } 3}{0^*}$	Stelt het kleurbalansniveau van hoge dichtheid magenta in.
	Cyaan lage belichting	$\frac{-3 \text{ tot } 3}{0^*}$	Stelt het kleurbalansniveau van lage dichtheid cyaan in.
	Cyaan medium bel.	$\frac{-3 \text{ tot } 3}{0^*}$	Stelt het kleurbalansniveau van gemiddelde dichtheid cyaan in.
	Cyaan hoge belichting	$\frac{-3 \text{ tot } 3}{0^*}$	Stelt het kleurbalansniveau van hoge belichting cyaan in.
	Zwart lage belichting	$\frac{-3 \text{ tot } 3}{0^*}$	Stelt het kleurbalansniveau van lage dichtheid zwart in.
Zwart medium belichting	$\frac{-3 \text{ tot } 3}{0^*}$	Stelt het kleurbalansniveau van gemiddelde dichtheid zwart in.	

2-zijdig <sup>*2</sup>	1->1-zijdig <sup>*</sup>	Er wordt op een zijde van een vel papier afgedrukt.
	Lange kant inbinden	Er wordt op beide zijden van een vel papier afgedrukt dat aan de lange kant gebonden moet worden.
	Korte kant inbinden	Er wordt op beide zijden van een vel papier afgedrukt dat aan de lange kant gebonden moet worden.
Meervoudig omhoog	Uit <sup>*</sup>	Voert geen afdrucken meervoudig omhoog uit.
	Autom.	Verkleint de originele pagina's automatisch zodat deze op één vel papier passen.
	ID-kopie	Drukt de originele pagina's af op één van papier met de originele grootte.
	Handmatig	Drukt de originele pagina's af op één vel papier in het formaat dat is opgegeven in Verkl/Vergrot.
Marge boven/onder	0–50 mm (0,0–2,0 inch)	Instelling van de waarde van de boven- en ondermarges.
	4 mm <sup>*</sup> (0,2 inch)	
Marge links/rechts	0–50 mm (0,0–2,0 inch)	Instelling van de waarde van de linker- en rechtermarges.
	4 mm <sup>*</sup> (0,2 inch)	
Marge midden	0–50 mm (0,0–2,0 inch)	Instelling van de waarde van de middenmarge.
	0 mm <sup>*</sup> (0,0 inch)	
Nieuwe instellingen toepassen		Na wijziging van de instellingen, klikt u op deze knop om de wijzigingen toe te passen.
Start de printer opnieuw om nieuwe instellingen toe te passen		Klik op deze knop om de printer opnieuw te starten en de wijzigingen toe te passen.
<sup>*1</sup> Dit onderdeel is alleen beschikbaar wanneer de als optie verkrijgbare 250 documentinvoer is geïnstalleerd.		
<sup>*2</sup> Dit onderdeel is alleen beschikbaar voor de Dell 2155cdn Multifunction Color Printer.		

## Oorspr.scaninst.

Toepassing:

Voor het aanmaken van uw eigen scaninstellingen.

Waarden:

Scan naar netwerk	Server (FTP)	Slaat het gescande beeld op een server op via het FTP protocol.	
	Computer (netwerk)*	Slaat het gescande beeld op een computer op via het Server Message Block (SMB) protocol.	
Bestandsformaat	PDF*	De gescande afbeelding wordt opgeslagen als PDF.	
	Meerpagina-TIFF	De gescande afbeelding wordt opgeslagen als Meerpagina-TIFF.	
	TIFF	De gescande afbeelding wordt opgeslagen als TIFF.	
	JPEG	De gescande afbeelding wordt opgeslagen als JPEG.	
Kleur	Zwart-wit	Voor scannen in zwart-wit.	
	Kleur*	Scannen in kleurmodus.	
Kleurtoets inst.	Zwart/wittoets	Zwart-wit*	Voor scannen in zwart-wit.
		Grijstinten	Voor scannen in grijstinten.
	Kleurtoets	Kleur*	Scant in kleur.
		Kleur (Foto)	Scant in kleur Foto). Dit is geschikt voor foto's.
Resolutie	200 x 200 dpi*	Scant een afbeelding op 200 dpi.	
	300 x 300 dpi	Scant een afbeelding op 300 dpi.	
	400 x 400 dpi	Scant een afbeelding op 400 dpi.	
	600 x 600 dpi	Scant een afbeelding op 600 dpi.	



Documentformaat	A4	Instelling van het documentformaat.
	A5	
	B5	
	Letter*	
	Folio	
	Legal	
	Executive	
Lichter/Donkerder	Lichter 3	Maakt de scan lichter dan het origineel. Werkt goed met donkere tekst.
	Lichter 2	
	Lichter 1	
	Normaal*	Wekt goed moet normale getikte of gedrukte documenten.
	Donkerder 1	Maakt de gescande afbeelding donkerder dan het origineel. Werkt goed met licht drukwerk of lichte potloodstrepen.
	Donkerder 2	
	Donkerder 3	
Scherppte	Scherper	Maakt het gescande beeld scherper dan het origineel.
	Normaal*	Maakt het gescande beeld niet scherper of zachter dan het origineel.
	Zachter	Maakt het gescande beeld zachter dan het origineel.
Contrast\n[-100 tot 100]	Hoog	Om de hoeveelheid kleuren aan te passen om het contrast tussen kleuren donkerder te maken dan het origineel:
	Medium*	Om de hoeveelheid kleuren niet aan te passen om het contrast tussen kleuren donkerder of lichter te maken dan het origineel:
	Laag	Om de hoeveelheid kleuren aan te passen om het contrast tussen kleuren lichter te maken dan het origineel:
Autom. belichting	Aan*	Onderdrukt de achtergrond van het origineel om de tekst op de kopie beter uit te laten komen.
	Uit	Wist de achtergrond niet.

Aut.belichtniveau Niveau	Normaal*	Instelling van het niveau voor achtergrondonderdrukking op Normaal.
	Hoger(1)	Instelling van het niveau voor achtergrondonderdrukking op Hoger(1).
	Hoger(2)	Instelling van het niveau voor achtergrondonderdrukking op Hoger(2).
Marge boven/onder	0–50 mm (0,0–2,0 inch) 2 mm* (0,1 inch)	Instelling van de waarde van de boven- en ondermarges.
Marge links/rechts	0–50 mm (0,0–2,0 inch) 2 mm* (0,1 inch)	Instelling van de waarde van de linker- en rechtermarges.
Marge midden	0–50 mm (0,0–2,0 inch) 0 mm* (0,0 inch)	Instelling van de waarde van de middenmarge.
TIFF bestandsform.	TIFF V6*	Instelling van het bestandsformaat TIFF op TIFF V6.
	TTN2	Instelling van het bestandsformaat TIFF op TTN2.
Beeldcompressie	Hoog	Instelling van de beeldcompressie op Hoog.
	Medium*	Instelling van de beeldcompressie op Medium.
	Laag	Instelling van de beeldcompressie op Laag.
Max.e-mailformaat	50–16384 2048*	Instelling van de maximumgrootte van e-mails die kunnen worden verzonden in het bereik 50 kilobytes tot 16384 kilobytes. De standaardwaarde is 2048 kilobytes.
Nieuwe instellingen toepassen		Na wijziging van de instellingen, klikt u op deze knop om de wijzigingen toe te passen.
Start de printer opnieuw om nieuwe instellingen toe te passen		Klik op deze knop om de printer opnieuw te starten en de wijzigingen toe te passen.

## Fax oorspr. Inst.

Toepassing:

Voor het aanmaken van uw eigen faxinstellingen.

Waarden:

Resolutie	Standaard*	Verbeterd de afdrukkwaliteit ten opzichte van het origineel. Voor documenten met tekens van normaal formaat.
	Fijn	Verbeterd de afdrukkwaliteit ten opzichte van het origineel. Voor documenten met kleine letters of dunnen lijnen, of documenten die zijn afgedrukt met een matrixprinter.
	Superfijn	Verbeterd de afdrukkwaliteit ten opzichte van het origineel. Voor documenten met uiterst fijne details. De modus Superfijn kan alleen worden ingeschakeld als de externe machine tevens de resolutie Superfijn ondersteunt.
	Foto	Verbeterd de afdrukkwaliteit ten opzichte van het origineel. Voor documenten waarop foto's staan.
Lichter/Donkerder	Lichter 3	Maakt de documenten lichter dan het origineel.
	Lichter 2	Werkt goed met donkere tekst.
	Lichter 1	
	Normaal*	Wekt goed moet normale getikte of gedrukte documenten.
	Donkerder 1	Maakt de documenten donkerder dan het origineel.
	Donkerder 2	Werkt goed met licht drukwerk of lichte potloodstrepen.
Donkerder 3		
Vertraagde start	00:00–23:59* <sup>1</sup>	Instelling van de starttijd van uitgaande faxen in de 24-uursnotatie bij het verzenden van een fax op een opgegeven tijd.
	21:00*	
	01:00–12:59* <sup>2</sup>	Instelling van de starttijd van uitgaande faxen in de 12-uursnotatie bij het verzenden van een fax op een opgegeven tijd.
	9:00 nm*	
Nieuwe instellingen toepassen		Na wijziging van de instellingen, klikt u op deze knop om de wijzigingen toe te passen.

---

Start de printer opnieuw om nieuwe instellingen toe te passen	Klik op deze knop om de printer opnieuw te starten en de wijzigingen toe te passen.
--	--

---

\*1 Dit onderdeel is alleen beschikbaar wanneer de Tijdformaat is ingesteld op 24u op de pagina Datum en tijd.

\*2 Dit onderdeel is alleen beschikbaar wanneer de Tijdformaat is ingesteld op 12u op de pagina Datum en tijd.

---

## Afdrukken via USB-standaardinstellingen

Toepassing:

Voor het aanmaken van uw eigen instellingen voor afdrukken via USB-standaardinstellingen.

Waarden:

---

Kleur	Zwart-wit	Voor afdrukken in zwart-wit of grijs tinten.
	Kleur *	Drukt in kleurmodus af.
Lade selecteren	Lade 1 *	Het papier wordt ingevoerd de standaardlade voor 250 vel.
	Lade 2 * 1	Het papier wordt ingevoerd uit de 250 documentinvoer.
	SSF	Het papier wordt ingevoerd via de enkele velinvoer.
SSF-papierformaat	A4 *	Instelling van het documentformaat dat in de enkele velinvoer is gelegd.
	A5	
	B5	
	Letter	
	Folio	
	Legal	

---

SSF-papiersoort	Normaal*	Instelling van het documenttype dat in de enkele velinvoer is gelegd.
	Normaal dik	
	Voorbladen	
	Voorbladen dik	
	Gecoat	
	Gecoat dik	
	Envelop	
	Gerecycled	
	Briefhoofd	
	Voorbedrukt	
	Geperforeerd	
	Kleur	
	Normaal - zijde 2	
	Normaal dik - zijde 2	
Gerecycled - zijde 2		
Kleur - zijde 2		
2-zijdig *2	1->1-zijdig *	Er wordt op een zijde van een vel papier afgedrukt.
	Lange kant inbinden	Er wordt op beide zijden van een vel papier afgedrukt dat aan de lange kant gebonden moet worden.
	Korte kant inbinden	Er wordt op beide zijden van een vel papier afgedrukt dat aan de lange kant gebonden moet worden.
Layout	1 op 1*	Er wordt een pagina op een zijde van een vel papier afgedrukt.
	2 op 1	Er worden twee pagina's op een zijde van een vel papier afgedrukt.
	4 op 1	Er worden vier pagina's op een zijde van een vel papier afgedrukt.
Nieuwe instellingen toepassen		Na wijziging van de instellingen, klikt u op deze knop om de wijzigingen toe te passen.

Start de printer opnieuw om nieuwe instellingen toe te passen	Klik op deze knop om de printer opnieuw te starten en de wijzigingen toe te passen.
---	---

\*1 Dit onderdeel is alleen beschikbaar wanneer de als optie verkrijgbare 250 documentinvoer is geïnstalleerd.

\*2 Dit onderdeel is alleen beschikbaar voor de Dell 2155cdn Multifunction Color Printer.

## Fax-instellingen

Toepassing:

Voor het opgeven van faxinstellingen.

Waarden:

Ontvangstfunctie	Telefoon	Voor het instellen van de standaard faxontvangstfunctie op Telefoon.
	Fax*	Voor het instellen van de standaard faxontvangstfunctie op Fax.
	Telefoon/fax	Voor het instellen van de standaard faxontvangstfunctie op Telefoon/fax.
	Antwdapparaat /fax	Voor het instellen van de standaard faxontvangstfunctie op Antwdapparaat/fax.
	DRPD	Voor het instellen van de standaard faxontvangstfunctie op DRPD.
Auto-ontv. Fax	0–255 0*	Instelling van de interval van 0-255 seconden waarin de printer naar de faxontvangstfunctie gaat na een inkomende oproep te hebben ontvangen.
Auto-ontv. Fax/Tel	0–255 6*	Instelling van de interval van 0-255 seconden waarin de printer naar de faxontvangstfunctie gaat nadat de externe telefoon een inkomende oproep heeft ontvangen.
Aut.ontv. Ant w/Fax	0–255 21*	Instelling van de interval van 0-255 seconden waarin de printer naar de faxontvangstfunctie gaat nadat het externe antwoordapparaat een inkomende oproep heeft ontvangen.

Lijnmonitor	Uit	Dit schakelt het volume uit van de lijnmonitor die bij het controleren van een overdracht een toon laat horen via de interne luidspreker tot er verbinding is gemaakt.
	Laag	Instelling van het volume van de lijnmonitor.
	Medium*	
	Hoog	
Beltoon-sterkte	Uit	Dit schakelt het volume van de beltoon uit die via de interne luidspreker aangeeft dat een oproep binnenkomt op een telefoon wanneer de Ontvangstfunctie is ingesteld op Telefoon/fax.
	Laag	Instelling van het volume van de beltoon.
	Medium	
	Hoog*	
Lijntype	PSTN*	Instelling van het standaardlijntype op PSTN.
	PBX	Instelling van het standaardlijntype op PBX.
Toon/pulse	Toon*	Instelling van het soort kiezen op Toon
	Puls (10PPS)	Instelling van het soort kiezen op Pulse(10PPS)
	Puls (20PPS)	Instelling van het soort kiezen op Pulse(20PPS)
Uitgst. herverz.	3–255 8*	Instelling van het interval tussen verzendpogingen binnen het bereik van 3 tot 255 seconden.
Poging. nr.herh.	0-13 3*	Instelling van het aantal pogingen voor nummerherhaling wanneer de bestemmingsfax bezet is binnen het bereik van 0 tot 13 keer.
Uitg. nr.herh.	1–15 1*	Instelling van het interval tussen pogingen om opnieuw te bellen binnen het bereik van 1 tot 15 minuten.
"Junk-fax"-inst.	Aan	Weigert faxen die zijn verzonden van ongewenste nummer door alleen faxen te accepteren van de nummers die in het Telefoonboek zijn opgenomen.
	Uit*	Weigert geen faxen van onbekende nummers.

Ontv.op afstand	Aan	Ontvangt een fax door een code voor ontvangst op afstand in te toetsen op de externe telefoon nadat de hoorn van de telefoon is opgenomen.
	Uit*	Ontvangt geen fax door een code voor ontvangst op afstand in te toetsen op de externe telefoon nadat de hoorn van de telefoon is opgenomen.
Ontv.afst.toon	00–99 00*	Instelling van de toon voor het starten van Ontvangst op afstand.
Faxkoptekst	Aan*	Dit drukt de verzendergegevens af in de faxkoptekst.
	Uit	Dit drukt de verzendergegevens niet af in de faxkoptekst.
Naam faxkoptekst		Instelling van het afdrukken van de naam van de zender in de faxkoptekst.
Faxnummer		Instelling van het faxnummer van de printer die in de faxkoptekst van faxen wordt afgedrukt.
Faxvoorpagina	Aan	Voegt een voorblad toe aan faxen.
	Uit*	Voegt geen voorblad toe aan faxen.
DRPD-patroon	Patroon 1-7	Dit biedt een apart nummer voor faxen met een kenmerkend belpatroon.
	Patroon 4*	
Duplexafdruk* 1	Aan	Dit drukt de ontvangen fax af op beide zijden van het vel papier.
	Uit*	Dit drukt de ontvangen fax niet af op beide zijden van het vel papier.
Doorgestuurde fax	Uit*	Dit stuurt inkomende faxen niet door naar een opgegeven bestemming.
	Doorsturen	Dit stuurt inkomende faxen door naar een opgegeven bestemming.
	Afdrukken en doorsturen	Dit drukt een inkomende fax af hem stuurt hem door naar een opgegeven bestemming.
Faxdrstuurnummer		Instelling van de bestemming waarnaar inkomende faxen worden doorgestuurd.
Voorkiezen	Aan	Er wordt een voorkiesnummer ingesteld.
	Uit*	Er wordt geen voorkiesnummer ingesteld.



Voorkiesnummer		Stelt een voorkiesnummer in van maximaal vijf cijfers. Dit nummer wordt gedraaid voordat eventuele automatische nummers worden gedraaid.
Wis formaat	Uit*	Drukt alles wat niet onderaan een faxpagina past af zonder het te wissen.
	Aan	Wist alles wat niet onderaan op de pagina past.
	Auto-reductie	Verkleint een faxpagina automatisch tot deze past op het juiste formaat papier.
ECM	Aan*	Inschakeling van de ECM (Error Correction Mode) Voor het gebruik van ECM moeten de machines aan de andere kant van de lijn ook ECM ondersteunen.
	Uit	Schakelt de ECM uit.
Modemsnelheid	2,4 Kbps	Hiermee kunt u de fax-modemsnelheid afstellen waarmee de verzending of ontvangst van een fax wordt uitgevoerd.
	4,8 Kbps	
	9,6 Kbps	
	14,4 Kbps	
	33,6 Kbps*	
Fax-activiteit	Autom.afdrukken*	Drukt automatisch een faxactiviteitsrapport af na elke 50 inkomende en uitgaande faxcommunicaties.
	Geen aut.afdruk	Er wordt niet automatisch een faxactiviteitsrapport afgedrukt.
Fax-verzending	Altijd afdrukken	Drukt een verzendrapport af na elke faxverzending
	Bij fout afdruk.*	Drukt alleen een verzendrapport af indien een fout optreedt.
	Afdruk. uitschak.	Drukt geen verzendrapport af na elke faxverzending
Fax-rondzending	Altijd afdrukken*	Drukt een verzendrapport af na elke faxverzending
	Bij fout afdruk.	Drukt alleen een verzendrapport af indien een fout optreedt.
	Afdruk. uitschak.	Drukt geen verzendrapport af na een faxverzending naar meerdere bestemmingen.

Faxprotocol	Altijd afdrukken	Drukt een protocolmonitorrapport af na elke faxverzending
	Bij fout afdruk.	Drukt alleen een protocolmonitorrapport af indien een fout optreedt.
	Afdruk. uitschak.*	Drukt geen protocolmonitorrapport af.
Land		Dit selecteert het land waar de printer wordt gebruikt.
Nieuwe instellingen toepassen		Na wijziging van de instellingen, klikt u op deze knop om de wijzigingen toe te passen.
Start de printer opnieuw om nieuwe instellingen toe te passen		Klik op deze knop om de printer opnieuw te starten en de wijzigingen toe te passen.
*1 Dit onderdeel is alleen beschikbaar voor de Dell 2155cdn Multifunction Color Printer.		

## Diagnose

Het tabblad Diagnose bevat de pagina's Grafiekafdruk, Machinecontrole, Controlefunctie papierwikkel, Info omgevingssensor, Ontwikkelaar reinigen en Vernieuwenmodus.



**OPMERKING:** De waarden die zijn gemarkeerd met een asterisk (\*) zijn de oorspronkelijke menu-instellingen af-fabriek.

### Grafiekafdruk

Toepassing:

Voor het afdrukken van verschillende schema's die gebruikt kunnen worden de diagnose van de printer. Het schema wordt afgedrukt op papier van het formaat A4 of Letter.

Waarden:

Configuratiegrafiek tekenbreedte	Drukt volle halftoonpagina's af voor Geel, Magenta, Cyaan en zwart. Drukt ook pagina's af om de pitch te controleren. Er worden vijf pagina's gegenereerd.
Configuratiegrafiek ghost	Drukt een schema af om het afdrukken van ghosts te controleren. Er wordt één pagina afgedrukt.

Configuratiegrafiek 4 kleuren	Banden in de kleuren geel, magenta, cyaan en zwart worden afgedrukt met variërende dichtheid. Er wordt één pagina afgedrukt.
MQ-schema	Drukt schema's af voor het controleren van het binden in A4 of Letter.
Uitlijngrafiek	Drukt een schema af voor het controleren van de juiste belijning van de afdruk op het papier. Er wordt één pagina afgedrukt.
PHD Configuratiegrafiek vernieuwen	Drukt een schema af voor het controleren van de lichtzwakte van de drumcartridge.

## Machinecontrole

Toepassing:

Voor het controleren van de werking van de componenten van de printer.

Waarden:

Machinecontrole	Bedieningscontrole hoofdmotor*	Klik op Starten als u de hoofdmotor in de printer in werking wilt stellen. Bevestig het motorgeluid.
	Bedieningscontrole fusermotor	Klik op Starten om de fusermotor in werking te stellen. Bevestig het motorgeluid.
	Bedieningscontrole transportrol* <sup>1</sup>	Klik op Starten om de transportrol in werking te stellen. Bevestig het motorgeluid.
	Bedieningscontrole REGI CLUTCH	Klik op Starten om de REGI CLUTCH in werking te stellen. Bevestig dat u de clutch kunt horen klikken.
	Controle inspuitmotor (Geel)	Klik op Starten om de inspuitmotor in werking te stellen voor iedere tonercassette. Bevestig het motorgeluid.
	Controle inspuitmotor (Magenta)	
Controle inspuitmotor (Cyaan)		
Controle inspuitmotor (Zwart)		

Geluid afspelen	Speelt door de luidsprekers van uw computer een opname af van het normale geluid voor het huidige geselecteerde onderdeel voor Machinecontrole.
Start	Klik op deze toets om de werking van de geselecteerde onderdelen te controleren met Machinecontrole en stuur de uitvoerresultaten naar Resultaat.
Resultaat	Geeft de resultaten weer van de gecontroleerde onderdelen.
*1 Wanneer u de transportrolwerking controleert, verwijdert u de papierlade uit de printer.	

## Controlefunctie papierwikkel

Toepassing:

Om na te gaan of het papier in de fuser gekreukt is.

Deze functie stopt met afdrukken voordat het papier de fuser in gaat. Controleer nadat het papier in de printer is ingevoerd het volgende:

- Als het papier is gekreukt, is dit niet in de fuser gebeurd.
- Als het papier niet is gekreukt, dan is het kreuken gebeurd in de fuser.

Waarden:

Papierformaat	A4*	Stelt het formaat in van het te gebruiken papier door de Controlefunctie papierwikkel.
	A5	
	B5	
	Letter	
	Folio	
	Legal	
	Executive	
	Envelop nr. 10	
	Monarch	
	DL	
	C5	

Papieroort	Normaal*	Stelt het formaat in van het te gebruiken papier door de Controlefunctie papierwikkel.
	Normaal dik	
	Voorbladen	
	Voorbladen dik	
	Label	
	Gerecycled	
	Envelop	
	Briefhoofd	
	Voorbedrukt	
	Geperforeerd	
Kleur		
Achterkant	Uit*	Gebruikt de afdrukszijde 2 van het papier niet.
	Aan	Gebruikt de afdrukszijde 2 van het papier.
Kleurmodus	Kleur*	Drukt in kleurmodus af.
	Zwart-wit	Drukt in monochrome modus af.
Start	Klik op deze knop om in het gespecificeerde papierformaat, type en kleurmodus af te drukken.	

## Info omgevingssensor

Toepassing:

Voor het afdrukken van de interne informatie van de omgevingssensor van de printer naar Resultaten.

Waarden:

Info omgevingssensor ophalen	Klik op deze knop om de interne informatie van de omgevingssensor van de printer, zoals temperatuur en vochtigheidsgraad, te bevestigen.
------------------------------	--

## Ontwikkelaar reinigen

Toepassing:

Om de ontwikkelmotor te roteren en de toner om te roeren in de tonercassette.

Waarden:

---

Ontwikkelaar reinigen

Klik op Starten om de toner te roeren.

---

## Vernieuwenmodus

Toepassing:

Een tonercassette of PHD-eenheid gebruiken wanneer u die moet vervangen voordat die op is, of toner in een nieuwe tonercassette om te schudden.



**OPMERKING:** De Verversfunctie gebruikt extra toner.

Waarden:

Verversfunctie toner	Gele	Klik op Geel om de gele cassette te reinigen.
	Magenta	Klik op Magenta om de magenta cassette te reinigen.
	Cyaan	Klik op Cyaan om de Cyaan cassette te reinigen.
	Zwart	Klik op Zwart om de zwarte cassette te reinigen.
Modus voor drum vernieuwen	Drum	Klik op Drum om de drum te reinigen.

---

## Standaardwaarden herstellen

Na het uitvoeren van deze functie en opnieuw opstarten van de printer zijn alle menuparameters, behalve de netwerkparameters, teruggezet op de standaardwaarde.

### Bij gebruik van de werkset



**OPMERKING:**

- 1 Klik op Start→ Alle programma's→ Dell Printers→ Dell 2155 Multifunction Color Printer→ Werkset.



**OPMERKING:** In deze stap wordt het venster Printer selecteren weergegeven wanneer er meerdere printerstuurprogramma's op uw computer zijn geïnstalleerd. In dit geval klikt u op de naam van deze printer die wordt genoemd in Printernamen en klik daarna op OK.

De Werkset opent.

- 2 Controleer of het tabblad Printeronderhoud open is.

- 3 Selecteer Terugstellen in de lijst links op de pagina.  
De pagina Terugstellen verschijnt.
- 4 Klik op de knop Systeemgedeelte.  
De printer start automatisch opnieuw op om de instellingen toe te passen.





## Begrip van de printermenu's

Als uw printer is aangesloten op een netwerk en beschikbaar is voor een aantal gebruikers, kan de toegang tot het Beheermenu worden beperkt. Dit voorkomt dat andere gebruikers via het operatorpaneel onbedoeld een standaardinstelling van een gebruiker wijzigen die is ingesteld door de beheerder.

U kunt echter nog wel door middel van uw printerstuurprogramma standaardinstellingen van een gebruiker overschrijven en instellingen selecteren voor individuele afdruktaken.



**OPMERKING:** De afbeeldingen van en procedures beschreven in deze handleiding gelden voor de Dell™ 2155cdn Multifunction Color Printer.

## Rapport/Lijst

Gebruik het menu Rapport/Lijst voor het afdrukken van diverse soorten rapporten en lijsten.

### Sysinstellingen

Toepassing:

Afdrukken van een lijst met de huidige gebruikersinstellingen, de geïnstalleerde opties, de hoeveelheid geïnstalleerd printergeheugen, en de toestand van de printerbenodigdheden.

### Paneelinstellingen

Toepassing:

Afdrukken van een gedetailleerde lijst met alle instellingen in de operatorpaneelmenu's.

### PCL lettertypenlijst

Toepassing:

Afdrukken van een voorbeeld van de beschikbare PCL-lettertypen.

Zie ook:

"Lettertypen begrijpen", "Afdrukken van een lettertypenlijst"

## **PCL macrolijst**

Toepassing:

Afdrukken van de informatie over de gedownloade PCL-macro.

## **PDF lettertypenlijst**

Toepassing:

Afdrukken van een voorbeeld van de beschikbare PDF-lettertypen.

## **Taakgeschiedenis**

Toepassing:

Afdrukken van een gedetailleerde lijst van de afdruk, kopieer, fax of scantaken die verwerkt zijn. Deze lijst bevat de laatste 20 taken.

## **Fouten geschiedenis**

Toepassing:

Afdrukken van een gedetailleerde lijst van papierstoringen en fatale fouten.

## **Afdruk meter**

Toepassing:

Afdrukken van rapporten over het totaal aantal afgedrukte pagina's.

## **Kleurtest pagina**

Toepassing:

Afdrukken van een pagina voor het testen van de kleuren.

## **Protocol monitor**

Toepassing:

Afdrukken van een lijst van gecontroleerde protocollen.

## **Snelkiezen**

Toepassing:

Afdrukken van de lijst van alle leden die zijn opgeslagen als snelkiesnummers.

## **Adresboek**

Toepassing:

Afdrukken van de lijst met alle adressen die als Adresboek informatie zijn opgeslagen.

## **Serveradres**

Toepassing:

Afdrukken van de lijst met alle leden die als Serveradres informatie zijn opgeslagen.

## **Faxactiviteit**

Toepassing:

Afdrukken van het rapport van recent verzonden of ontvangen faxen.

## **Fax wachtend**

Toepassing:

Afdrukken van de status van wachtende faxen

## **Opgeslagen documenten**



**OPMERKING:** De functie Opgeslagen document is alleen beschikbaar als de optionele 512 Mb geheugenmodule is geïnstalleerd op de printer en als RAM-schijf is ingeschakeld onder Systeeminstell.

Toepassing:

Het afdrukken van een lijst van alle bestanden die zijn opgeslagen als Veilige afdruk, Privé mailbox afdruk, openbare mailbox afdruk, en Proefafdruk op de RAM schijf.

## **Beheermenu**

Gebruik het Beheermenu voor de configuratie van diverse printerfuncties.

## **Telefoonboek**

Gebruik het Telefoonboek menu om het snelkiezen en de groepbellen instellingen te configureren.

## **Snelkiezen**

Toepassing:

opslaan van max. 200 veelgedraaide nummer als snelkiesnummers.

## **Groepbellen**

Toepassing:

een groep faxbestemmingen maken en opslaan onder een tweecijferige code. Er kunnen maximaal zes belcodes worden geregistreerd.

## **Printertaal**

Toepassing:

Het opgeven van de instellingen voor de PCL en PDF.

## **PCL**

Gebruik het menu PCL voor het aanpassen van printerinstellingen die alleen van invloed zijn op afdruktaken waarin de emulatieprintertaal PCL wordt gebruikt.



**OPMERKING:** De waarden die zijn gemarkeerd met een asterisk (\*) zijn de oorspronkelijke menu-instellingen af-fabriek.

## **Papierinvoer**

Toepassing:

Voor keuze van het meest gangbare papierformaat.

Waarden:

---

Auto \*

---

Lade 1

---

Lade 2<sup>\*1</sup>

---

SSF

---

<sup>\*1</sup> Dit onderdeel is alleen beschikbaar wanneer de als optie verkrijgbare 250 documentinvoer is geïnstalleerd.

---

## **Papierformaat**

Toepassing:

Voor keuze van het standaard papierformaat.

Waarden:

mm serie

---

A4\*<sup>1</sup>

---

A5

---

B5

---

Letter

---

Folio

---

Legal

---

Executive

---

Envelop nr. 10

---

Monarch Env.

---

DL Env.

---

C5 Env.

---

Aangepast formaat

---

\*<sup>1</sup> Dit zijn specifieke, per land  
verschillende  
fabrieksinstellingen.

---

Inch serie

---

Letter\*<sup>1</sup>

---

Folio

---

Legal

---

A4

---

A5

---

B5

---

Executive

---

Envelop nr. 10

---

Monarch Env.

---

DL Env.

---

C5 Env.

---

Aangepast formaat

---

\*1 Dit zijn specifieke, per land  
verschillende  
fabrieksinstellingen.

---



**OPMERKING:** Na keuze van aangepast papierformaat wordt u verzocht de  
gewenste lengte en breedte in te voeren.

## Richting

Toepassing:

Om te bepalen in welke richting de tekst en afbeeldingen op de pagina worden  
afgedrukt.

Waarden:

---

Staan*	Voor afdrukken van afbeeldingen en tekstregels parallel aan de korte kant van het papier.
Liggend	Voor afdrukken van afbeeldingen en tekstregels parallel aan de lange kant van het papier.

---

## 2-zijdig



**OPMERKING:** De 2-zijdige afdrukfunctie is alleen beschikbaar op de Dell  
2155cdn Multifunction Color Printer.

Toepassing:

Om aan te geven of beide zijden van een vel papier bedrukt moeten worden.

Waarden:

---

2-zijdige afdruk	Uit*	Er wordt niet op beide zijden van een vel papier afgedrukt.
	Aan	Er wordt op beide zijden van een vel papier afgedrukt.

---

---

Bindrand	Lange kant omsl <sup>*</sup>	Er wordt op beide zijden van een vel papier afgedrukt dat aan de lange kant gebonden moet worden.
	Korte kant omsl	Er wordt op beide zijden van een vel papier afgedrukt dat aan de lange kant gebonden moet worden.

---

## Lettertype

Toepassing:

Het opgeven van het standaard lettertype uit de in de printer geregistreerde lettertypen.

Waarden:

CG Times	LetterGothic	CourierPS
CG Times It	LetterGothic It	CourierPS Ob
CG Times Bd	LetterGothic Bd	CourierPS Bd
CG Times BdIt	Albertus Md	CourierPS BdOb
Univers Md	Albertus XBd	SymbolPS
Univers MdIt	Clarendon Cd	Palatino Roman
Univers Bd	Coronet	Palatino It
Univers BdIt	Marigold	Palatino Bd
Univers MdCd	Arial	Palatino BdIt
Univers MdCdIt	Arial It	ITCBookman Lt
Univers BdCd	Arial Bd	ITCBookman LtIt
Univers BdCdIt	Arial BdIt	ITCBookmanDm
AntiqueOlv	Times New	ITCBookmanDm It
AntiqueOlv It	Times New It	HelveticaNr
AntiqueOlv Bd	Times New Bd	HelveticaNr Ob
CG Omega	Times New BdIt	HelveticaNr Bd
CG Omega It	Symbol	HelveticaNrBdOb
CG Omega Bd	Wingdings	N C Schbk Roman
CG Omega BdIt	Line Printer	N C Schbk It
GaramondAntiqua	Times Roman	N C Schbk Bd
Garamond Krsv	Times It	N C Schbk BdIt
Garamond Hlb	Times Bd	ITC A G Go Bk
GaramondKrsvHlb	Times BdIt	ITC A G Go BkOb
Courier*	Helvetica	ITC A G Go Dm
Courier It	Helvetica Ob	ITC A G Go DmOb



Courier Bd	Helvetica Bd	ZapfC MdlIt
Courier BdIt	Helvetica BdOb	ZapfDingbats

### Tekenset

Toepassing:

Voor keuze van een tekenset voor het gekozen lettertype.

Waarden:

ROMAN-8*	ISO-17	MC TEXT
SYMBOL	ISO-21	MS PUB
WIN 3.0	ISO-4	PC-1004
WINBALT	ISO-6	PC-775
WINGDINGS	ISO-60	PC-8
WIN L1	ISO-69	PC-850
WIN L2	ISO L1	PC-852
WIN L5	ISO L2	PC-8 DN
DESKTOP	ISO L5	PC-8 TK
DNGBTSMS	ISO L6	PI FONT
ISO-11	LEGAL	PS MATH
ISO-15	MATH-8	PS TEXT

### Lettergrootte

Toepassing:

Voor keuze van de lettergrootte bij schaalbare typografische lettertypen.

Waarden:

12.00*	Specificeert de waarden in veelvoud van 0,25.
4.00 – 50.00	

De waarde van de lettergrootte verwijst naar de hoogte van de lettertekens in het lettertype. Een punt komt ongeveer overeen met 0,35 mm (1/72 inch).

 **OPMERKING:** Het Lettergrootte menu wordt alleen aangegeven voor typografische lettertypen.

Zie ook:

"Tekendikte en tekenhoogte"

### **Tekendikte**

Toepassing:

Voor keuze van de letterdikte bij schaalbare lettertypen met vaste tekenafstand.

Waarden:

---

10.00*	Specificeer de waarden in stappen
6.00–24.00	van 0,01.

---

Tekendikte geeft het aantal lettertekens met vaste afstand ertussen in een horizontale inch (2,54 cm) aan tekst. Voor niet-schaalbare lettertekens met vaste afstand wordt de teken dikte wel aangegeven, maar die kan niet worden gewijzigd.

 **OPMERKING:** Het Tekendikte menu wordt alleen aangegeven voor vaste lettertypen met vaste tekenafstand.

Zie ook:

"Tekendikte en tekenhoogte"

### **Formulierregel**

Toepassing:

Voor instellen van het aantal regels op een pagina.

Waarden:

mm serie

---

64* <sup>1</sup>	Specificeert de waarden in veelvoud van 1.
5–128	

---

\*<sup>1</sup> Dit zijn specifieke, per land verschillende fabriekswaarden.

---

## Inch serie

---

60<sup>\*1</sup>      Specificeert de waarden in veelvoud van 1.

5–128

---

<sup>\*1</sup> Dit zijn specifieke, per land verschillende fabriekswaarden.

---

De printer stelt de afstand tussen de regels (de verticale regelafstand) in op basis van de menu-onderdelen **Formulierregel** en **Richting**. Kies eerst de juiste **Formulierregel** en **Richting** instellingen voordat u **Formulierregel** wijzigt.

Zie ook:

"Richting"

### **Aantal**

Toepassing:

Voor het instellen van de standaard afdrukkwaliteit. (Voor instellen van het aantal exemplaren voor een specifieke afdruktaak gebruikt u het printerstuurprogramma. De waarden die u kiest in het printerstuurprogramma krijgen altijd voorrang boven de waarden gekozen via het operatorpaneel.)

Waarden:

---

1<sup>\*</sup>      Specificeert de waarden in

1–999      veelvoud van 1.

---

### **Beeld verbeter**

Toepassing:

Om aan te geven of de functie **Afbeeldingverbetering** moet worden geactiveerd, die het grensgebied tussen zwart en wit gelijkmatiger maakt zodat de randen minder ruw zijn en de aanblik verbeterd.

Waarden:

---

Uit      Schakelt de functie  
Afbeeldingverbetering uit.

---

Aan*	Schakelt de functie Afbeeldingverbetering in.
------	--

---

### Hex Dump

Toepassing:

Om de oorzaak van een afdrukprobleem op te sporen. Als de functie Hex Dump is ingeschakeld, worden alle gegevens die naar de printer zijn gestuurd, afgedrukt in de vorm van hexadecimale waarden en tekens. De besturingscodes worden niet uitgevoerd.

Waarden:

---

Uitschakelen*	Schakelt de functie Hex Dump uit.
---------------	-----------------------------------

---

Inschakelen	Schakelt de functie Hex Dump in.
-------------	----------------------------------

---

### Conceptmodus

Toepassing:

Om toner te besparen door vlot afdrukken in een conceptkwaliteit. De afdrukkwaliteit zal minder zijn wanneer u afdrukt met de conceptkwaliteit.

Waarden:

---

Uitschakelen*	Om niet af te drukken in de conceptmodus.
---------------	--

---

Inschakelen	Om af te drukken in de conceptmodus.
-------------	---

---

### Regelterminatie

Toepassing:

Voor toevoegen van de regelterminatie-commando's.

Waarden:

---

Uit*	Er wordt geen regelterminatie-commando toegevoegd. CR=CR, LF=LF, FF=FF
------	---

---

Toevoegen-LF	Het LF commando wordt toegevoegd. CR=CR-LF, LF=LF, FF=FF
Toevoegen-CR	Het CR commando wordt toegevoegd. CR=CR, LF=CR-LF, FF=CR-FF
CR-XX	De CR en LF commando's worden toegevoegd. CR=CR-LF, LF=CR-LF, FF=CR-FF

### Standaardkleur

Toepassing:

Stelt de kleurkeuze in op `Kleur` of `Zwart`. Deze instelling wordt gebruikt voor een afdruktaak waarvoor geen afdrukmodus is gespecificeerd.

Waarden:

Zwart*	Voor afdrukken in zwart-witmodus.
Kleur	Voor afdrukken in kleurmodus.

### PDF

Gebruik het menu `PDF` voor het aanpassen van printerinstellingen die alleen van invloed zijn op PDF afdruktaken.



**OPMERKING:** De waarden die zijn gemarkeerd met een asterisk (\*) zijn de oorspronkelijke menu-instellingen af-fabriek.

### Aantal kopieën

Toepassing:

Specificeer het aantal af te drukken kopieën.

Waarden:

1*	Specificeert de waarden in
1-999	veelvoud van 1.

### 2-zijdige afdruk



**OPMERKING:** De 2-zijdige afdrukfunctie is alleen beschikbaar op de Dell 2155cdn Multifunction Color Printer.

Toepassing:

Om aan te geven of beide zijden van een vel papier bedrukt moeten worden.

Waarde:

---

1-zijdig*	Er wordt op een zijde van een vel papier afgedrukt.
Lange rand omsl	Er wordt op beide zijden van een vel papier afgedrukt dat aan de lange kant gebonden moet worden.
Korte rand omsl	Er wordt op beide zijden van een vel papier afgedrukt dat aan de lange kant gebonden moet worden.

---

### **Afdrukmodus**

Toepassing:

Kiest de afdrukmodus.

Waarde:

---

Normaal*	Voor documenten met tekens van normaal formaat.
Hoge kwaliteit	Voor documenten met kleine tekens of dunne lijnen, of documenten die worden afgedrukt op een dot matrixprinter.
Hoge snelheid	Drukt of op hogere snelheid dan de Normaal modus, maar de kwaliteit is minder.

---

### **PDF-wachtwoord**

Toepassing:

Om het paswoord aan te geven om een beveiligde PDF af te drukken.

Waarde:

---

Voer PDF-wachtwoord in	Voer het paswoord in om de beveiligde PDF af te drukken.
------------------------	--

---

### **Gesorteerd**

Toepassing:

Om aan te geven of de afdruktaak gesorteerd moet worden.

Waarde:

---

Uit*	Sorteert de taak niet.
Aan	Sorteert de taak.

---

### **Uitvoerformaat**

Toepassing:

Het opgeven van het papierformaat voor de PDF.

Waarde:

---

A4* <sup>1</sup>
Letter* <sup>1</sup>
Autom.

---

\*<sup>1</sup> Het standaard papierformaat wordt weergegeven.

---

### **Layout**

Toepassing:

Kiest de opmaak van de uitvoer.

Waarde:

---

Auto %*
100% (niet zoomen)
Boekje
2 op 1
4 op 1

---

### **Uitvoerkleur**

Toepassing:

Kiest de kleur van de uitvoer.

Waarde:

---

Kleur (Auto)*
Zwart-wit

---

## Netwerk

Pas in het menu **Netwerk** de printerinstellingen aan die van invloed zijn op de taken die naar de printer worden gestuurd via het al dan niet draadloze netwerk.



**OPMERKING:** De waarden die zijn gemarkeerd met een asterisk (\*) zijn de oorspronkelijke menu-instellingen af-fabriek.

## Ethernet

Toepassing:

Het opgeven van de communicatiesnelheid en de duplexinstellingen voor Ethernet. De wijziging wordt van kracht nadat u de printer uit en weer in hebt geschakeld.

Waarden:

Auto*	Voor automatische detectie van de Ethernet-instellingen.
10Base-T Half-Duplex	Voor gebruik van 10base-T half-duplex.
10BASE-T Full-Duplex	Voor gebruik van 10base-T vol-duplex.
100BASE-TX Half-Duplex	Voor gebruik van 100base-T half-duplex.
100BASE-TX Full	Voor gebruik van 100base-T vol-duplex.
1000BASE-T Full-Duplex	Voor gebruik van 1000base-T vol-duplex.

## Draadloze status



**OPMERKING:** De functie Status draadloos is alleen beschikbaar indien de printer is aangesloten op het draadloze netwerk.

Toepassing:

Om de draadloze communicatiestatus te bevestigen.

Waarden:



Aansluiting	Goed
	Acceptabel
	Laag
	Geen ontvangst
SSID	Toont de naam waarmee het draadloze netwerk wordt aangeduid.
Coderingstype	Geeft het coderingstype aan.

### **Draadloze instellingen**



**OPMERKING:** Draadloze instellingen is alleen beschikbaar indien de printer is aangesloten op het draadloze netwerk.

Toepassing:

Voor het configureren van de draadloze netwerkinterface.

Waarden:



Handm. instell.	Voer netw in (SSID)	Geef een naam op waarmee het draadloze netwerk wordt aangeduid. U kunt maximaal 32 alfanumerieke tekens invoeren.
	Infrastruc tuur	Selecteer deze optie als u de draadloze instelling configureert via het toegangspunt, bijvoorbeeld een draadloze router.
	Geen beveiliging	Geef Geen beveiliging op als u de draadloze instelling wilt configureren zonder een beveiligingsmethode te kiezen uit WEP, WPA-PSK-TKIP en WPA-PSK-AES.
	WEP(64Bit)	Bepaal welke WEP 64bit-sleutel via het draadloze netwerk moet worden gebruikt. U kunt maximaal 10 hexadecimale tekens invoeren.
	Verzendsl eutel	Kies de verzendsleutel WEP-sleutel 1, WEP-sleutel 2, WEP-sleutel 3 of WEP-sleutel 4.
	WEP(128Bit)	Bepaalt welke WEP 128bit-sleutel via het draadloze netwerk moet worden gebruikt. U kunt maximaal 26 hexadecimale tekens invoeren.
	Verzendsl eutel	Kies de verzendsleutel WEP-sleutel 1, WEP-sleutel 2, WEP-sleutel 3 of WEP-sleutel 4.
	WPA-PSK- TKIP	Selecteer om de draadloze instelling te configureren met de beveiligingsmethode WPA-PSK-TKIP.
	Woordgro ep doorlaten	Bepaalt de wachtwoordgroep bestaande uit 8 tot 63 alfanumerieke tekens alleen als WPA-PSK-TKIP is geselecteerd voor Codering.
	WPA2-PSK- AES	Selecteer om de draadloze instelling te configureren met de beveiligingsmethode WPA2-PSK-AES.
Woordgro ep doorlaten	Bepaalt de wachtwoordgroep bestaande uit 8 tot 63 alfanumerieke tekens alleen als WPA-PSK-AES is geselecteerd voor Codering.	

Ad-hoc	Selecteer deze optie als u de draadloze instelling wilt configureren zonder het toegangspunt, zoals een draadloze router.		
	Geen beveiliging	Selecteer om de draadloze instelling te configureren zonder de beveiligingsmethode op te geven uit WEP.	
	WEP(64Bit)	Bepaal welke WEP 64bit-sleutel via het draadloze netwerk moet worden gebruikt. U kunt maximaal 10 hexadecimale tekens invoeren.	
	Verzendsl eutel	Kies de verzendsleutel WEP-sleutel 1, WEP-sleutel 2, WEP-sleutel 3 of WEP-sleutel 4.	
	WEP(128Bit)	Bepaalt welke WEP 128bit-sleutel via het draadloze netwerk moet worden gebruikt. U kunt maximaal 26 hexadecimale tekens invoeren.	
Verzendsl eutel	Kies de verzendsleutel WEP-sleutel 1, WEP-sleutel 2, WEP-sleutel 3 of WEP-sleutel 4.		
WPS	Drukknop PBC-start bediening	Annulere n*	De beveiligingsmethode van WPS-PBC wordt uitgeschakeld.
		Start	De draadloze instelling wordt geconfigureerd met de beveiligingsmethode van WPS-PBC.
	PIN Code	Start configuratie*	De draadloze instelling wordt geconfigureerd met gebruik van de pincode die automatisch door de printer wordt toegewezen.
		Pincode afdr.	Drukt de pincode af. Controleer deze als u de aan de printer toegewezen pincode in de computer invoert.

## Draadloos opn instellen



**OPMERKING:** De functie Draadloos opn instellen is alleen beschikbaar indien de printer is aangesloten op het draadloze netwerk.

Toepassing:

Het initialiseren van de instellingen van het draadloze netwerk. Nadat u deze functie hebt uitgevoerd en de printer opnieuw hebt gestart, zijn alle instellingen van het draadloze netwerk teruggezet op hun oorspronkelijke waarde.

Waarden:

---

Annulere n *	Stelt de draadloos instellingen niet opnieuw in.
Start	Stelt de draadloos instellingen opnieuw in.

---

## **TCP/IP**

Toepassing:

Het configureren van TCP/IP-instellingen.

Waarden:

---

IP- modus	Dual-stack*	Stelt het IP-adres in met behulp van zowel IPv4 als IPv6.
	IPv4-modus	Stelt het IP-adres in met behulp van IPv4.
	IPv6-modus	Stelt het IP-adres in met behulp van IPv6.

---

IPv4	IP-adres ophalen	Auto IP*	Stelt het IP-adres automatisch in. Een willekeurige waarde tussen 169.254.1.0 tot 169.254.254.255 die op dat moment niet in het netwerk in gebruik is, wordt ingesteld als IP-adres. Het subnetmasker is ingesteld als 255.255.0.0.
		BOOTP	Stelt het IP-adres in met behulp van BOOTP.
		RARP	Stelt het IP-adres in met behulp van RARP.
		DHCP	Stelt het IP-adres in met behulp van DHCP.
		Bedieningspaneel	Gebruik deze optie als u het IP adres handmatig wilt instellen op het operatorpaneel.
	IP-adres		Als een IP-adres handmatig wordt ingesteld, wordt de IP toegewezen met de indeling nnn.nnn.nnn.nnn. Elk achttal waaruit nnn.nnn.nnn.nnn bestaat is een waarde tussen 0 en 254. In het eerste achttal van een gatewayadres mogen 127 en waarden tussen 224 en 254 niet toegewezen worden.
	Subnetmasker		Als een IP-adres handmatig wordt ingesteld, wordt het subnetmasker bepaald met de indeling nnn.nnn.nnn.nnn. Elk achttal waaruit nnn.nnn.nnn.nnn bestaat is een waarde tussen 0 en 255. 255.255.255.255 mag niet als subnetmasker worden gebruikt.
	Gateway-adres		Als een IP-adres handmatig wordt ingesteld, wordt het gateway-adres bepaald met de indeling nnn.nnn.nnn.nnn. Elk achttal waaruit nnn.nnn.nnn.nnn bestaat is een waarde tussen 0 en 254. In het eerste achttal van een gatewayadres mogen 127 en waarden tussen 224 en 254 niet toegewezen worden.
IPsec	Uitschakelen*		Schakelt IPsec uit.

## Protocol

### Toepassing:

Het in- of uitschakelen van de protocollen. De wijziging wordt van kracht nadat u de printer uit en weer in hebt geschakeld.

Waarden:

LPD	Uitschakele n	Schakelt de LPD-poort uit.
	Inschakelen *	Schakelt de Line Printer Daemon (LPD) poort in.
Port9100	Uitschakele n	Schakelt de Port9100-poort uit.
	Inschakelen *	Schakelt de Port9100-poort in.
IPP	Uitschakele n	Schakelt de IPP-poort uit.
	Inschakelen *	Schakelt de IPP-poort in.
SMB TCP/IP	Uitschakele n	Schakelt de SMB TCP/IP poort uit.
	Inschakelen *	Schakelt de SMB TCP/IP poort in.
SMB NetBEUI	Uitschakele n	Schakelt de SMB Net BEUI poort uit.
	Inschakelen *	Schakelt de SMB Net BEUI poort in.
WSD	Uitschakele n	Schakelt de WSD-poort uit.
	Inschakelen *	Schakelt de WSD-poort in.
Netwerk TWAIN	Uitschakele n	Schakelt Netwerk TWAIN uit.
	Inschakelen *	Schakelt Netwerk TWAIN in.
SNMP UDP	Uitschakele n	Schakelt de SNMP UDP-poort uit.
	Inschakelen *	Schakelt de Simple Network Management Protocol (SNMP) UDP poort in.

E-mailwaarschuwing	Uitschakele n	Schakelt de functie E-mailwaarschuwing uit.
	Inschakelen *	Schakelt de functie E-mailwaarschuwing in.
EWS	Uitschakele n	Schakelt een toegang uit tot Dell Printer Configuration Web Tool die in de printer is ingebouwd.
	Inschakelen *	Geeft toegang tot Dell Printer Configuration Web Tool die in de printer is ingebouwd.
Bonjour (mDNS)	Uitschakele n	Schakelt Bonjour(mDNS) uit.
	Inschakelen *	Schakelt Bonjour(mDNS) in.
Telnet	Uitschakele n	Schakelt Telnet uit.
	Inschakelen *	Schakelt de Telnet in.
Adresboek bijwerken	Uitschakele n	Schakelt Adresboek bijwerken uit.
	Inschakelen *	Schakelt Adresboek bijwerken in.
LLTD	Uitschakele n	Schakelt LLTD uit.
	Inschakelen *	Schakelt LLTD in.
HTTP-SSL/TLS	Uitschakele n	Schakelt de HTTP-SSL/TLS uit.
	Inschakelen *	Schakelt de HTTP-SSL/TLS in.

### IP-filter



**OPMERKING:** De functie IP Filter is alleen beschikbaar voor LPD of Port9100.

Toepassing:



Het blokkeren van gegevens die van bepaalde IP-adressen over het bekabelde of draadloze netwerk worden ontvangen. U kunt maximaal vijf IP-adressen configureren. De wijziging wordt van kracht nadat u de printer uit en weer in hebt geschakeld.

Waarden:

Nummer <i>n</i> / Adres ( <i>n</i> is 1-5.)	Stelt het IP-adres in voor Filter <i>n</i> .
Nummer <i>n</i> / Masker ( <i>n</i> is 1-5.)	Stelt het adresmasker in voor Filter <i>n</i> .
Nummer <i>n</i> / Modus ( <i>n</i> is 1-5.)	Uitschakelen van de functie IP-filter voor Filter <i>n</i> .
	Accepteren Accepteert toegang vanaf het gespecificeerde IP-adres.
	Weigeren Blokkeert de toegang vanaf het gespecificeerde IP-adres.

### IEEE 802.1x



**OPMERKING:** De functie IEEE 802.1x is alleen beschikbaar indien de printer is aangesloten via een LAN snoer en wanneer de IEEE 802.1 authenticatie ingeschakeld is.

Toepassing:

De IEEE 802.1x-validatie uitschakelen. De wijziging wordt van kracht nadat u de printer uit en weer in hebt geschakeld.

Waarden:

Uitschakelen	Activeert IEEE 802.1x
--------------	-----------------------

### LAN reset

Toepassing:

Het initialiseren van de gegevens van het bekabelde netwerk, die zijn opgeslagen in het NV-geheugen (Niet-Vluchtig). Nadat u deze functie hebt uitgevoerd en de printer opnieuw hebt gestart, zijn alle instellingen van het bekabelde netwerk teruggezet op hun oorspronkelijke waarde.

Waarden:

Ja	Initialiseert de gegevens van het bekabelde netwerk die zijn opgeslagen in het NV geheugen.
Nee*	Initialiseert de gegevens van het bekabelde netwerk die zijn opgeslagen in het NV geheugen niet.

## Fax instellingen

Gebruik het menu **Faxinstellingen** voor de configuratie van basis faxinstellingen.



**OPMERKING:** De waarden die zijn gemarkeerd met een asterisk (\*) zijn de oorspronkelijke menu-instellingen af-fabriek.

## Ontvangstfunctie

Toepassing:

Om de standaard fax ontvangstfunctie te kiezen.

Waarden:

Telefoon	Automatische ontvangst van faxen is uitgeschakeld. U kunt ene fax ontvangen door de hoorn van de externe telefoon op te nemen en vervolgens op de code voor ontvangst op afstand te drukken, of door <b>OnHook</b> in te stellen op <b>Aan</b> (u hoort stem of faxgeluid van de andere machine) en vervolgens te drukken op <b>▶</b> .
Fax*	Automatische ontvangst van faxen.
Telefoon/fax	Als de printer een inkomende fax ontvangt, belt de externe telefoon gedurende de in <b>Auto Rec Tel/Fax</b> bepaalde tijd en vervolgens ontvangt de printer automatisch de fax. Als het binnenkomende gesprek geen fax is, geeft de printer met de interne luidspreker aan dat het een telefoongesprek betreft.
Antwoopparaat/fax	De printer kan de telefoonlijn delen met een antwoordapparaat. In deze stand controleert de printer het signaal en onderschept het de lijn als er een faxtonen klinken. Als in uw land de telefooncommunicatie serieel is, wordt deze functie niet ondersteund.
DRPD	Voordat u gebruik kunt maken van de optie <b>Distinctive Ring Pattern Detection (DRPD)</b> , moet door de telefoonmaatschappij een unieke beltoon geïnstalleerd worden. Als de telefoon een afzonderlijk faxnummer met een unieke beltoon heeft geleverd, moet de fax zo ingesteld worden dat gecontroleerd wordt op die specifieke beltoon.

### **Auto-ontv. Fax**

Toepassing:

Om het interval in te stellen waarna de printer de fax ontvangstmodus opent na het ontvangen van een inkomend gesprek.

Waarden:

---

0*	Specificeert de waarden in veelvoud van 1
0-255	seconde.

---

### **Auto-ontv. Tel/Fax**

Toepassing:

Om het interval in te stellen waarna de printer de fax ontvangstmodus opent nadat de externe telefoon een inkomend gesprek ontvangt.

Waarden:

---

6*	Specificeert de waarden in veelvoud van 1
0-255	seconde.

---

### **Aut.ontv.Antw/Fax**

Toepassing:

Om het interval in te stellen waarna de printer de fax ontvangstmodus opent nadat het externe antwoordapparaat een inkomend gesprek ontvangt.

Waarden:

---

21*	Specificeert de waarden in veelvoud van 1
0-255	seconde.

---

### **Lijnmonitor**

Toepassing:

om de geluidsterkte van de lijnmonitor in te stellen, die een verzending hoorbaar controleert door de interne speaker totdat de verbinding gelegd is.

Waarden:

Uit	Schakelt het volume van de lijnmonitor uit.
Laag	Schakelt het volume van de lijnmonitor op Laag.
Medium *	Schakelt het volume van de lijnmonitor op Medium.
Hoog	Schakelt het volume van de lijnmonitor op Hoog.

### **Beltoon-sterkte**

Toepassing:

Om het volume van de beltoon in te stellen die aangeeft dat een inkomend gesprek een telefoongesprek is via de interne luidspreker wanneer Ontvangstmodus is ingesteld op Telefoon/Fax.

Waarden:

Uit	Schakelt het volume van de beltoon uit.
Laag	Schakelt het volume van de beltoon op Laag.
Medium	Schakelt het volume van de beltoon op Medium.
Hoog*	Schakelt het volume van de beltoon op Hoog.

### **Lijntype**

Toepassing:

Om het standaard lijntype te kiezen.

Waarden:

PSTN*	Gebruikt PSTN.
PBX	Gebruikt PBX.

### **Toon/pulse**

Toepassing:

Voor het kiezen van de manier van kiezen.

Waarden:

Toon*	Gebruikt toonkiezen.
Puls (10PPS)	Stelt "DP (10PPS)" (Pulskiezen, 10 Pulsen per seconde) in als kiestype.
Puls (20PPS)	Stelt "DP (20PPS)" (Pulskiezen, 20 Pulsen per seconde) in als kiestype.

### **Uitgst. herverz.**

Toepassing:

Om het interval tussen twee pogingen tot herverzenden te bepalen.

Waarden:

8*	Specificeert de waarden in veelvoud van 1
3-255	seconde.

### **Poging. nr.herh.**

Toepassing:

Het aantal pogingen instellen voor nummerherhaling binnen het bereik van 0 tot 13 keer wanneer de bestemmingsfax bezet is. Als de waarde 0 ingevoerd wordt, zal de printer het nummer niet herhalen.

Waarden:

3*	Specificeert het aan pogingen tot herverzenden in
0-13	veelvoud van 1.

### **Uitg. nr.herh.**

Toepassing:

Geeft het interval aan tussen twee pogingen tot opnieuw kiezen binnen een bereik van 1 tot 15 minuten.

Waarden:

1*	Specificeert de waarden in veelvoud van 1
1-15	minuut.

## **Junk Fax instelling**

Toepassing:

Om ongewenste faxen te weigeren door alleen faxen te accepteren van nummers die in het telefoonboek zijn opgenomen.

Waarden:

---

Uit*	Weigert geen faxen van onbekende nummers.
Aan	Weigert faxen van onbekende nummers.

---

## **Ontv.op afstand**

Toepassing:

Om een fax te ontvangen door een code in te voeren op de externe telefoon nadat de hoorn van de telefoon is opgenomen.

Waarden:

---

Uit*	Ontvangt geen fax door een code voor op ontvangst op afstand in te drukken op de externe telefoon.
Aan	Ontvangt een fax door een code voor op ontvangst op afstand in te drukken op de externe telefoon.

---

## **Ontv.afst.toon**

Toepassing:

Om de toon in twee cijfers te bepalen om Op afstand ontvangen te starten.

## **Faxkoptekst**

Toepassing:

Om de informatie van de afzender boven aan de fax af te drukken.

Waarden:

---

Uit	Drukt de informatie van de afzender niet boven aan de fax af.
Aan*	Drukt de informatie van de afzender boven aan de fax af.

---

 **OPMERKING:** Als Verenigde Staten is gekozen als Land instelling verschijnt deze optie niet in het menu. De instelling staat op Aan en kan niet worden gewijzigd. Zie “Instellen van uw land” voor nadere inlichtingen over de landinstelling.

### **Naam faxkoptekst**

Toepassing:

Om de naam van de afzender in te stellen die boven aan de fax wordt afgedrukt.

### **Faxnummer**

Toepassing:

om het faxnummer van de printer in te stellen dat in de koptekst van een faxbericht wordt afgedrukt.

 **OPMERKING:** Zorg ervoor dat u Faxnummer instelt voordat u Junk Fax instelling gebruikt.

### **Faxvoorpagina**

Toepassing:

Om in te stellen of een fax een voorblad krijgt of niet.

Waarden:

Uit*	Voegt geen voorblad toe aan faxen.
Aan	Voegt een voorblad toe aan faxen.

### **DRPD-patroon**

Toepassing:

om een apart faxnummer in te stellen met een onderscheidend balpatroon.

Waarden:

---

Patroon1-7

DRPD is een dienst die geleverd wordt door bepaalde telefoonmaatschappijen. DRPD Patronen worden door uw telefoonmaatschappij bepaald. De patronen die met uw printer worden geleverd zijn hieronder weergegeven:

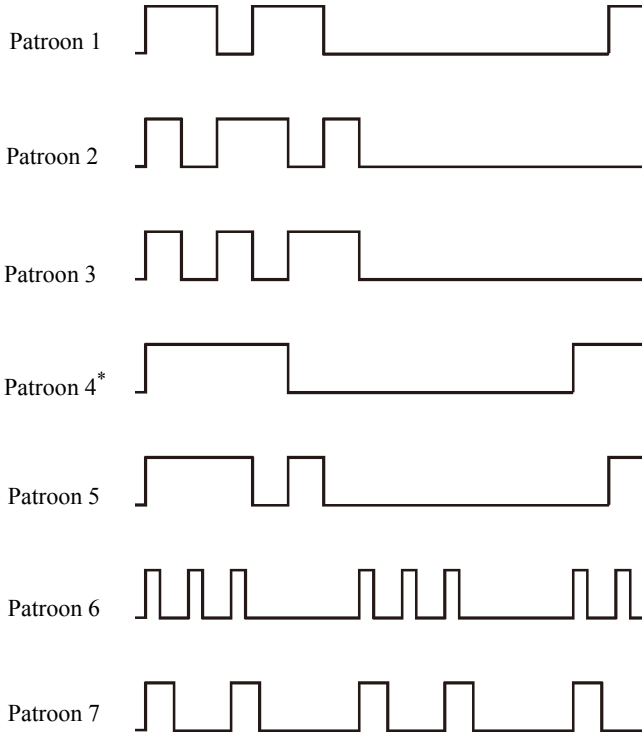

Vraag uw telefoonmaatschappij welk patroon u moet kiezen om van deze service gebruik te maken. Bijvoorbeeld, patroon 7 is het onderscheidende faxpatroon voor Nieuw Zeeland, beltoon 400 ms, geen geluid gedurende 800 ms, beltoon 400 ms en geen geluid gedurende 1400 ms. Dit patroon wordt steeds herhaald. Deze printer beantwoordt alleen Onderscheidende alarmpatronen DA4 in Nieuw Zeeland.

---



## Duplexafdruk



**OPMERKING:** deze functie is alleen beschikbaar op de Dell 2155cdn Multifunction Color Printer.

Om duplexafdrukken voor fax in te stellen.

Waarden:

---

Uit*	Voert geen duplexafdrukken uit.
Aan	Drukt dubbelzijdig af.

---

## Doorgestuurde fax

Toepassing:

Om in te stellen of inkomende faxen moeten worden doorgestuurd naar een specifieke bestemming.

Waarden:

---

Uit*	Inkomende faxen worden niet doorgestuurd.
Doorsturen	Inkomende faxen worden doorgestuurd naar een bepaalde bestemming Drukt inkomende faxen af indien een fout optreedt tijdens het verzenden.
Afdrukken en doorsturen	Inkomende faxen worden afgedrukt en doorgestuurd naar een bepaalde bestemming

---

## Faxdrstuurnummer

Toepassing:

Om het faxnummer in te voeren van de bestemming waarnaar ze worden doorgestuurd.

## Voorkiezen

Toepassing:

Om te kiezen of een voorkiesnummer moet worden ingesteld.

Waarden:

---

Uit*	Er wordt geen voorkiesnummer ingesteld.
------	---

---

---

Aan	Er wordt een voorkiesnummer ingesteld.
-----	--

---

### **Voorkiesnummer**

Toepassing:

Om een voorkiesnummer van maximaal vijf cijfers in te stellen. Dit nummer wordt gedraaid voordat eventuele automatische nummers worden gedraaid. Dit is nuttig voor toegang tot de PABX-telefooncentrale.

### **Wis formaat**

Toepassing:

Om de printer zo in te stellen dat afbeeldingen of tekst onder aan een faxpagina niet af te drukken als de hele pagina niet op het uitvoerpapier past.

Waarden:

---

Uit*	Drukt overtollige afbeeldingen of tekst onder aan een faxpagina af zonder ze te wissen.
Aan	Wist overtollige afbeeldingen of tekst.
Auto-reductie	Verkleint een faxpagina automatisch zodat hij op het papierformaat past.

---

### **ECM**

Toepassing:

Om in te stellen of de Error Correction Mode (ECM) moet worden ingeschakeld of uitgeschakeld. Voor het gebruik van ECM moeten de machines aan de andere kant van de lijn ook ECM ondersteunen.

Waarden:

---

Uit	Schakelt de ECM uit.
Aan*	Schakelt de ECM in.

---

### **Modemsnelheid**

Toepassing:

Om de faxmodemsnelheid bij te stellen als een verzend- of ontvangstfout optreedt.

Waarden:

---

2,4 Kbps

---

4,8 Kbps

---

9,6 Kbps

---

14,4 Kbps

---

33,6 Kbps\*

---

### Land

Toepassing:

Om het land te kiezen waar de printer wordt gebruikt.

Waarden:

Algerije	Hongarije	Puerto Rico
Australië	IJsland	Roemenië
Oostenrijk	Ierland	Rusland
België	Italië	Saudi-Arabië
Bulgarije	Jamaica	Slowakije
Canada	Jordanië	Slovenië
Colombia	Letland	Zuid-Afrika
Costa Rica	Liechtenstein	Spanje
Cyprus	Litouwen	Zweden
Tsjechische Republiek	Luxemburg	Zwitserland
Denemarken	Malta	Tunesië
Dominicaanse Republiek	Mexico	Turkije
Egypte	Nederland	V.A.E.
Estland	Nieuw-Zeeland	Groot-Brittannië
Finland	Nicaragua	Verenigde Staten
Frankrijk	Noorwegen	Onbekend*
Duitsland	Panama	

Griekenland	Polen
Guatemala	Portugal

### **Fax-activiteit**

Toepassing:

Om in te stellen of automatisch een faxactiviteirapport moet worden afgedrukt na elke 50 inkomende en uitgaande faxcommunicaties.

Waarden:

Autom.afdrukken*	Drukt automatisch een faxactiviteirapport af na elke 50 inkomende en uitgaande faxcommunicaties.
Geen aut.afdruk	Drukt niet automatisch een faxactiviteirapport af na elke 50 inkomende en uitgaande faxcommunicaties.

### **Fax-verzending**

Toepassing:

Om in te stellen of een verzendresultaat moet worden afgedrukt na een faxverzending.

Waarden:

Altijd afdrukken	Drukt een verzendrapport af na elke faxverzending
Bij fout afdruk.*	Drukt alleen een verzendrapport af indien een fout optreedt.
Afdruk. uitschak.	Drukt geen verzendrapport af na elke faxverzending

### **Fax-rondzending**

Toepassing:

Om in te stellen of een verzendresultaat moet worden afgedrukt na een faxverzending naar meerdere bestemmingen.

Waarden:

Altijd afdrukken*	Drukt een verzendrapport af na elke faxverzending
Bij fout afdruk.	Drukt alleen een verzendrapport af indien een fout optreedt.

Afdruk. uitschak.	Drukt geen verzendrapport af na een faxverzending naar meerdere bestemmingen.
-------------------	---

### Faxprotocol

Toepassing:

Om in te stellen of het protocolmonitorrapport moet worden afgedrukt, zodat u de reden voor een communicatieprobleem eenvoudiger kunt identificeren.

Waarden:

Altijd afdrukken	Drukt een protocolmonitorrapport af na elke faxverzending
Bij fout afdruk.	Drukt alleen een protocolmonitorrapport af indien een fout optreedt.
Afdruk. uitschak.*	Drukt geen protocolmonitorrapport af.

### Systeeminstellingen

Gebruik **Systeeminstellingen** voor het configureren van de autom. afdrukinstellingen voor de stroomspaarmodus, waarschuwingstonen, time-out periode, schermtaal en de taaklog.



**OPMERKING:** De waarden die zijn gemarkeerd met een asterisk (\*) zijn de oorspronkelijke menu-instellingen af-fabriek.

### Stroomspaar timer

Toepassing:

Het specificeren van de tijd voor het overgaan naar spaarstand.

Waarden:

Slaap	3 min.* 1-30 min.	Bepaalt hoe lang de printer wacht voordat hij terugschakelt naar de slaapmodus na het voltooiën van een afdruktaak.
Diepe slaap	10 min.* 5-60 min.	Bepaalt hoe lang de printer wacht voordat hij terugschakelt naar de diepe slaapmodus na het voltooiën van een afdruktaak.

Kies 3 als u de printer drie minuten na de laatste taak wilt laten overschakelen naar de stroomspaarmodus. Zo wordt veel energie bespaard, maar het opwarmen van de printer zal iets langer duren. Voer 3 in als uw printer een elektrisch circuit deelt met de kantoor- of kamerverlichting en u merkt dat de lichten flikkeren.

Selecteer een hoge waarde als uw printer voortdurend in gebruik is. In de meeste gevallen zal de printer dan steeds klaar zijn voor gebruik, met een minimale opwarmtijd. Kies een waarde tussen 1 en 30 minuten voor de stroomspartijd als u een gemiddelde zoekt tussen energiebesparing en een vlotte opwarmtijd.

De printer keert automatisch uit de stroomspaarstand terug naar stand-by wanneer er gegevens doorkomen van de computer of van een externe faxprinter. U kunt de printer ook zelf met een druk op een willekeurige knop op het operatorpaneel in Stand-by zetten.

### **Ontwaken uit slaapstand**

Toepassing:

Om aan te geven of de printer moet wakker worden uit Slaap of Diepe slaap als Op de haak wordt ingesteld op Uit.

Waarden:

---

Actief wanneer van haak	Uit*	De printer moet niet wakker worden uit Slaap of Diepe slaap als Op de haak wordt ingesteld op Uit.
	Aan	De printer moet wakker worden uit Slaap of Diepe slaap als Op de haak wordt ingesteld op Uit.

---

### **Autom.herstel**

Toepassing:

Om de instellingen voor KOPIËREN, SCAN, of FAX automatische terug te zetten op de standaard instellingen en terug te gaan naar stand-by modus als u geen instellingen opgeeft gedurende de een bepaalde tijd.

Waarden:

- 
- 45 sec.\*

---

  - 1 min.

---

  - 2 min.

---

  - 3 min.

---

4 min.

---

### Tijdfout

Toepassing:

Bepaalt hoe lang de printer wacht voordat hij taken die worden afgebroken, annuleert. De afdruktaak wordt geannuleerd als de time-outtijd wordt overschreden.

Waarden:

---

Uit		Schakelt de time-out voor fouten uit.
Aan *	60 sec.* 3–300 sec	Stelt in hoelang het duurt voordat de printer een taak die niet goed wordt afgerond, beëindigt.

---

### Time-out taak

Toepassing:

Om aan te geven hoe lang de printer wacht op gegevens uit de computer. De afdruktaak wordt geannuleerd als de time-outtijd wordt overschreden.

Waarden:

---

Uit		Schakelt de time-out voor taken uit.
Aan *	30 sec.* 5–300 sec	Stelt in hoe lang de printer wacht op gegevens van de computer.

---

### Datum en tijd

Toepassing:

Om het formaat voor de datum en tijd te bepalen;

Waarden:

---

Instellen datum en tijd	Tijdzone	Stelt de standaardtijdzone in.
	Kies datum	Stelt de datum in volgens de Datum Formaat instellingen.
	Kies tijd	Stelt de tijd in.
Datumformaat		Stelt het datumformaat in.

---

Tijdformaat	12u	Stelt de tijd in 12-uur formaat in.
	24u*	Stelt de tijd in 24-uur formaat in.

## Audiotoon

Toepassing:

Het configureren van de instellingen voor tonen die klinken wanneer de printer wordt bediend of wanneer een waarschuwing melding verschijnt.

Waarden:

Bedieningspaneel	Uit*	Er klinkt geen toon wanneer de invoer van het operatorpaneel juist is.
	Zacht	Er klinkt een toon wanneer de invoer van het operatorpaneel juist is.
	Normaal	
	Luid	
Onjuiste toets	Uit*	Er klinkt geen toon wanneer de invoer van het operatorpaneel onjuist is.
	Zacht	Er klinkt een toon wanneer de invoer van het operatorpaneel onjuist is.
	Normaal	
	Luid	
Apparaat gereed	Uit	Er klinkt geen toon wanneer de printer gereed is voor gebruik.
	Zacht	Er klinkt een toon wanneer de printer gereed is voor gebruik.
	Normaal*	
	Luid	
Kopiëren voltooid	Uit	Er klinkt geen toon wanneer een taak voltooid is.
	Zacht	Er klinkt een toon wanneer een taak voltooid is.
	Normaal*	
	Luid	



Taak voltooid	Uit	Er klinkt geen toon wanneer een andere taak dan een kopieertaak voltooid is.
	Zacht	Er klinkt een toon wanneer een andere taak dan een kopieertaak voltooid is.
	Normaal*	
	Luid	
Fouttoon	Uit	Er klinkt geen toon wanneer een taak op abnormale wijze wordt beëindigd.
	Zacht	Er klinkt een toon wanneer een taak op abnormale wijze wordt beëindigd.
	Normaal*	
	Luid	
Waarschuwingstoon	Uit	Er klinkt geen toon wanneer een probleem optreedt.
	Zacht	Er klinkt een toon wanneer een probleem optreedt.
	Normaal*	
	Luid	
Papier is op	Uit	Er klinkt geen toon wanneer het papier van de printer op is.
	Zacht	Er klinkt een toon wanneer het papier van de printer op is.
	Normaal*	
	Luid	
Toner bijna op	Uit	Er klinkt geen toon wanneer een toner bijna op is.
	Zacht	Er klinkt een toon wanneer een toner bijna op is.
	Normaal*	
	Luid	
Autom.wiswaarsch.	Uit*	Er klinkt geen toon 5 seconden voordat de printer automatisch wissen uitvoert.
	Zacht	Er klinkt een toon 5 seconden voordat de printer automatisch wissen uitvoert.
	Normaal	
	Luid	

Basistoon	Uit*	Er klinkt geen toon wanneer een operatorpaneel-display terugkeert naar de standaardinstelling via het lusmenu.
	Zacht	Er klinkt een toon wanneer een operatorpaneel-display terugkeert naar de standaardinstelling via het lus-menu.
	Normaal	
	Luid	
Alle kleuren	Zacht	Stelt het volume van alle alarmtonen tegelijk in.
	Normaal*	
	Luid	
	Uit	Schakelt alle waarschuwingstonen uit.

### mm/inch

Toepassing:

De maateenheid bepalen die wordt aangegeven achter de numerieke waarde op het operatorpaneel.

Waarden:

Millimeter (mm)*	Selecteert millimeter als de standaard maateenheid.
inch (")	Selecteert de inch als de standaard maateenheid.



**OPMERKING:** De standaard voor mm/inch varieert, afhankelijk van andere instellingen zoals Land en Documentformaat.

### Standaard formaat afdrukpapier

Toepassing:

Voor keuze van het standaard papierformaat.

Waarden:

mm serie

A4* <sup>1</sup>
Letter

\*<sup>1</sup> Dit zijn specifieke, per land verschillende fabriekswaarden.

Inch serie

---

A4

---

Letter<sup>\*1</sup>

---

<sup>\*1</sup> Dit zijn specifieke, per land verschillende fabriekswaarden.

---

### **Auto logafdruk**

Toepassing:

Het automatisch afdrukken van een log van voltooide taken na iedere 20 taken.

Waarden:

---

Uit\*      Genereert niet automatisch een log van recente taken.

---

Aan      Genereert automatisch een log van recente taken.

---

U kunt een logboek van de afgewerkte taken ook laten afdrukken via het menu *Beheersrapporten*.

### **ID afdrukken**

Toepassing:

Het bepalen van een plaats waar het gebruikers-ID wordt afgedrukt.

Waarden:

---

Uit\*      Drukt geen gebruikers-ID af.

---

Linksboven      Drukt het gebruikers-ID links boven op de pagina af.

---

Rechtsboven      Drukt het gebruikers-ID rechts boven op de pagina af.

---

Linksonder      Drukt het gebruikers-ID links onder op de pagina af.

---

Rechtsonder      Drukt het gebruikers-ID rechts onder op de pagina af.

---



**OPMERKING:** Bij afdrukken op papier van DL-formaat kan een deel van het gebruikers-ID mogelijk niet goed worden afgedrukt.

## Tekst afdrukken

Toepassing:

Het bepalen of de printer PDL-gegevens, die de printer niet ondersteunt, als tekst afdruckt wanneer de printer die ontvangt. De tekstgegevens worden afgedrukt op papier van het formaat A4 of Letter.

Waarden:

Uit	Drukt de ontvangen gegevens niet af.
Aan*	Drukt de ontvangen gegevens af als tekstgegevens.

## Scheidingsvel



OPMERKING: De functie Scheidingsvel is alleen beschikbaar als de optionele 250 vel papierlade is geïnstalleerd op de Dell 2155cdn Multifunction Color Printer.

Toepassing:

Het bepalen van de positie van het scheidingsvel en ook van de lade waarin de scheidingsvellen worden gelegd.

Waarden:

Invoegpositie	Uit*	Het scheidingsvel wordt niet afgedrukt.
	Voor	Ingevoegd vóór de eerste pagina van elk exemplaar.
	Terug	Ingevoegd na de laatste pagina van elk exemplaar.
	Voor- & achterkant	Ingevoegd vóór de eerst pagina van elk exemplaar en na de laatste pagina van elk exemplaar.
Kies lade	Lade 1*	Het scheidingsvel wordt in de standaardlade voor 250 vel gelegd.
	Lade 2	Het scheidingsvel wordt in de als optie verkrijgbare 250 documentinvoer gelegd.

## RAM-schijf



OPMERKING: Het menu RAM-schijf is alleen beschikbaar als een optionele 512 MB geheugenmodule in de printer is geïnstalleerd.

Toepassing:

Het toewijzen van geheugen aan het RAM-schijfbestandssysteem voor de functies Veilige afdruk, Mailboxafdruk en Proefafdruk. De wijziging wordt van kracht nadat u de printer uit en weer in hebt geschakeld.

Waarden:

Uitschakelen		Wijst geen geheugen toe aan het RAM-schijfbestandssysteem. De taken Veilige afdruk en Proefafdruk worden afgebroken en als zodanig geregistreerd in het taaklogboek.
Inschakelen*	300 MB* 50-500 MB	Stelt de toewijzing van geheugen in aan het RAM schijf bestandssysteem in veelvoud van 50 MB.



**OPMERKING:** Start uw printer opnieuw op wanneer u de instellingen voor het menu RAM-schijf hebt gewijzigd.

### Vervangend lade

Toepassing:

Bepaalt of er al dan niet een ander papierformaat mag worden gebruikt als het papier in de opgegeven lade niet overeenkomt met de papierformaatinstellingen voor de huidige afdruktaak.

Waarden:

Uit		Er mag geen papier van een ander formaat worden gebruikt.
Groter formaat		Kiest ter vervanging het eerstvolgende grotere formaat. Als er geen groter papierformaat beschikbaar is, kiest de printer het dichtstbijzijnde formaat.
Meest nabije form*		Kiest ter vervanging het dichtstbijzijnde formaat.

### Beschikbare tijd instellen

Toepassing:

stelt de beschikbare tijd voor Afdrukken, Kopiëren, Scannen en Faxen.

Waarden:

Uit*		Niet de periode instellen waarin afdrukken mogelijk is.
------	--	---

Aan	Stelt de periode in waarin afdrukken mogelijk is.
Begintijd	Stelt de starttijd van de beschikbare tijd in.
Eindtijd	Stelt de eindtijd van de beschikbare tijd in.
Herhaling	Stelt de dag van de week in waarop de instelling moet worden herhaald.



**OPMERKING:** Instellen beschikbare tijd kan worden geconfigureerd wanneer Afdrukken, Kopiëren, Scannen, of Faxen op Aan staan.

### Vervaltijd veilige taak



**OPMERKING:** Dit onderdeel is alleen beschikbaar wanneer de RAM-disk is Ingeschakeld.

Toepassing:

Om de datum en tijd op te geven vóór het verwijderen van de bestanden die als Veilige afdruk zijn opgeslagen op de RAM-schijf.

Waarden:

Vervalmodus	Uit*	Om de datum en tijd niet op te geven vóór het verwijderen van de bestanden die als Veilige afdruk zijn opgeslagen op de RAM-schijf.
	Aan	Om de datum en tijd op te geven vóór het verwijderen van de bestanden die als Veilige afdruk zijn opgeslagen op de RAM-schijf.
Vervaltijd		Om de tijd op te geven vóór het verwijderen van de bestanden die als Veilige afdruk zijn opgeslagen op de RAM-schijf.
Herhaling	Dagelijks	Stelt de frequentie vóór het verwijderen van de bestanden die als Veilige afdruk zijn opgeslagen op de RAM-schijf in op dagelijks.
	Wekelijks*	Stelt de frequentie vóór het verwijderen van de bestanden die als Veilige afdruk zijn opgeslagen op de RAM-schijf in op wekelijks.
	Maandelijks	Stelt de frequentie vóór het verwijderen van de bestanden die als Veilige afdruk zijn opgeslagen op de RAM-schijf in op maandelijks.

Weekinstellingen	maandag	Stelt de dag van de week in vóór het verwijderen van de bestanden die als Veilige afdruk zijn opgeslagen.
	dinsdag	
	woensdag	
	donderdag	
	vrijdag	
	zaterdag	
	zondag*	
Maandinstellingen	Dag 1*	Stelt de dag van de maand in voor het verwijderen van de bestanden die als Veilige afdruk zijn opgeslagen op de RAM-schijf.
	Dag 2-28	

### ColorTrack-modus

Toepassing:

Om aan te geven wie toegang heeft tot kleurafdrukken.

Waarden:

Uit*	Iedereen heeft toegang tot kleurafdrukken.
Aan	De toegang tot kleurafdrukken is beperkt.

### Anoniem afdrukken

Toepassing:

Bepalen of het afdrukken van gegevens zonder verificatie-informatie moet worden toegelaten.

Waarden:

Uit*	Staat het een gebruiker zonder account niet toe om gegevens af te drukken.
Aan* <sup>1</sup>	Staat het een gebruiker zonder account toe om gegevens af te drukken.

\*<sup>1</sup> Stel Wachtwoord voor gebruiker zonder account in met de Dell Printer Configuration Web Tool.

### Colortrack Foutrapport

Toepassing:

Bepaal of informatie in verband met fouten automatisch wordt afgedrukt als het afdrukken met gebruik van ColorTrack in een fout resulteert.

Waarden:

---

Uit*	Drukt geen foutrapport af wanneer afdrukken met Colortrack een fout oplevert.
------	---

---

Aan	Drukt een foutrapport af wanneer afdrukken met Colortrack een fout oplevert.
-----	--

---

### **Dubbelzijdige modus briefhoofd**



**OPMERKING:** De dubbelzijdige modus briefhoofd is alleen beschikbaar op de Dell 2155cdn Multifunction Color Printer.

Toepassing:

Om aan te geven of beide zijden van een vel papier bedrukt moeten worden met een briefhoofd.

Waarden:

---

Uitschakelen*	Er wordt niet op beide zijden van een vel briefhoofd papier afgedrukt.
---------------	--

---

Inschakelen	Er wordt op beide zijden van het briefhoofd papier afgedrukt.
-------------	---

---

### **Bericht Toner is bijna op**

Toepassing:

Bepaalt of een alarmbericht wordt weergegeven als de toner bijna op is.

Waarden:

---

Uit	Toont geen waarschuwingsbericht als de toner bijna op is.
-----	---

---

Aan*	Toont een waarschuwingsbericht als de toner bijna op is.
------	--

---

### **Veld Van in E-mail**

Toepassing:

Om aan te geven of bewerken van de verzendbron moet worden ingeschakeld als u Scan naar E-mail gebruikt.

Waarden:



---

Uitschakel Maakt bewerken van de verzendbron onmogelijk.  
en

---

Inschakele Maakt bewerken van de verzendbron mogelijk.  
\*  
n

---

### Serveradresboek

Toepassing:

Om aan te geven of de e-mail adressen in het adresboek moeten worden gezocht voor de LDAP server.

Waarden:

---

Uit\* Zoek de e-mail adressen niet in het adresboek voor de LDAP server.

---

Aan Zoek de e-mail adressen in het adresboek voor de LDAP server.

---



OPMERKING: U kunt de e-mail adressen alleen zoeken in het plaatselijke adresboek wanneer *Serveradresboek* ingesteld is op *Uit*.

### Servertelefoonboek

Toepassing:

Om aan te geven of de telefoonnummers in het telefoonboek moeten worden gezocht voor de LDAP server.

Waarden:

---

Uit\* Zoek de telefoonnummers niet in het telefoonboek voor de LDAP server.

---

Aan Zoek de telefoonnummers in het telefoonboek voor de LDAP server.

---



OPMERKING: U kunt de telefoonnummers alleen zoeken in het plaatselijke telefoonboek wanneer *Servertelefoonboek* ingesteld is op *Uit*.

### Wizard inschakelen

Toepassing:

De aanvankelijke configuratie van de printer uitvoeren.

Waarden:

Ja	De aanvankelijke configuratie van de printer uitvoeren.
Nee*	De aanvankelijke configuratie van de printer niet uitvoeren.

## Onderhoud

Gebruik het menu *Onderhoud* voor het initialiseren van het NV-geheugen (niet vluchtig), het configureren van de kwaliteitsinstellingen voor normaal papier en de beveiligingsinstellingen.



**OPMERKING:** De waarden die zijn gemarkeerd met een asterisk (\*) zijn de oorspronkelijke menu-instellingen af-fabriek.

### Firmware-versie

Toepassing:

Bevestig de huidige F/W versie.

### Service-tag

Toepassing:

Bevestig de service-tag.

### Expres-code

Toepassing:

Bevestig de expres service code.

### Papierzwarting

Toepassing:

Het specificeren van de instellingen van papierzwarting.

Waarden:

Normaal	Licht
	Normaal*
Label	Licht
	Normaal*

## BTR instellen



**OPMERKING:** De afdrukkwaliteit verandert afhankelijk van de instelwaarden die u kiest voor dit onderdeel.

Toepassing:

Voor het specificeren van de spanningsaanpassing van de overdraagrol voor iedere papiersoort.

Waarden:

---

Normaal	0*	Stelt de spanningsaanpassing van de overdraagrol in veelvoud van 1 in. De standaardinstellingen geven mogelijk niet het beste resultaat op alle papiertypen. Als u donkere vlekken ziet op de afdrukken, probeert u het met een hogere spanning. Als u witte vlekken ziet op de afdrukken, probeert u het met een lagere spanning.
	-6 tot +6	
Normaal dik	0*	
	-6 tot +6	
Voorbladen	0*	
	-6 tot +6	
Voorbladen dik	0*	
	-6 tot +6	
Label	0*	
	-6 tot +6	
Gecoat	0*	
	-6 tot +6	
Gecoat dik	0*	
	-6 tot +6	
Envelop	0*	
	-6 tot +6	
Gerecycled	0*	
	-6 tot +6	

---

## Fuser instellen



**OPMERKING:** De afdrukkwaliteit verandert afhankelijk van de instelwaarden die u kiest voor dit onderdeel.

Toepassing:

Voor het aanpassen van de temperatuurinstelling van de fuser voor iedere papiersoort.

Waarden:

---

Normaal	0* -6 tot +6	Stelt de fusertemperatuur in veelvoud van 1 in. De standaardinstellingen geven mogelijk niet het beste resultaat op alle papiertypen. Als het bedrukte papier is omgekruld, probeert u het met een lagere temperatuur. Als de toner niet goed aan het papier hecht, probeert u een hogere temperatuur.
Normaal dik	0* -6 tot +6	
Voorbladen	0* -6 tot +6	
Voorbladen dik	0* -6 tot +6	
Label	0* -6 tot +6	
Gecoat	0* -6 tot +6	
Gecoat dik	0* -6 tot +6	
Envelop	0* -6 tot +6	
Gerecycled	0* -6 tot +6	

---

### Auto kleurregin

Toepassing:

Opgeven of de instelling van de kleurregistratie automatisch wordt uitgevoerd.

Waarden:

---

Uit	Voert niet automatisch kleurregistratie-instelling uit.
Aan*	Voert automatisch kleurregistratie-instelling uit.

---

## Kleureg-instel

Toepassing:

Voert handmatig kleurregistratie-instelling uit.

U moet zelf de Instellingen kleurregistratie uitvoeren, wanneer de printer wordt geïnstalleerd en is verplaatst.



**OPMERKING:** De functie `Kleureg-instel` kan worden geconfigureerd wanneer `Auto kleurregin` op `Uit` staat.

Waarden:

Automatische correctie	Ja	Voert automatisch kleurregistratie correctie uit.	
	Nee*	Voert geen automatische kleurregistratie correctie uit.	
Kleureg-grafiek	Ja	Drukt een kleurregistratiegrafiek af. De kleurregistratiegrafiek drukt een rasterpatroon af van regels in geel, magenta en cyaan. Op de grafiek staan aan de rechterkant de waarden die naast de meest rechte regels voor ieder van de drie kleuren staan. Als de waarde voor de meest rechte regel 0 is, is aanpassing van de kleurregistratie niet nodig. Als de waarde voor de meest rechte regel niet 0 is, geeft u de aanpassingwaarden op onder <code>Instellingen kleurregistratie</code> en <code>Proces instellingen</code> .	
	Nee*	Drukt geen kleurregistratieschema af.	
Nummer invoeren	LY	-9 to +9	Specificeert laterale (loodrecht op de richting van papierinvoer) en proces (richting papierinvoer) waarden in voor kleurbijstelling, afzonderlijk voor geel, magenta en cyaan. Voer een getal in voor lateraal bijstellen (links), lateraal bijstellen (rechts) en procesbijstellen. Druk op de knop ✓ (Set) om de instellingen op te slaan.
	LM		
	LC		
	RY	-9 to +9	
	RM		
	RC		
	PY	-9 to +9	
	nm		
PC			



**OPMERKING:** Zorg ervoor dat u het papier uit de enkele invoer haalt voordat u `Autom. correctie` uitvoert.

## Ontwikkelaar reinigen

Toepassing:

Roert toner om in een nieuwe toner cartridge.

Waarden:

---

Ja	Roert toner om in een nieuwe toner cartridge.
Nee*	Roert toner niet om in een nieuwe toner cartridge.

---

## Vernieuwen toner

Toepassing:

Voor het reinigen van de toner in iedere tonercassette.

Waarden:

---

zwart, cyaan, magenta, geel.	Ja	Reinigt de toner in de geselecteerde tonercartridge.
	Nee*	Voor het reinigen van de toner in iedere tonercartridge.

---

## Drum vernieuwen

Toepassing:

Voor het reinigen van de oppervlakte van de PHD-eenheid.

Waarden:

---

Ja	Reinigt de oppervlakte van de PHD-eenheid.
Nee*	Voor het reinigen van de oppervlakte van de PHD-eenheid.

---

## Terugstellen

Toepassing:

Het initialiseren van de NV-geheugen (Niet-vluchtig geheugen). Wanneer u deze functie hebt uitgevoerd en de printer opnieuw hebt gestart, zijn alle menuparameters terug op hun oorspronkelijke waarden.

Waarden:

Faxgedeelte gebruiker	Ja	Initialiseert de faxnummers in het adresboek.
	Nee*	Initialiseert de faxnummers in het adresboek niet.
Scangedeelte gebruiker	Ja	Initialiseert de e-mail en server adressen in het adresboek.
	Nee*	Initialiseert de e-mail en server adressen in het adresboek niet
Systeemonderdeel	Ja	Initialiseert de systeempparameters.
	Nee*	Stelt de systeempparameters niet opnieuw in.

### Init.afdrukteller

Toepassing:

De afdrukmeter van de printer initialiseren. Wanneer de afdrukmeter wordt geïnitieerd, wordt de telling van de meter teruggezet op 0.

### Opslag wissen



**OPMERKING:** De functie Opslag wissen is alleen beschikbaar als een optionele 512 MB geheugenmodule is geïnstalleerd.

Toepassing:

Alle bestanden wissen die als Veilige afdruk, Mailbox afdrukken, Proefafdruk of Opslag afdruk op de RAM-schijf zijn opgeslagen.

Waarden:

Alles wissen	Alle bestanden verwijderen die als Veilige afdruk, Mailbox afdrukken of Proefafdruk op de RAM-schijf zijn opgeslagen.
Veilig document	Alle bestanden verwijderen die als Veilige afdruk of Mailbox afdruk op de RAM-schijf zijn opgeslagen.
Opgeslagen document	Alle bestanden verwijderen die als Veilige afdruk op de RAM-schijf zijn opgeslagen.

### Geen Dell-toner

Toepassing:

Gebuiken als er tonercartridges van een andere fabrikant gebruikt worden.



**VOORZICHTIG:** Het gebruik van tonercartridges van andere fabrikanten dan Dell kan uw printer ernstig beschadigen. De garantie dekt geen schade als gevolg van het gebruik van tonercartridges van andere merken dan Dell.

Waarden:

Uit*	Schakelt het gebruik van de tonercartridge van een andere fabrikant uit.
Aan	Schakelt het gebruik van de tonercartridge van een andere fabrikant in.

### Hoogte instellen

Toepassing:

Het opgeven van de hoogte van de locatie waar de printer is geplaatst.

Het ontladingsverschijnsel voor het opladen van de fotogeleider verschilt bij verschillende waarden van de barometerdruk. Aanpassingen worden uitgevoerd door het opgeven van de hoogte van de locatie waar de printer wordt gebruikt.



**OPMERKING:** Een onjuiste instelling voor hoogte-aanpassing leidt tot slechte afdrukkwaliteit, onjuiste indicatie van resterende toner, enz.

Waarden:

0 m*	Stelt de hoogte in van de locatie waar de printer is geïnstalleerd.
1000m	
2000m	
3000m	

### Beveiliginginstell..

Gebruik het menu *Beveiliging instell.* voor het instellen van een wachtwoord zodat niet iedereen toegang heeft tot de menu's. Zo wordt voorkomen dat instellingen per ongeluk worden gewijzigd.



**OPMERKING:** De waarden die zijn gemarkeerd met een asterisk (\*) zijn de oorspronkelijke menu-instellingen af-fabriek.

Zie ook:

"Paneelvergrend"



## Paneelvergrend

Toepassing:

Instellen of het Beheermenu met een wachtwoord wordt beveiligd en instellen of wijzigen van het wachtwoord.

Waarden:

Instellen paneelvergrendeling	Uitschakelen*	Schakelt paswoordbeveiliging in voor het Beheermenu.
	Inschakelen	Schakelt paswoordbeveiliging in voor het Beheermenu.
Wijzig wachtwr <sup>*1</sup>	0000–9999	Stelt het wachtwoord in dat vereist is om het Beheermenu te openen of wijzigt dit.
<sup>*1</sup> Dit item wordt alleen weergegeven wanneer Paneelvergrendeling is ingesteld op Inschakelen.		

## Functie ingeschakeld



**OPMERKING:** Dit item wordt alleen weergegeven wanneer Paneelvergrendeling is ingesteld op Inschakelen.

Toepassing:

Om aan te geven of elke printerservice moet worden ingeschakeld, uitgeschakeld of een paswoord vereist is voor het gebruik ervan.

Waarden:

Kopie	Aan*	Schakelt Kopiëren in.
	Aan (Wachtwoord )	Schakelt kopiëren in, maar een paswoord is vereist om hiervan gebruikt te maken.
	Aan (wachtwoord voor kleur)	Schakelt Kopiëren in met kleurafdrukken, maar vereist een paswoord.
	Uit	Schakelt Kopiëren uit.

Fax	Aan*	Schakelt Faxen in.
	Aan (Wachtwoord )	Schakelt faxen in, maar vereist een paswoord om faxen te verzenden (er is geen paswoord nodig voor het ontvangen van inkomende faxen).
	Uit	Schakelt de faxservice uit (er worden geen faxen verzonden of ontvangen).
Scan	Aan*	Schakelt Scannen in.
	Aan (Wachtwoord )	Schakelt scannen in, maar een paswoord is vereist om hiervan gebruikt te maken.
	Uit	Schakelt Scannen uit.
Afdrukken op basis van USB	Aan*	Schakelt Afdrukken vanaf USB in.
	Aan (Wachtwoord )	Schakelt Afdrukken vanaf USB in maar vereist een paswoord.
	Aan (wachtwoord voor kleur)	Schakelt Afdrukken van USB in met kleurafdrukken, maar vereist een paswoord.
	Uit	Schakelt Afdrukken vanaf USB uit.
Wijzig wachtwr <sup>*1</sup>		Wijzigt het paswoord dat is ingesteld in het menu Functie ingeschakeld.

\*1 Dit item wordt alleen weergegeven wanneer Aan (paswoord) of Aan (kleur paswoord) is ingeschakeld.

## Veilige ontvangst



**OPMERKING:** Veilige ontvangst wordt alleen weergegeven wanneer Paneelvergrendeling is ingesteld op Inschakelen.

Toepassing:

Om aan te geven of een password nodig is om faxen te ontvangen en om het paswoord in te stellen of te wijzigen.

Waarden:

Veilig ontv.inst.	Uitschakelen*	Er is geen paswoord nodig voor het ontvangen van faxen.
	Inschakelen	Er is een paswoord nodig voor het ontvangen van faxen.
Wijzig wachtwr <sup>*1</sup>	0000-9999	Stelt het wachtwoord in dat vereist is om het faxen te ontvangen of wijzigt dit.

<sup>\*1</sup> Dit item wordt alleen weergegeven wanneer Instellen veilig ontvangen is ingeschakeld..

## Login Error



**OPMERKING:** Loginfout wordt alleen weergegeven wanneer Paneelvergrendeling is ingesteld op Inschakelen.

Toepassing:

Het aantal mislukte aanmeldingspogingen opgeven dat is toegestaan wanneer de beheerder zich aanmeldt bij het Beheermenu en het menu Rapport/Lijst.

Waarden:

Uit*		Het is de beheerder niet toegestaan om in te loggen na één foute poging.
Aan	5 1-10	Stelt het aantal toegestane foute pogingen in voor het inloggen van een beheerder.

## USB instellingen

Wijzig met behulp van het menu USB-instelling de printerinstellingen die van invloed zijn op een USB-poort.

### USB Port

Toepassing:

Bepaalt of de USB poort moet worden ingeschakeld. De wijziging wordt van kracht nadat u de printer uit en weer in hebt geschakeld.

Waarden:

Uitschakelen	Schakelt de USB interface uit.
--------------	--------------------------------

---

Inschakele Schakelt de USB interface in.  
n\*

---

## Oorspr.instell.

Gebruik Standaard instellingen om de menustandaards voor KOPIËREN, SCAN, of FAX te wijzigen.

### Kopie oorspr.

Toepassing:

Om de standaards van het menu KOPIËREN te wijzigen.

Kopie oorspr. laat u de volgende items configureren buiten de items in het menu KOPIËREN.

### Kleur

Toepassing:

Voor het kiezen van de modus voor kleur of zwart-wit kopiëren.

Waarden:

---

Zwart-wit	Voor afdrukken in zwart-wit of grijs tinten.
Kleur*	Drukt in kleurmodus af.

---

### Aut.belichtniveau Niveau

Toepassing:

Voor keuze van het standaard achtergrondniveau.

Waarden:

---

Normaal*	Stelt het achtergrond wissen niveau in op Normaal.
Hoger(1)	Stelt het achtergrond wissen niveau in op Hoger (1).
Hoger(2)	Stelt het achtergrond wissen niveau in op Hoger (2).

---

### Kleurbalans

Toepassing:

Om het standaard kleurbalans niveau in te stellen tussen -3 en +3.

Waarden:

Geel lage belichting	$\frac{0^*}{-3 \text{ to } +3}$	Stelt het kleurbalansniveau van lage dichtheid geel in.
Geel medium belichting	$\frac{0^*}{-3 \text{ to } +3}$	Stelt het kleurbalansniveau van gemiddelde belichting geel in.
Geel hoge belichting	$\frac{0^*}{-3 \text{ to } +3}$	Stelt het kleurbalansniveau van hoge belichting geel in.
Magen. lage belichting	$\frac{0^*}{-3 \text{ to } +3}$	Stelt het kleurbalansniveau van lage dichtheid magenta in.
Magenta medium belichting	$\frac{0^*}{-3 \text{ to } +3}$	Stelt het kleurbalansniveau van gemiddelde dichtheid magenta in.
Magenta hoge belichting	$\frac{0^*}{-3 \text{ to } +3}$	Stelt het kleurbalansniveau van hoge dichtheid magenta in.
Cyaan lage belichting	$\frac{0^*}{-3 \text{ to } +3}$	Stelt het kleurbalansniveau van lage dichtheid cyaan in.
Cyaan medium belichting	$\frac{0^*}{-3 \text{ to } +3}$	Stelt het kleurbalansniveau van gemiddelde dichtheid cyaan in.
Cyaan hoge belichting	$\frac{0^*}{-3 \text{ to } +3}$	Stelt het kleurbalansniveau van hoge belichting cyaan in.
Zwart lage belichting	$\frac{0^*}{-3 \text{ to } +3}$	Stelt het kleurbalansniveau van lage dichtheid zwart in.
Zwart medium belichting	$\frac{0^*}{-3 \text{ to } +3}$	Stelt het kleurbalansniveau van gemiddelde dichtheid zwart in.
Zwart hoge belichting	$\frac{0^*}{-3 \text{ to } +3}$	Stelt het kleurbalansniveau van hoge belichting zwart in.

## Oorspr.scaninst.

Om de standaards van het menu SCAN te wijzigen.

Kopie oorspr. laat u de volgende items configureren buiten de items in het menu SCAN.

## Kleur

Toepassing:

Om aan te geven of in kleur of zwart-wit moet worden afgedrukt.

Waarden:

Kleur	Zwart-wit*	Voor afdrukken in zwart-wit.
	Kleur	Drukt in kleurmodus af.

## Kleurtoets inst.

Toepassing:

Voor keuze van het standaard achtergrondniveau.

Waarden:

Z/W knop	Zwart-wit*	stelt in of in zwart-wit moet worden gescand wanneer Zwart-Wit is geselecteerd als kleurmodus.
	Grijstinten	Stelt in of in grijstinten moet worden gescand wanneer Zwart-Wit is geselecteerd als kleurmodus.
Kleurtoets	Kleur*	Stelt in of in kleur moet worden gescand wanneer Kleur is geselecteerd als kleurmodus.
	Kleur(Foto)	Stelt in of in kleur (Foto) moet worden gescand wanneer Kleur is geselecteerd als kleurmodus. Dit is geschikt voor foto's.

## Aut.belichtniveau Niveau

Toepassing:

Voor keuze van het standaard achtergrondniveau.

Waarden:

Normaal*	Stelt het achtergrond wissen niveau in op Normaal.
Hoger(1)	Stelt het achtergrond wissen niveau in op Hoger (1).
Hoger(2)	Stelt het achtergrond wissen niveau in op Hoger (2).

**TIFF bestandsform.**

Toepassing:

Om het standaard TIFF bestandsformaat aan te geven.

Waarden:

---

TIFF V6*	Stelt het standaard TIFF bestandsformaat in op TIFF V6.
----------	---

---

TTN2	Stelt het standaard TIFF bestandsformaat in op TTN2.
------	--

---

**Beeldcompressie**

Toepassing:

Om het compressieniveau aan te geven.

Waarden:

---

Hoog	Stelt het compressieniveau in op Hoog.
------	--

---

Medium*	Stelt het compressieniveau in op Medium.
---------	--

---

Laag	Stelt het compressieniveau in op Laag.
------	--

---

**Max.e-mailformaat**

Toepassing:

Om het maximale formaat in te stellen voor verzending van een e-mail.

Waarden:

---

2048 bits*	Om het maximale formaat in te stellen voor verzending van een e-mail, in
50-16384	veelvoud van 1.

---

**Fax oorspr. Inst.**

Toepassing:

Om de standaards van het menu FAX te wijzigen. Zie "Faxmenü" voor nadere informatie.

## Afdrukken via USB-standaardinstellingen

Om de standaards te wijzigen voor het Afdrukken via USB standaardinstellingen.

Afdrukken via USB standaardinstellingen. laat u de volgende items configureren buiten de items in het menu Afdrukken via USB standaardinstell..

### Kleur

Toepassing:

Om aan te geven of in kleur of zwart-wit moet worden afgedrukt.

Waarden:

Zwart-wit	Voor afdrukken in zwart-wit.
Kleur*	Drukt in kleurmodus af.

## Lade instellingen

Definieer met behulp van het menu Lade-instelling welke afdrukmedia in de standaardlade voor 250 vel of de als optie verkrijgbare 250 documentinvoer worden gelegd.



OPMERKING: De waarden die zijn gemarkeerd met een asterisk (\*) zijn de oorspronkelijke menu-instellingen af-fabriek.

### Lade 1

Toepassing:

Opgeven welk papier in de standaardlade voor 250 vel is gelegd.

Waarden:



Papierformaat	A4* <sup>1</sup>
mm serie	A5
	B5
	Letter
	Folio
	Legal
	Executive
	Envelop nr. 10
	Monarch Env.
	Monarch Env. L
	DL Env.
	DL Env. L
	C5 Env.
	Aangepast formaat
	Inch serie
Folio	
Legal	
A4	
A5	
B5	
Executive	
Envelop nr. 10	
Monarch Env.	
Monarch Env. L	
DL Env.	
DL Env. L	
C5 Env.	
Aangepast formaat	

Papiersoort	Normaal*	
	Normaal dik	
	Voorbladen	
	Voorbladen dik	
	Label	
	Envelop	
	Gerecycled	
	Briefhoofd	
	Voorbedrukt	
	Geperforeerd	
	Kleur	
	Normaal z2	
	Norm dik z2	
	Gerecycled z2	
	Kleur Z2	
Pop-up weergeven	Uit	Toont niet een pop-up-bericht waarin u wordt gevraagd het papierformaat en de papiersoort in te stellen wanneer papier in de standaardlade voor 250 vel en de als optie verkrijgbare 250 documentinvoer is gelegd.
	Aan*	Toont een pop-up-bericht waarin u wordt gevraagd het papierformaat en de papiersoort in te stellen wanneer papier in de standaardlade voor 250 vel en de als optie verkrijgbare 250 documentinvoer is gelegd.

\*1 Dit zijn specifieke, per land verschillende fabrieksinstellingen.



**OPMERKING:** Zie “Ondersteunde papierformaten” voor nadere inlichtingen over ondersteunde papierformaten.

## Lade 2



**OPMERKING:** Invoerlade 2 is alleen beschikbaar wanneer de als optie verkrijgbare 250 documentinvoer is geïnstalleerd.

Toepassing:

Bepalen welk papier in de als optie verkrijgbare 250 documentinvoer is gelegd.

Waarden:

Papierformaat	A4 <sup>*1</sup>
mm serie	A5
	B5
	Letter
	Folio
	Legal
	Executive
Inch serie	Letter <sup>*1</sup>
	Folio
	Legal
	A4
	A5
	B5
	Executive
	Papierssoort
	Normaal dik
	Gerecycled
	Briefhoofd
	Voorbedrukt
	Geperforeerd
	Kleur
	Normaal z2
	Norm dik z2
	Gerecycled z2
	Kleur Z2

Pop-up weergeven	Uit	Toont geen pop-up-bericht waarin u wordt gevraagd het papierformaat en de papiersoort in te stellen wanneer papier in de standaardlade voor 250 vel en de als optie verkrijgbare 250 documentinvoer is gelegd.
	Aan*	Toont een pop-up-bericht waarin u wordt gevraagd het papierformaat en de papiersoort in te stellen wanneer papier in de standaardlade voor 250 vel en de als optie verkrijgbare 250 documentinvoer is gelegd.

\*1 Dit zijn specifieke, per land verschillende fabrieksinstellingen.

## Paneeltaal

Toepassing:

Het bepalen van taal van de tekst op het operatorpaneelscherm.

Waarden:

English\*

Français

Italiano

Deutsch

Español

Dansk

Nederlands

Norsk

Svenska

## Menu Afdrukken

Gebruik het menu afdrukken om een taak af te drukken via Veilige afdruk, Persoonlijke mailbox, Openbare mailbox of Proefafdruk.



**OPMERKING:** De waarden die zijn gemarkeerd met een asterisk (\*) zijn de oorspronkelijke menu-instellingen af-fabriek.

## Veilige afdruk



**OPMERKING:** Dit onderdeel is alleen beschikbaar wanneer de RAM-disk is Ingeschakeld.

Toepassing:

Voor het afdrukken van vertrouwelijke afdruktaken. De printer kan uw afdruktaak bewaren in het geheugen totdat u bij de printer aanwezig kan zijn om het wachtwoord in te tikken via het operatorpaneel.

Waarden:

Sel. gebruik ID	Voer het wachtwoord in dat u in het printerstuurprogramma hebt ingesteld.		
Alle documenten * <sup>1</sup>	Verwijderen na afdruk	Verwijderen	Verwijdert alle documenten uit het afdrukgeheugen nadat ze zijn afgedrukt.
		Verwijderen	Verwijdert alle documenten uit het afdrukgeheugen.
document n * <sup>2</sup>	Verwijderen na afdruk	Verwijderen	Verwijdert het opgegeven document na het afdrukken uit het afdrukgeheugen.
		Verwijderen	Verwijdert het opgegeven document uit het afdrukgeheugen.

\*<sup>1</sup> Dit onderdeel is alleen beschikbaar als de meervoudige afdruktaken zijn opgeslagen.

\*<sup>2</sup> De documentnaam wordt weergegeven. De datum en tijd van opslag worden weergegeven als de documentnaam niet wordt weergegeven.

## Pers. mailbox



**OPMERKING:** Dit onderdeel is alleen beschikbaar wanneer de RAM-disk is Ingeschakeld.

Toepassing:

Om aan te geven of en hoe de taak die is opgeslagen in de Persoonlijke mailbox moet worden afgedrukt.

Waarden:

Sel. gebruik ID	Voer het wachtwoord in dat u in het printerstuurprogramma hebt ingesteld.	
Alle documenten <sup>*1</sup>	Verwijderen na afdruk	Verwijdert alle documenten uit het afdrukgeheugen nadat ze zijn afgedrukt.
	Afdrukken	Drukt alle documenten af en slaat ze op in het geheugen.
	Verwijderen	Verwijdert alle documenten uit het afdrukgeheugen.
document n <sup>*2</sup>	Verwijderen na afdruk	Verwijdert het opgegeven document na het afdrukken uit het afdrukgeheugen.
	Afdrukken	Drukt het opgegeven document af en slaat het op in het geheugen.
	Verwijderen	Verwijdert het opgegeven document uit het afdrukgeheugen.
<p>*<sup>1</sup> Dit onderdeel is alleen beschikbaar als de meervoudige afdruktaken zijn opgeslagen.</p> <p>*<sup>2</sup> De documentnaam wordt weergegeven. De datum en tijd van opslag worden weergegeven als de documentnaam niet wordt weergegeven.</p>		

## Openb mailbox



**OPMERKING:** Dit onderdeel is alleen beschikbaar wanneer de RAM-disk is Ingeschakeld.

Toepassing:

Om aan te geven of en hoe de taak die is opgeslagen in de Openb. mailbox moet worden afgedrukt.

Waarden:

Sel. gebruik ID	Alle documenten * <sup>1</sup>	Verwijderen na afdruk	Verwijdert alle documenten uit het afdrukgeheugen nadat ze zijn afgedrukt.
		Afdrukken	Drukt alle documenten af en slaat ze op in het geheugen.
		Verwijderen	Verwijdert alle documenten uit het afdrukgeheugen.
	document n * <sup>2</sup>	Verwijderen na afdruk	Verwijdert het opgegeven document na het afdrukken uit het afdrukgeheugen.
		Afdrukken	Drukt het opgegeven document af en slaat het op in het geheugen.
		Verwijderen	Verwijdert het opgegeven document uit het afdrukgeheugen.

\*<sup>1</sup> Dit onderdeel is alleen beschikbaar als de meervoudige afdruktaken zijn opgeslagen.

\*<sup>2</sup> De documentnaam wordt weergegeven. De datum en tijd van opslag worden weergegeven als de documentnaam niet wordt weergegeven.

## Proefafdruk



**OPMERKING:** Dit onderdeel is alleen beschikbaar wanneer de RAM-disk is Ingeschakeld.

Toepassing:

Voor afdrukken van een enkel exemplaar om het afdrukresultaat te controleren alvorens alle andere exemplaren af te drukken. Zo kunt u voorkomen dat een eventuele vergissing een groot aantal malen wordt afgedrukt.

Waarden:



Sel. gebruik ID	Alle documenten <sup>*1</sup>	Verwijderen na afdruk	Verwijdert alle documenten uit het afdrukgeheugen nadat ze zijn afgedrukt.
		Afdrukken	Drukt alle documenten af en slaat ze op in het geheugen.
		Verwijderen	Verwijdert alle documenten uit het afdrukgeheugen.
	document n <sup>*2</sup>	Verwijderen na afdruk	Verwijdert het opgegeven document na het afdrukken uit het afdrukgeheugen.
		Afdrukken	Drukt het opgegeven document af en slaat het op in het geheugen.
		Verwijderen	Verwijdert het opgegeven document uit het afdrukgeheugen.
<p><sup>*1</sup> Dit onderdeel is alleen beschikbaar als de meervoudige afdruktaken zijn opgeslagen.</p> <p><sup>*2</sup> De documentnaam wordt weergegeven. De datum en tijd van opslag worden weergegeven als de documentnaam niet wordt weergegeven.</p>			

## Veilige ontvangst



**OPMERKING:** Voordat u *Veilige ontvangst* inschakelt moet u controleren of *Paneelvergrendeling* is ingeschakeld.

Toepassing:

Om aan te geven of een password nodig is om faxen te ontvangen en om het paswoord in te stellen of te wijzigen.

Waarden:

Wachtwoord	Voer een wachtwoord in om de vertrouwelijke taak te openen.
------------	---

## Menu Kopie

Gebruik het menu *KOPIËREN* voor de configuratie van diverse kopieerfuncties.



**OPMERKING:** De waarden die zijn gemarkeerd met een asterisk (\*) zijn de oorspronkelijke menu-instellingen af-fabriek.

## Lade selecteren

Toepassing:

Het opgeven van de invoerlade.

Waarden:

Lade1*	Het papier wordt ingevoerd de standaardlade voor 250 vel.
Lade2* <sup>1</sup>	Het papier wordt ingevoerd uit de 250 documentinvoer.
SSF	Het papier wordt ingevoerd via de enkele velinvoer.

<sup>1</sup> Dit onderdeel is alleen beschikbaar wanneer de als optie verkrijgbare 250 documentinvoer is geïnstalleerd.

## SSF papierformaat



**OPMERKING:** Functie SSF papierformaat is allen beschikbaar indien afdrukmedia zijn ingevoerd in de enkele papierinvoer.

Toepassing:

Voor het kiezen van het standaard papierformaat voor de enkele papierinvoer.

Waarden:

mm serie

A4* <sup>1</sup>
A5
B5
Letter
Folio
Legal
Executive
Envelop nr. 10
Monarch Env.
DL Env.
C5 Env.

<sup>1</sup> Dit zijn specifieke, per land verschillende fabriekswaarden.

## Inch serie

---

Letter<sup>\*1</sup>

---

Folio

---

Legal

---

A4

---

A5

---

B5

---

Executive

---

Envelop nr. 10

---

Monarch Env.

---

DL Env.

---

C5 Env.

---

<sup>\*1</sup> Dit zijn specifieke, per land  
verschillende fabriekswaarden.

---

## SSF papiersoort



**OPMERKING:** Functie SSF papiersoort is alleen beschikbaar indien  
afdrukmedia zijn ingevoerd in de enkele papierinvoer.

Toepassing:

Voor het kiezen van het standaard papiersoort voor de enkele papierinvoer.

Waarden:

---

Normaal\*

---

Normaal dik

---

Voorbladen

---

Voorbladen dik

---

Gecoat

---

Gecoat dik

---

Envelop

---

Gerecycled

---

Briefhoofd

---

Vorbedrukt

---

Geperforeerd

---

Kleur

---

Normaal z2

---

Norm dik z2

---

Gerecycled z2

---

Kleur Z2

---

## Gesorteerd

Toepassing:

Sorteert de taak. Als u bijvoorbeeld twee kopieën maakt van een document van drie pagina's, wordt één voor één twee complete sets van het document van drie pagina's afgedrukt.

Waarden:

---

Uit      Sorteert de taak niet.

---

Aan      Sorteert de taak.

---

Auto\*    Sorteert alleen automatisch als u de AOD gebruikt.

---

## Verklein/Vergroot

Toepassing:

De afmeting van een gekopieerde afbeelding verkleinen of vergroten.

Waarden:

mm serie

---

Aangepast 100%

---

50%

---

A4→A5 (70%)

---

B5→A5 (81%)

---

100%\*

---

A5→B5 (122%)

---

A5→A4 (141%)

---

200%

---

Inch serie

---

Aangepast 100%

---

50%

---

Ledger→Letter (64%)

---

Legal→Letter (78%)

---

100%\*

---

Verklaring→Letter  
(129%)

---

Verklaring→Legal  
(154%)

---

200%

---



**OPMERKING:** U kunt de waarde instellen in een percentage voor Aangepast.

## Documentformaat

Toepassing:

Voor keuze van het standaard papierformaat.

Waarden:

mm serie

---

Auto\*<sup>1</sup>

---

A4

---

A5

---

B5

---

Letter

---

Folio

---

Legal

---

Executive

---

## Inch serie

Auto <sup>*1</sup>
Letter
Folio
Legal
A4
A5
B5
Executive

<sup>\*1</sup> Dit zijn specifieke, per land  
verschillende fabriekswaarden.



**OPMERKING:** Als Autom. . . is geselecteerd, gaat de printer ervan uit dat het document het formaat heeft van het invoerpapier in de standaard 250 vel lade of enkele invoer.

## Origineel type

Toepassing:

OM de kwaliteit te verbeteren voor het type van het originele document te kiezen.

Waarden:

Tekst	Wordt gebruikt voor tekstdocumenten.
Tekst & Foto <sup>*</sup>	Wordt gebruikt voor documenten met zowel tekst als foto's.
Foto	Wordt gebruikt voor documenten met foto's.

## Lichter/Donkerder

Toepassing:

Maakt de kopie lichter of donkerder dan het origineel.

Waarden:

Lichter3	Werkt goed met donkere tekst.
Lichter2	
Lichter1	
Normaal*	Wekt goed moet normale getikte of gedrukte documenten.
Donkerder1	Werkt goed met licht drukwerk of lichte potloodstrepen.
Donkerder2	
Donkerder3	

## Scherpte

Toepassing:

Om de scherpte bij te stellen zodat de kopie scherper of zachter wordt dan het origineel.

Waarden:

Scherper	Maakt de kopie scherper dan het origineel.
Normaal*	Maakt de kopie scherper of zachter dan het origineel.
Zachter	Maakt de kopie zachter dan het origineel.

## Kleurverzadiging

Toepassing:

Om de hoeveelheid kleuren aan te passen om kleuren donkerder of lichter te maken dan het origineel:

Waarden:

Hoog	Verhoogt de kleurverzadiging om de kleur van de kopie te verhelleren.
Normaal*	De kleurverzadiging is hetzelfde als het origineel.
Laag	Verlaagt de kleurverzadiging om de kleur van de kopie te verlichten.

## Autom. belichting

Toepassing:

Om de achtergrond van het origineel te wissen om de tekst op de kopie te benadrukken:

Waarden:

---

Uit	Wist de achtergrond niet.
Aan*	Wist de achtergrond om de tekst te benadrukken.

---

## 2-zijdig

Toepassing:

Om tweezijdige kopieën te maken met de aangegeven bindingpositie.

Waarden:

---

1->zijdig*	Er wordt op een zijde van een vel papier afgedrukt.
Lange kant inbinden	Er wordt op beide zijden van een vel papier afgedrukt dat aan de lange kant gebonden moet worden.
Korte kant inbinden	Er wordt op beide zijden van een vel papier afgedrukt dat aan de lange kant gebonden moet worden.

---

## Meervoudig omhoog

Toepassing:

Om twee originele afbeeldingen af te drukken zodat ze op één vel papier passen.

Waarden:

---

Uit*	Voert geen afdrukken meervoudig omhoog uit.
Autom.	Verkleint de originele pagina's automatisch zodat deze op één vel papier passen.
ID-kopie	Drukt de originele pagina's af op één van papier met de originele grootte.
Handmatig	Drukt de originele pagina's af op één vel papier, in het formaat dat is ingesteld in Verkleinen/vergroten.

---



## Marge boven/onder

Toepassing:

Om de boven en ondermarge van de kopie aan te geven.

Waarden:

---

0.2 inch* (4 mm*)	Specificeert de waarden in veelvoud van 0.1 inch (1 mm).
0.0–2.0 inch (0–50 mm)	

---

## Marge links/rechts

Toepassing:

Om de linker en rechtermarge van de kopie aan te geven.

Waarden:

---

0.2 inch* (4 mm*)	Specificeert de waarden in veelvoud van 0.1 inch (1 mm).
0.0–2.0 inch (0–50 mm)	

---

## Marge midden

Toepassing:

Om de middenmarge van de kopie aan te geven.

Waarden:

---

0.0 inch* (0 mm*)	Specificeert de waarden in veelvoud van 0.1 inch (1 mm).
0.0–2.0 inch (0–50 mm)	

---

## Scan Menu

Gebruik het menu SCAN voor de configuratie van diverse scanfuncties.



**OPMERKING:** De waarden die zijn gemarkeerd met een asterisk (\*) zijn de oorspronkelijke menu-instellingen af-fabriek.

## Scan naar USB geheugen

### Opslaan naar

Toepassing:

Om het gescande beeld op te slaan naar een op de printer aangesloten USB geheugen.

Waarden:

---

Opslaan naar	Slaat het gescande beeld op in de root of een map op het USB geheugen.
--------------	--

---

## Scan naar E-mail

### E-mail naar

Toepassing:

Om de bestelling van de e-mail aan te geven waaraan het gescande beeld als bijlage is gevoegd.

Waarden:

---

Naam	Toetsenbord	Voert een e-mail adres in met en toetsenbord.
	Adresboek	Zoek een e-mail adres in het adresboek.
	Groepse-mail	Zoek een e-mail adres in de Groepse-mail in het adresboek.
	Zoek in plaatselijk adresboek	Zoekt een e-mail adres in het plaatselijke adresboek.
	Zoeken in serveradresboek	Zoekt een e-mail adres in het serveradresboek.

---

## Van Instelling

Toepassing:

Bepaalt de afzender van de e-mail.

Waarden:

Toetsenbord	Voert een e-mail adres in met en toetsenbord.
Plaatselijk Adresboek	Zoekt een e-mail adres in het plaatselijke adresboek.
Serveradresboek	Zoekt een e-mail adres in het serveradresboek.

## Scan naar netwerk

### Scan naar

Toepassing:

Het gescande beeld opslaan op een netwerkserver of computer.

Waarden:

Computer (netwerk)	Slaat het gescande beeld op een computer op via het Server Message Block (SMB) protocol.
Netwerk (Server)	Slaat het gescande beeld op een server op via het FTP protocol.
Zoeken in adresboek	Zoekt een serveradres en geeft dit aan als de bestemming van de verzending.

## Scan naar toepassing

Toepassing:

Opslaan van gescande gegevens op een computer.

De functie Scan naar toepassing maakt het mogelijk m gescande gegevens te importeren van de printer naar een computer die is aangesloten via een USB kabel. De computer moet ScanButton Manager geïnstalleerd hebben om de gegevens te kunnen ontvangen.

## Bestandsformaat

Toepassing:

Om het bestandsformaat aan te geven waarin het gescande beeld opgeslagen moet worden.

Waarden:

PDF*
Meerpagina TIFF
TIFF
JPEG

## Kleurmodus

Toepassing:

Voor het kiezen van de modus voor kleur of zwart-wit scannen.

Waarden:

Zwart-wit	Voor scannen in zwart-wit. Werkt goed met tekst.
Grijstinten	Scannen in grijstinten. Werkt goed met tekst en foto's.
Kleur*	Scannen in kleurmodus. Werkt goed met tekst en foto's.
Kleur(Foto)	Scannen in kleurmodus. Werkt goed met foto's

## Resolutie

Toepassing:

Het opgeven van de resolutie voor het gescande beeld.

Waarden:

200 x 200 dpi*
300 x 300 dpi
400 x 400 dpi
600 x 600 dpi

## Documentformaat

Toepassing:

Voor keuze van het standaard papierformaat.

Waarden:

mm serie

A4*
A5
B5
Letter
Folio
Legal
Executive

\*1 Dit zijn specifieke, per land  
verschillende fabriekswaarden.

### Inch serie

Letter*
Folio
Legal
A4
A5
B5
Executive

\*1 Dit zijn specifieke, per land  
verschillende fabriekswaarden.

### Lichter/Donkerder

Toepassing:

Om het contrast bij te stellen zodat het gescande beeld lichter of donkerder wordt dan het origineel.

Waarden:

Lichter3	Werkt goed met donkere tekst.
Lichter2	
Lichter1	

Normaal*	Wekt goed moet normale getikte of gedrukte documenten.
Donkerder1	Werkt goed met licht drukwerk of lichte potloodstrepen.
Donkerder2	
Donkerder3	

## Scherpte

Toepassing:

Om de scherpte bij te stellen zodat het gescande beeld scherper of zachter wordt dan het origineel:

Waarden:

Scherper	Maakt het gescande beeld scherper dan het origineel.
Normaal*	Maakt het gescande beeld niet scherper of zachter dan het origineel.
Zachter	Maakt het gescande beeld zachter dan het origineel.

## Contrast

Toepassing:

Om de hoeveelheid kleuren aan te passen om het contrast tussen kleuren donkerder of lichter te maken dan het origineel:

Waarden:

Hoog	Om de hoeveelheid kleuren aan te passen om het contrast tussen kleuren donkerder te maken dan het origineel:
Medium*	Om de hoeveelheid kleuren niet aan te passen om het contrast tussen kleuren donkerder of lichter te maken dan het origineel:
Laag	Om de hoeveelheid kleuren aan te passen om het contrast tussen kleuren lichter te maken dan het origineel:

## Autom. belichting

Toepassing:

Om de achtergrond van het origineel te wissen om de tekst op de kopie te benadrukken:

Waarden:

---

Uit	Wist de achtergrond niet.
Aan*	Wist de achtergrond om de tekst te benadrukken.

---

### **Marge boven/onder**

Toepassing:

Om de boven en ondermarge van het gescande beeld aan te geven.

Waarden:

---

0.1 inch* (2 mm*)	Specificeert de waarden in veelvoud van 0.1 inch (1 mm).
0.0–2.0 inch (0–50 mm)	

---

### **Marge links/rechts**

Toepassing:

Om de linker en rechtermarge van het gescande beeld aan te geven.

Waarden:

---

0.1 inch* (2 mm*)	Specificeert de waarden in veelvoud van 0.1 inch (1 mm).
0.0–2.0 inch (0–50 mm)	

---

### **Marge midden**

Toepassing:

Om de middenmarge van het gescande beeld aan te geven.

Waarden:

---

0.0 inch* (0 mm*)	Specificeert de waarden in veelvoud van 0.1 inch (1 mm).
0.0–2.0 inch (0–50 mm)	

---

## **Faxmenü**

Gebruik het menu FAX voor de configuratie van diverse faxfuncties.

 **OPMERKING:** De FAX service kan niet worden gebruikt als u geen landcode invoert onder Land. Als Land niet is ingesteld, verschijnt een bericht `Stel faxland in` op het scherm.

 **OPMERKING:** De waarden die zijn gemarkeerd met een asterisk (\*) zijn de oorspronkelijke menu-instellingen af-fabriek.

## Fax naar

Toepassing:

De bestemming opgeven.

Waarden:

Naam	Toetsenbord*	Voer het faxnummer in via het toetsenbord.
	Snelkiezen	Opent het opgeslagen snelkiesnummer
	Telefoonboek	Zoekt het faxnummer in het telefoonboek.
	Groep bellen	Zoekt het faxnummer in het Groepskiezen in het telefoonboek.
	Zoek in plaatselijk telefoonboek	Zoekt het faxnummer in het plaatselijke telefoonboek.
	Zoekt in het Servertelefoonboek	Zoekt het faxnummer in het servertelefoonboek.

## Resolutie

Toepassing:

Bepaalt de scanresolutie om de uitvoerkwaliteit te verbeteren.

Waarden:

Standaard*	Geschikt voor documenten met tekens van normale grootte.
Fijn	Geschikt voor documenten met kleine tekens of dunne lijnen, of documenten die zijn afgedrukt met een dot-matrixprinter.
Superfijn	Geschikt voor documenten die bijzonder kleine details bevatten. De instelling <code>Superfijn</code> is alleen ingeschakeld als de faxmachine van de bestemming ook <code>Superfijn</code> ondersteunt. Zie de onderstaande opmerkingen.
Foto	Geschikt voor documenten die foto's bevatten.





**OPMERKING:** Faxen die worden gescand in de *Superfijn* instelling worden verzonden met de hoogste resolutie die door de bestemming wordt ondersteund.

## Lichter/Donkerder

Toepassing:

Om de dekking bij te stellen zodat de kopie lichter of donkerder wordt dan het origineel.

Waarden:

Lichter3	Werkt goed met donkere tekst.
Lichter2	
Lichter1	
Normaal*	Wekt goed moet normale getikte of gedrukte documenten.
Donkerder1	Werkt goed met licht drukwerk of lichte potloodstrepen.
Donkerder2	
Donkerder3	

## Op de haak

Toepassing:

Handmatig faxen verzenden of ontvangen.

Waarden:

Uit*	Niet handmatig faxen verzenden of ontvangen.
Aan	Handmatig faxen verzenden of ontvangen.

## Vertraagde start

Toepassing:

Om een fax later te verzenden.

Waarden:

---

Uit\* Verzend een fax niet later.

---

Aan Verzend een fax later.

---



**OPMERKING:** Er kunnen maximaal 19 vertraagde taken worden opgeslagen in de Dell 2155cdn Multifunction Color Printer.

## **Ontv.op afstand**

Toepassing:

Faxen ontvangen van de machine op afstand wanneer u ze wilt ontvangen.

Waarden:

---

Uit\* Ontvangt geen faxen via Ontvangst op afstand..

---

Aan Ontvangt faxen via Ontvangst op afstand..

---

## **Faxvoorpagina**

Toepassing:

Om in te stellen of een fax een voorblad krijgt of niet.

Waarden:

---

Uit\* Voegt geen voorblad toe aan faxen.

---

Aan Voegt een voorblad toe aan faxen.

---

## **Afdrukken vanuit het USB menu**



**OPMERKING:** Afdrukken vanuit het USB menu is alleen beschikbaar als een USB geheugen is aangesloten op de USB poort.

## **Document**

Toepassing:

Om het document dat is opgeslagen in de root, bestand of map in een USB geheugen aan te geven.

## Lade selecteren

Toepassing:

Waarden:

---

Lade 1\*

---

Lade 2\*<sup>1</sup>

---

SSF

---

\*<sup>1</sup> Dit onderdeel is alleen beschikbaar  
wanneer de als optie verkrijgbare 250  
documentinvoer is geïnstalleerd.

---

## SSF papierformaat

Toepassing:

Waarden:

mm serie

---

A4\*<sup>1</sup>

---

A5

---

B5

---

Letter

---

Folio

---

Legal

---

\*<sup>1</sup> Dit zijn specifieke, per land  
verschillende fabriekswaarden.

---

Inch serie

---

Letter\*<sup>1</sup>

---

Folio

---

Legal

---

A4

---

A5

---

B5

---

\*1 Dit zijn specifieke, per land  
verschillende fabriekswaarden.

---

## SSF papiersoort

Toepassing:

Waarden:

---

Normaal\*

---

Normaal dik

---

Voorbladen

---

Voorbladen dik

---

Gecoat

---

Gecoat dik

---

Envelop

---

Gerecycled

---

Briefhoofd

---

Voorbedrukt

---

Geperforeerd

---

Kleur

---

Normaal z2

---

Norm dik z2

---

Gerecycled z2

---

Kleur Z2

---

## 2-zijdig



**OPMERKING:** Deze functie is alleen beschikbaar op de Dell 2155cdn  
Multifunction Color Printer.

Toepassing:

Er wordt op beide zijden van een vel papier afgedrukt.

Waarden:

---

1->zijdig\*

Er wordt op een zijde van een vel papier afgedrukt.

---

Lange kant inbinden	Er wordt op beide zijden van een vel papier afgedrukt dat aan de lange kant gebonden moet worden.
---------------------	---

---

Korte kant inbinden	Er wordt op beide zijden van een vel papier afgedrukt dat aan de lange kant gebonden moet worden.
---------------------	---

---

## Opmaak

Toepassing:

Kiest de opmaak van de uitvoer.

Waarden:

---

1 omhoog*	Er wordt een pagina op een zijde van een vel papier afgedrukt.
-----------	--

---

2 op 1	Er worden twee pagina's op een zijde van een vel papier afgedrukt.
--------	--

---

4 op 1	Er worden vier pagina's op een zijde van een vel papier afgedrukt.
--------	--

---

## PDF wachtwoord

Toepassing:

Om het paswoord aan te geven om een beveiligde PDF af te drukken.

Waarden:

---

Voer PDF-wachtwoord in	Voer het paswoord in om de beveiligde PDF af te drukken.
------------------------	--













---

## Paneel vergrend

Deze functie dient om te voorkomen dat onbevoegden de instellingen van de beheerder kunnen veranderen. Voor normaal afdrukken kunnen de onderdelen worden gekozen uit een menu en blijven de printerinstellingen ongewijzigd. Voor normaal afdrukken kunnen de onderdelen worden ingesteld via het printerstuurprogramma.



-  **OPMERKING:** Wanneer de menu's van het operatorpaneel worden uitgeschakeld, wordt niet de toegang tot de menu's Opslag afdruk en Ladeinstelling voorkomen.

## Paneelvergrendeling inschakelen



- 1 Druk op de knop  (Menu).
- 2 Druk op de knop  totdat *Systeeminstelling* is gemarkeerd en druk dan op de knop  (SET).
- 3 Druk op de knop  totdat het *Beheermenu* is gemarkeerd en druk dan op de knop  (SET).
- 4 Druk op de knop  totdat *Beveiligingsinstell.* is gemarkeerd en druk dan op de knop  (SET).
- 5 Zorg dat *Paneelvergrend.* gemarkeerd is en druk dan op de knop  (Set).
- 6 Zorg dat *Paneelvergrend. instell.* gemarkeerd is en druk dan op de knop  (Set).
- 7 Druk op de knop  totdat *Inschakelen* is gemarkeerd en druk dan op de knop  (SET).
- 8 Voer het nieuwe wachtwoord in en druk op daarna op de knop  (Set).



**VOORZICHTIG:** Het is belangrijk dat u het paswoord onthoudt. De hieronder beschreven procedure laat u het paswoord resetten, maar de instellingen voor telefoonboek en adresboek worden dan gewist.











- Zet de printer uit. Vervolgens houdt u de knop  (Menu) ingedrukt en schakelt u de printer in. Voer stappen 8 en 9 uit.
- 9 Voer ter bevestiging van het wachtwoord dat u hebt ingevoerd, het wachtwoord opnieuw in en druk dan op de knop  (SET).

Het wachtwoord is gewijzigd.

-  **OPMERKING:** Als u het wachtwoord wijzigt terwijl de paneelvergrendeling is ingeschakeld, voert u stappen 1 tot 5 hierboven uit. Druk op de knop  totdat *Paswoord wijzigen* is gemarkeerd en druk dan op de knop  (SET). Voer stap 8 en 9 hierboven uit om het wachtwoord te wijzigen. Hierdoor wordt het wachtwoord gewijzigd.

## De paneelvergrendeling uitschakelen













- 1 Druk op de knop  (Menu).

- 2 Druk op de knop  totdat *Systeeminstelling* is gemarkeerd en druk dan op de knop  (SET).
- 3 Druk op de knop  totdat het *Beheermenu* is gemarkeerd en druk dan op de knop  (SET).
- 4 Druk op de knop  totdat *Lade-instelling* is gemarkeerd en druk dan op de knop  (SET).
- 5 Zorg dat *Paneelvergrend.* gemarkeerd is en druk dan op de knop  (Set).
- 6 Zorg dat *Paneelvergrend. instell.* gemarkeerd is en druk dan op de knop  (Set).
- 7 Zorg dat *Uitschakelen* gemarkeerd is en druk dan op de knop  (Set).
- 8 Voer het huidige wachtwoord in en druk op daarna op de knop  (Set).  
De instelling is gewijzigd.

## Standaardwaarden herstellen

Na het uitvoeren van deze functie en opnieuw opstarten van de printer zijn alle menuparameters, behalve de netwerkparameters, teruggezet op de standaardwaarde.

### Bij gebruik van het operatorpaneel

- 1 Druk op de knop  (Menu).
- 2 Druk op de knop  totdat *Systeeminstelling* is gemarkeerd en druk dan op de knop  (SET).
- 3 Druk op de knop  totdat het *Beheermenu* is gemarkeerd en druk dan op de knop  (SET).
- 4 Druk op de knop  totdat *Onderhoud* is gemarkeerd en druk dan op de knop  (SET).
- 5 Druk op de knop  totdat *Standaard instellingen* is gemarkeerd en druk dan op de knop  (Set).
- 6 Druk  op de knop tot de gewenste instelling wordt weergegeven en druk dan op de knop  (Set).
- 7 Druk op de knop  totdat *JA* is gemarkeerd en druk dan op de knop  (SET).

De printer wordt automatisch opnieuw gestart.



# Uw printersoftware begrijpen

Installeer met behulp van de *Stuurprogramma's en hulpprogramma's*-CD die bij uw printer is verzonden, een combinatie van software-programma's die past bij uw besturingssysteem.

## **Printerstatus-venster**

Het venster Printerstatus waarschuwt u wanneer er een fout optreedt of iets uw aandacht vraagt, zoals wanneer het papier is vastgelopen of de toner bijna op is.

Standaard wordt het venster Printerstatus alleen geopend wanneer er zich een fout voordoet. Wanneer er iets fout gaat, verschijnt er een foutmelding in het venster Printerstatus. U kunt instellen dat het Printerstatus-venster altijd wordt geopend wanneer u afdrukt in *Bezig met afdrukken eigenschappen* statusvenster.

Hier kunt u ook controleren hoeveel toner en papier er nog over zijn en welke configuratie van opties er is gekozen voor de lokale printer.

## **Statusmonitor-console**

U kunt in de Statusmonitor-console meerdere voorbeelden van het Statusvenster voor een bepaalde printer beheren.

Selecteer een printer uit de lijstweergave (of Printerselectie) door op de naam te klikken en een Statusvenster voor een bepaalde printer te openen.

## **Dell Supplies Management System**

U kunt het dialoogvenster Dell Supplies Management System openen vanuit het menu *Alle programma's* of via het bureaublad-pictogram.

U kunt de verbruiksmaterialen telefonisch bijbestellen of via internet.

- 1 Klik op *Start* → *Alle programma's* → *Dell Printers* → *Aanvullende kleurenlasersoftware* → *Dell Supplies Management System*.  
Het venster *Dell Supplies Management System* verschijnt.
- 2 Kies uw printer uit de lijst *Select Printer Model*.
- 3 Als u bestelt via internet:

- a Wanneer u niet automatisch informatie van de printer kunt achterhalen via twee-wegcommunicatie, verschijnt er een venster waarin u wordt gevraagd het Service-tagnummer in te typen. Typ het "Service Tag" onderhoudsnummer in het daarvoor bestemde vakje.  
Het Service-tagnummer staat vermeld aan de binnenkant van de tonertoegangsklep van de printer.
  - b Kies een URL uit de lijst Nabestel URL selecteren.
  - c Klik op Bezoek Dells bestelwebsite voor printersupplies..
- 4 Als u telefonisch bestelt, belt u het nummer dat verschijnt onder het gedeelte Telefonisch bestellen.

### **User Setup Disk Creating Tool**

Het programma User Setup Disk Creating Tool dat u vindt in de map MakeDisk van de map Utilities op de cd *Stuurprogramma's en hulpprogramma's* en de printerstuurprogramma's op de cd *Stuurprogramma's en hulpprogramma's* worden gebruikt voor het aanmaken van speciale stuurprogramma-installatiepakketten die aangepaste stuurprogramma-instellingen bevatten. Een stuurprogramma-installatiepakket kan een groep vastgelegde stuurprogramma-instellingen bevatten en andere gegevens voor zaken zoals:

- Afdrukrichting en Meervoudig omhoog (documentinstellingen)
- Watermerk
- Lettertypereferenties

Als u het printerstuurprogramma op meerdere computers met hetzelfde besturingssysteem wilt installeren, maakt u een configuratiedisk met behulp van een floppy disk of op een server op het netwerk. Gebruik van een dergelijke zelfgemaakte configuratiedisk kan u heel wat werk besparen bij het installeren van het printerstuurprogramma.

- Installeer van tevoren het stuurprogramma voor de Dell™ 2155cdn Multifunction Color Printer op de computer waarmee u de installatiedisk wilt samenstellen.
- De configuratiedisk kan alleen gebruikt worden met het besturingssysteem waaronder de disk is aangemaakt of met computers die werken met datzelfde besturingssysteem. Maak afzonderlijke installatiedisks voor elk van de besturingssystemen.

## Software bijwerken

De updates van de firmware en/of stuurprogramma's kunt u downloaden van de Dell ondersteuningswebsite op [support.dell.com](http://support.dell.com).

## Hulpprogramma Printerinstellingen

U kunt het Statusvenster, de Werkset, Updater, Problemen oplossen, Adresboek-bewerker, ScanKnop-managers het Dell-scancentrum openen in het venster Snelstartprogramma.

 **OPMERKING:** Het snelstartprogramma is alleen op Windows ondersteund.

U kunt het Snelstartprogramma gebruiken als u het Snelstartprogramma installeert tijdens de installatie van de Dell-software.

Nadere informatie over het installeren van de software vindt u onder "Instellingen opgeven voor gedeeld afdrukken".

Zo opent u het venster Snelstartprogramma:

- 1 Klik op Start → Alle programma's → Dell Printers → Aanvullende kleurenlasersoftware → Snelstartprogramma..

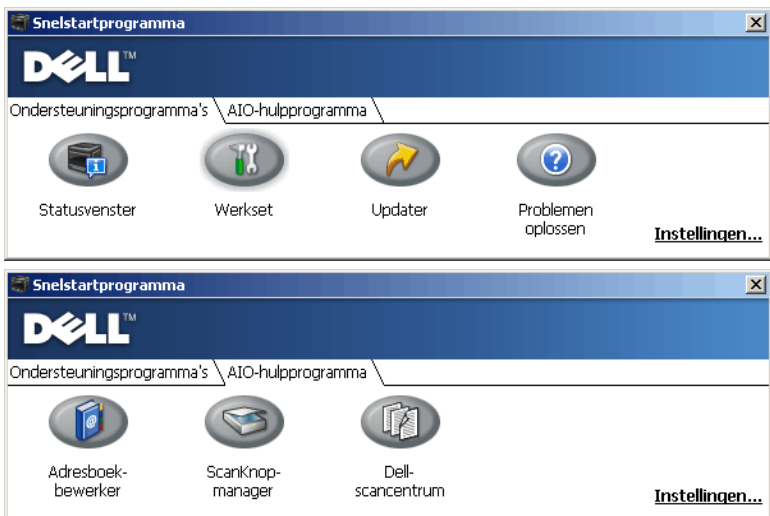

Er staan zeven knoppen in het venster Snelstartprogramma: Statusvenster, Werkset, Updater, Problemen oplossen, Adresboek-bewerker, ScanKnop-manager en Dell-scancentrum.

U sluit het venster Snelstartprogramma als volgt af:

- 1 Klik op de knop X in de rechterbovenhoek van het venster.

Voor nadere details klikt u op de knop Help voor elk van de toepassingen.

## **Statusvenster**

De knop Statusvenster opent het venster Printerstatus. Zie "Printerstatusvenster" voor meer informatie over het gebruik van het statusvenster.

## **Werkset**

De knop Werkset opent de werkset. Zie "Begrip van de Werkset-menu's" voor meer informatie over het gebruik van de werkset.

## **Updater**

Met de knop Updater kunt u de firmware van de Dell-software en printer bijwerken.

## **Problemen oplossen**

De knop Problemen oplossen opent de handleiding Problemen oplossen waarmee u zelf problemen kunt oplossen.

## **Adresboek-bewerker**

Met de knop Adresboek-bewerker opent u de Adresboek-bewerker waarin u contactgegevens zoals telefoonnummer en e-mailadres kunt registreren. Zie "Via de Adresboek-bewerker" voor meer informatie over het gebruik van de adresboek-bewerker.

## **ScanKnop-manager**

Met de ScanKnop-manager opent u de ScanKnop-manager waarin u kunt opgeven hoe de ScanKnop-manager moet werken voor gescande documenten die het apparaat maakt (alleen voor USB-apparaten). Zie "Scannen via het operatorpaneel" voor meer informatie over het gebruik van de ScanKnop-manager.

## Dell-scancentrum

Met de knop Dell-scancentrum opent u het Dell-scancentrum. Dit is een applicatie van PaperPort waarmee u iets kunt scannen en direct verzenden naar PaperPort of andere programma's op de computer zonder eerst PaperPort te hoeven activeren. Voor meer informatie over het gebruik van Dell-scancentrum gaat u naar "Dell-scancentrum" of het Helpmenu van PaperPort.

## Adresboeken

Er zijn diverse adresboeken beschikbaar voor scannen en faxen. In adresboeken kunt u contactgegevens opnemen, bijvoorbeeld e-mailadressen, faxnummers en servergegevens, en snel de ontvanger kiezen of het adres vinden. U kunt de gegevens in het adresboek oproepen via de printer of een externe LDAP-server.



**OPMERKING:** Het Telefoonboek is in dit deel beschreven als een van de adresboeken.



**OPMERKING:** Zie "LDAP-server" en "LDAP-gebruikerstoewijzing" voor nadere inlichtingen over het instellen van de LDAP-server. Zie "Serveradresboek" en "Servertelefoonboek" voor meer informatie over het LDAP-adresboek.

## Soorten adresboeken

- E-mailadresboek (voor de functie Scannen naar e-mail)  
E-mailadressen die zijn geregistreerd voor het verzenden van gescande documenten via e-mail
- E-mailgroep (voor de functie Scannen naar e-mail)  
Groepen van e-mailadressen die zijn geregistreerd voor het verzenden van gescande documenten via e-mail
- LDAP-serveradresboek (voor de functie Scannen naar e-mail)  
E-mailadressen die zijn geregistreerd in de adresboekgegevens via de LDAP-server voor het verzenden van gescande documenten via e-mail
- Netwerkadresboek (voor de functie Scannen naar netwerk)  
Computer- en FTP-serverinformatie die is geregistreerd voor het verzenden van gescande documenten naar een computer of FTP-server
- Telefoonboek (voor fax)

Faxnummers die zijn geregistreerd voor het verzenden van documenten via de printer

- Groepkeuze (voor fax)  
Groepen met faxnummers die zijn geregistreerd voor het verzenden van documenten via de printer
- LDAP-servertelefoonboek (voor fax)  
Faxnummers die zijn geregistreerd in de telefoonboekgegevens via de LDAP-server voor het verzenden van documenten via de printer
- PC-faxadresboek (voor rechtstreeks faxen)  
Faxnummers die zijn geregistreerd voor het verzenden van documenten vanaf de computer
- PC-faxadresboek voor groep (voor rechtstreeks faxen)  
Groepen met faxnummers die zijn geregistreerd voor het verzenden van documenten via de computer

## Vermeldingen toevoegen aan of bewerken in het adresboek

Er zijn drie manieren waarop u vermeldingen kunt toevoegen aan het adresboek of ze kunt bewerken:

- Via het operatorpaneel van de printer
- Via de Adresboek-bewerker
- Dell Printer Configuration Web Tool

Diensten	Kenmerken	Soorten adresboeken	Registratie vermeldingen		
			Operatorpaneel van de printer	Via de Adresboek-bewerker	Via de Dell Printer Configuration Web Tool
Scan	E-mail	Adresboek	-	●	●
		Groepse-mail	-	●	●
		Serveradresboek (LDAP-server)	-	-	-
	Netwerk	Adresboek	-	●	●

Fax	Fax	Telefoonboek	●	●	●
		Groep bellen	●	●	●
		Servertelefoonboek (LDAP-server)	-	-	-
	Rechtstreeks faxen	PC-faxadresboek	-	●	-
		PC-faxadresboek - groep	-	●	-

### Via het operatorpaneel van de printer

U kunt faxnummers rechtstreeks op het operatorpaneel invoeren.



**OPMERKING:** Zie “Instellen van snelkiezen” voor informatie over het toevoegen van een nieuwe vermelding.

### Via de Adresboek-bewerker

Wanneer de Adresboek-bewerker op de computer is geïnstalleerd kunt u daarmee vermeldingen toevoegen of bewerken. De Adresboek-bewerker is gesynchroniseerd met de adresboeken op de printer en wordt tegelijkertijd bijgewerkt wanneer u wijzigingen in de vermeldingen in de Adresboek-bewerker opslaat.



**OPMERKING:** Deze hulpprogramma is zowel op Microsoft Windows en Apple Macintosh ondersteund.



**OPMERKING:** Wanneer de printer en de computer op elkaar zijn aangesloten via USB, moet u het scannerstuurprogramma installeren.

Met de Adresboek-bewerker kunt u:

- Automatisch gegevens ophalen uit adresboeken van de printer bij opstarten
- Synchroniseren met de printer
- Adresboekgegevens importeren via een csv-bestand, WAB-bestand, MAPI en LDAP-server
- De gegevens in het adresboek exporteren naar een csv-bestand

### Adresboekpaneel

Er zijn twee adresboeken die u kunt beheren in de Adresboek-bewerker: het apparaat-adresboek voor fax, e-mail en server, en het PC-faxadresboek voor rechtstreeks faxen.

Voor Microsoft Windows:

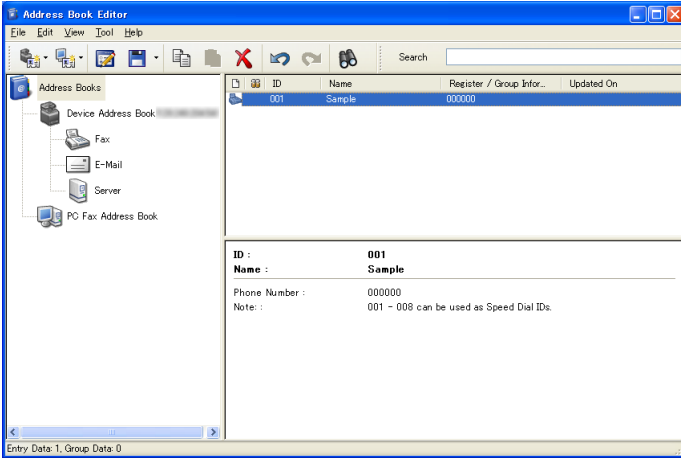

Voor Apple Macintosh:

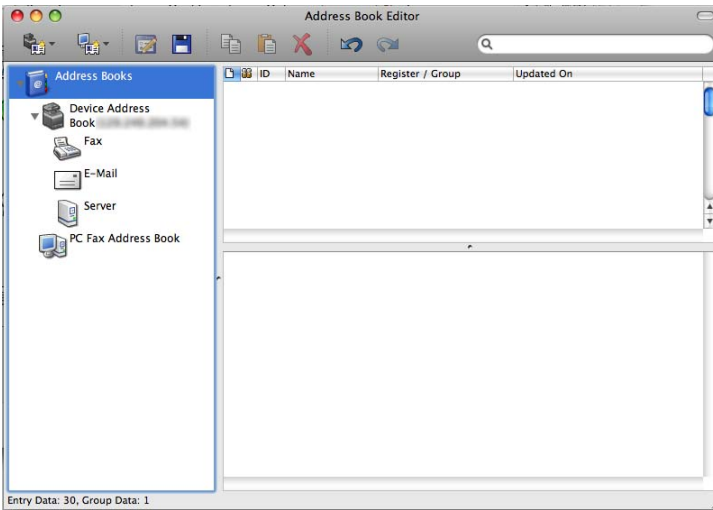

- Apparaat-adresboek
  - Fax



Koppeling naar het adresboek van de printer voor de faxfunctie. U kunt tot 200 faxnummer en 6 groepen met 200 faxnummers vermelden.

- E-mail

Koppeling naar het adresboek van de printer voor de functie Scannen naar e-mail. U kunt tot 100 e-mailadressen en 10 groepen met 10 e-mailadressen vermelden.

- Server

Koppeling naar het adresboek van de printer voor de functie Scannen naar netwerk. U kunt tot 32 serverinformatie registreren.

- PC-faxadresboek

U kunt het PC-faxadresboek beheren voor gebruik van de functie Rechtstreeks faxen op de computer. U kunt tot 500 faxnummer en 500 groepen met 500 faxnummers vermelden.

#### **Een vermelding bewerken:**

- 1 Selecteer een adresboek waarin de vermelding is opgeslagen die u wilt bewerken.
- 2 Selecteer een vermelding die u wilt bewerken.
- 3 Klik op de knop Bewerken en typ de nieuwe gegevens.
- 4 Klik op de knop Opslaan om de wijzigingen op te slaan.



**OPMERKING:** Wanneer de vermeldingen in het adresboek zijn bijgewerkt, worden ze gesynchroniseerd met de printer en tegelijkertijd bijgewerkt in de adresboeken van de printer.

#### **Gebruik van de Dell Printer Configuration Web Tool**

U kunt de Dell Printer Configuration Web Tool gebruiken via een algemene browser.



**OPMERKING:** Zie “Adresboek” voor informatie over het toevoegen van een nieuwe vermelding.



**OPMERKING:** Wanneer de vermeldingen in het adresboek zijn bijgewerkt, worden ze gesynchroniseerd met de printer en tegelijkertijd bijgewerkt in de adresboeken van de printer.

# Status Monitor Widget voor Macintosh

Status Monitor Widget is een printerprogramma dat een efficiënt gebruik van de printer bevordert door middel van de uitwisseling van gegevens tussen de Macintosh en de printer.

## Status Monitor Widget

- Controle op Dell Printers  
Hiermee kunt u de status van Dell Printers controleren die momenteel aangesloten zijn op de Macintosh.
- Waarschuwingen krijgen  
Waarschuwt u bij problemen, bijvoorbeeld vastgelopen papier of oprakende toner
- Bestellen van benodigdheden  
Hiermee opent u de website waarop u verbruiksartikelen kunt bestellen

## Alvorens de Status Monitor Widget te installeren

### Besturingssystemen

- Mac OS X 10.4.11
- Mac OS X 10.5
- Mac OS X 10.6

### Netwerkprotocols en interfaces

- LPR
- Socket 9100
- Bonjour
- USB 2.0 en 1.1 (Wanneer er meerdere printers van hetzelfde model zijn aangesloten via USB-kabels, kunt u alleen de eerst herkende printer controleren in de Status Monitor Widget.)

## De Status Monitor Widget installeren

- 1 Dubbelklik op het pictogram Status Monitor Installer in het venster Finder.

- 2 Volg de instructies op het scherm.  
Wanneer het venster Installatie voltooid verschijnt, is de installatie voltooid.

 **OPMERKING:** Tijdens het installatieproces moet u de aanmeldingsnaam en het wachtwoord van de beheerder invoeren.

## De Status Monitor Widget openen en sluiten

### Het Status Monitor Widget openen

- 1 Klik op het pictogram Dashboard in het Dock om Dashboard te starten.

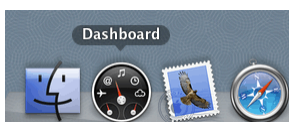

- 2 Klik op het plusteken (+) om de Widget-balk weer te geven.

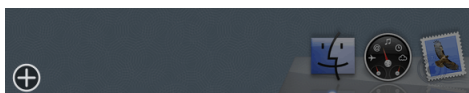

- 3 Klik op het pictogram Status Monitor in de Widget-balk. Het venster Printerstatus verschijnt.

 **OPMERKING:** In het weergegeven bericht Selecteer een printer selecteert u de printer in Voorkeuren. Zie “Voorkeuren” voor nadere inlichtingen over Voorkeuren.

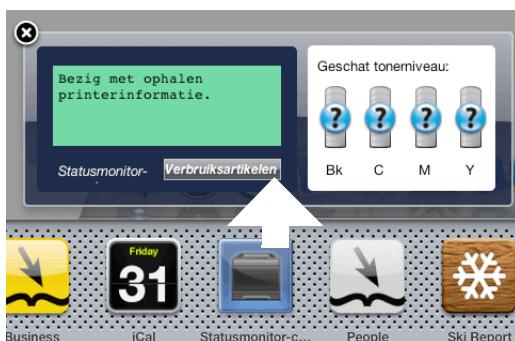

## Het Status Monitor Widget sluiten

- 1 Klik op de knop X (sluiten) linksboven in het venster Printerstatus.

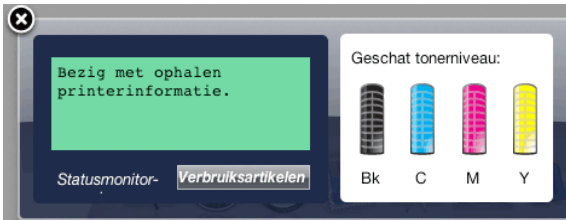

## Printerstatus-venster

Nadat de Status Monitor Widget is geactiveerd, verschijnt het venster Printerstatus op Dashboard.



## Het berichtgedeelte van de printerstatus

Hier vindt u een bericht over de huidige printerstatus.

-  **OPMERKING:** De Status Monitor Widget haalt automatisch printerinformatie op waarbij het de bijgewerkte interval gebruikt die u kunt instellen in Voorkeuren. De printerstatus wordt eveneens vernieuwd wanneer Dashboard wordt gestart of Voorkeuren wordt gesloten.
-  **OPMERKING:** Als de Status Monitor Widget geen respons krijgt van de printer, wordt het bericht Kan geen printerinformatie ophalen weergegeven.
-  **OPMERKING:** Wanneer de printer is aangesloten via een USB-kabel, kunt u de status van de printer niet controleren wanneer de printer aan het afdrukken of scannen is.

## Het afbeeldingsgedeelte van de printerstatus

Hier vindt u de afbeelding van de printertoestand.

- Beeld Geschatte tonerniveau:  
Hier vindt u het geschatte tonerniveau voor elke kleur als de printer naar behoren werkt.



 **OPMERKING:** Als het programma geen respons van de printer krijgt, wordt het tonerbeeld Onbekend weergegeven.

- **Printerfoutbeeld:**

Hier vindt u een indicatiebeeld wanneer er een fout optreedt.



Er is een fout opgetreden en u moet het probleem van de printer oplossen.



Er is een fout opgetreden en de printer kan niet worden gebruikt.



Er is een onbekende fout opgetreden en de printer kan niet worden gebruikt.

### **De knop Bestellen van benodigheden**

Klik op deze knop als u het venster Bestellen wilt openen.

Om het venster Bestellen te verbergen, klikt u nogmaals op Bestellen van benodigheden.

### **Info (i) knop**

U klikt op deze knop als u de Voorkeuren wilt openen.



**OPMERKING:** De knop info (i) verschijnt hoek rechtsonder van het venster als de cursor boven het venster Printerstatus staat. De knop info (i) wordt standaard gebruikt in alle widgets.

## Het venster Bestellen

In dit venster vindt u informatie over de manier waarop u printerbenodigdheden telefonisch of online kunt bestellen.

U opent het venster Bestellen als volgt:

- 1 Klik op Bestellen van benodigdheden in venster Printerstatus.

Dan verschijnt het venster Bestellen.

 **OPMERKING:** Wanneer wordt waargenomen dat de toner aan het opraken is, verschijnt het venster Bestellen.



### Online bestellen

- Klik op de hyperlink [Bezoek Dells bestelwebsite voor printersupplies.](#)  
Klik op de hyperlink [Bezoek Dells bestelwebsite voor printersupplies](#) om de website voor het bestellen van Dell-printersupplies te openen.
- URL-lijst  
Hier vindt u een lijst met beschikbare URL's via welke u Dell-printersupplies kunt bestellen.  
Selecteer een URL-adres dat u wilt gebruiken bij het klikken op de hyperlink [Bezoek Dells bestelwebsite voor printersupplies.](#)

### Telefonisch bestellen:

- Telefoonnummerlijst  
Hier vindt u een lijst met beschikbare telefoonnummers die u kunt bellen om Dell-printersupplies te bestellen.

## Voorkeuren

U opent als volgt de Voorkeuren:

- 1 Klik op de knop info (i) in het venster Printerstatus.

Voorkeuren verschijnt.

-  **OPMERKING:** De knop info (i) verschijnt hoek rechtsonder van het venster als de cursor boven het venster Printerstatus staat. De knop info (i) wordt standaard gebruikt in alle widgets.

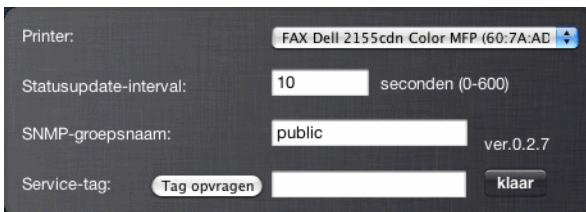

## Printer

Hier vindt u een lijst met beschikbare printernamen in het vervolgkeuzemenu. De printer die als eerste in deze lijst is weergegeven, wordt als standaardprinter ingesteld.

## Statusupdate-interval

U kunt de update-interval opgeven voor de status van de printer. Standaard is het ophalen van informatie van de printer ingesteld op iedere 10 seconden. U kunt het instellen van 0 tot 600 seconden.

## SNMP-groepsnaam

Als u de standaard groepnaam (openbaar) gebruikt, kunt u de groepnaam voor SNMP (Simple Network Management Protocol) wijzigen. U kunt maximaal 31 tekens invoeren.

## De knop Service-tag

U klikt op deze knop als u een service-tag wilt krijgen.

-  **OPMERKING:** U kunt geen service-tag ophalen als de printer is aangesloten met een USB-kabel.

## De knop Gereed

Klik op deze knop als u terug wilt keren naar het venster Printerstatus.

# De Status Monitor Console voor Linux

Status Monitor Console is een printerprogramma dat een efficiënt gebruik van de printer bevordert door middel van de uitwisseling van gegevens tussen de Linux en de printer.

## De functie Status Monitor Console

- Controle op Dell Printers  
Hiermee kunt u de status van Dell Printers controleren die momenteel aangesloten zijn op de Linux.
- Waarschuwingen krijgen  
Waarschuwt u bij problemen, bijvoorbeeld vastgelopen papier of oprakende toner
- Bestellen van benodigdheden  
Hiermee opent u de website waarop u verbruiksartikelen kunt bestellen.

## Alvorens de Status Monitor Console te installeren



**OPMERKING:** Voor de Status Monitor Console moeten de volgende modules zijn geïnstalleerd.

- Python, PyGTK, Net-SNMP, cups-libs en xog-open

Controleer of deze modules zijn geïnstalleerd alvorens u de Status Monitor Console installeert.



**OPMERKING:** De Status Monitor Console is beschikbaar wanneer de printer is aangesloten op een netwerk (LPR of Socket 9100). Er is geen ondersteuning van USB-aansluitingen.

## Distributies

- Red Hat® Enterprise Linux® WS 4
- Red Hat Enterprise Linux 5 Desktop
- SUSE® Linux Enterprise Desktop 10



- SUSE Linux Enterprise Desktop 11

## Afdruksysteem

- CUPS (Common Unix Printing System)

## De Status Monitor Console installeren

- 1 Activeer de terminal en meldt u aan als supergebruiker.
- 2 Typ het volgende rpm-commando in het terminal-venster.

```
# rpm -ivh (Typ de bestandsnaam van het pakket)
```

## De Status Monitor Console starten

- 1 Klik op Dell Printers→ Status Monitor Console

Het venster Printerselectie verschijnt.

Zie “Printerselectie-venster” voor nadere inlichtingen over de printerselectie.

- 2 De printer selecteren.

Het venster Printerstatus verschijnt.

Zie “Printerstatus-venster” voor nadere inlichtingen over het venster Printerstatus.

- U kunt supplies bestellen via het venster Dell Supplies Management System. Zie “Het venster Dell Supplies Management System”.

## Printerselectie-venster

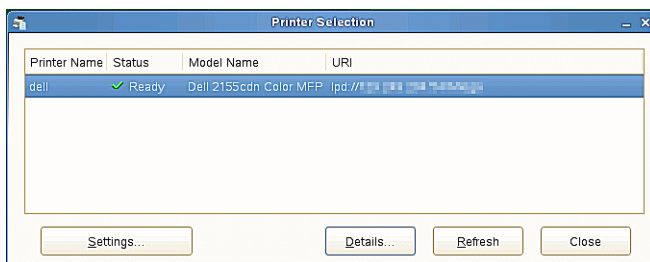

## Printerlijst

Alle printers die zijn geregistreerd in de CUPS (Common UNIX Printing System) zijn in een lijst vermeld.

- Statusiconen:

 Gereed

 Onbekend/Offline/Toner bijna op/Papier bijna op

 Deur open/Vastgelopen papier/Toner op/Papier op

## Knop Instellingen

Klik op deze knop als u het venster Instellingen wilt openen.

## Knop Details

Klik op deze knop als u het venster Printerstatus wilt openen. Bij het selecteren van een niet-ondersteunde printer, wordt het venster Dell Printer Configuration Web Tool geopend. Zie "Dell Printer Configuration Web Tool" voor nadere inlichtingen over de Dell Printer Configuration Web Tool.

## Knop Vernieuwen

Klik op deze knop als u de informatie over printers wilt bijwerken.

## Knop Sluiten

Klik op deze knop als u het venster Printerselectie wilt sluiten.

## Printerstatus-venster

Na het opgeven van de printer in het venster Printerselectie, verschijnt het venster Printerstatus.

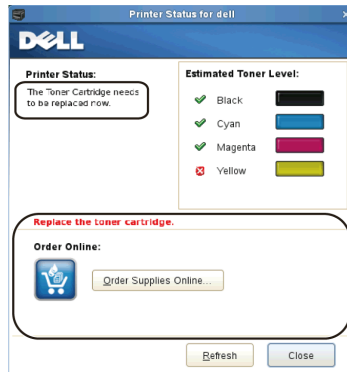
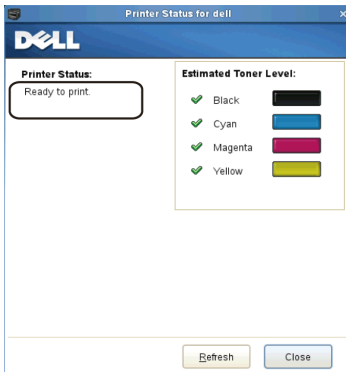

## Het berichtgedeelte van de printerstatus

Hier vindt u een bericht over de huidige printerstatus.

 **OPMERKING:** De Status Monitor Console haalt automatisch printerinformatie op waarbij het de bijgewerkte interval gebruikt die u kunt instellen in het venster Instellingen. De printerstatus wordt tevens vernieuwd als op Vernieuwen wordt geklikt.

 **OPMERKING:** Als de Status Monitor Console geen respons krijgt van de printer, wordt het bericht Kan geen printerinformatie ophalen weergegeven.

## Het afbeeldingsgedeelte van de printerstatus

- Iconen voor de huidige tonerstatus

Hiermee geeft u iconen weer voor de huidige status van elke toner.

 Het niveau van de toner is meer dan 30%.

 Het niveau van de toner is minder dan 29%.

 Het niveau van de toner is minder dan 9%.

 Het niveau van de toner is onbekend.

- Beelden Geschatte tonerniveau:

Houdt u op de hoogte van de hoeveelheid toner die nog voor iedere kleur beschikbaar is.

## **Tonerwaarschuwing**

Dit geeft een waarschuwingsbericht weer wanneer het resterende tonerniveau laag, leeg of onbekend is.

## **Online bestellen**

- De knop Online bestellen van benodigdheden  
U klikt op deze knop om de website te openen voor het bestellen van Dell-printersupplies. Deze knop verschijnt wanneer de hoeveelheid toner minder dan 30% is.

## **Knop Vernieuwen**

Klik op deze knop als u de printerstatus wilt bijwerken.

## **Knop Sluiten**

Klik op deze knop als u het venster Printerstatus wilt sluiten.

## **Het venster Dell Supplies Management System**

In dit venster vindt u informatie over de manier waarop u printerbenodigdheden telefonisch of online kunt bestellen.

U opent als volgt het venster Dell Supplies Management System:

- 1 Klik op Online bestellen van benodigdheden in het venster Printerstatus.  
OF  
Klik op Dell Printers→ Dell Supplies Management System.

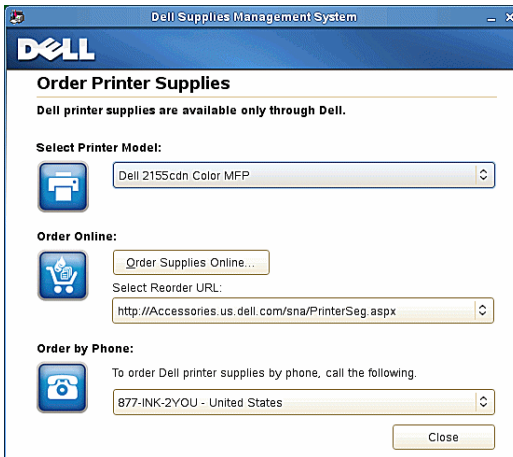

## Selecteer het printermodel

Selecteer de naam van het printermodel.

## Online bestellen

- De knop Online bestellen van benodigdheden
  - Wanneer de Standaard URL is geselecteerd in Nabestel URL selecteren:  
Klik op deze knop om het venster Service-tag te openen.
  - Wanneer de Premier URL is geselecteerd in Nabestel URL selecteren:  
Klikt u op deze knop om de website voor inkoop en support te openen.

- Nabestel URL selecteren

Hier vindt u een lijst met beschikbare URL's via welke u Dell-printersupplies kunt bestellen. Selecteer een URL-adres dat u wilt gebruiken wanneer er op de knop Online bestellen van benodigdheden wordt geklikt.

- Standaard URL: <http://Accessories.us.dell.com/sna/PrinterSeg.aspx>
- Premier URL: <http://premier.dell.com>

## Telefonisch bestellen

- Om telefonisch Dell-printersupplies te bestellen, belt u naar het volgende nummer.

Selecteer uw eigen land met het telefoonnummer uit de lijst, en bel het weergegeven telefoonnummer om supplies te bestellen.

## Knop Sluiten

Klik op deze knop als u het venster Dell Supplies Management System wilt sluiten.

## Het venster Service-tag

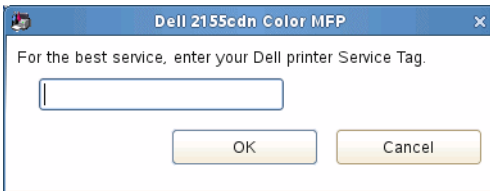

- 1 Typ de service-tag voor de Dell-printer.



**OPMERKING:** Zie “Expressservice-code en Service-tag-nummer” voor nadere inlichtingen over de service-tag.

## Het venster Instellingen

U opent het venster Instellingen als volgt:

- 1 Klik op de knop Instellingen op het venster Printerselectie.

Dan verschijnt het venster Instellingen.

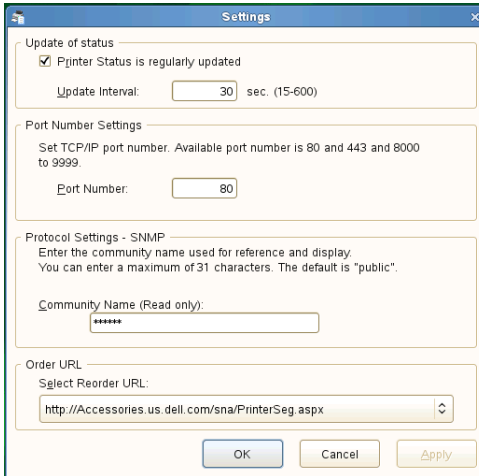

## Status bijwerken

- Het keuzevakje Printerstatus wordt regelmatig bijgewerkt  
Selecteer het keuzevakje om het bijwerken van de printerstatus op een opgegeven interval in- of uit te schakelen.
- Tekstvak Update interval  
Geef het update-interval op voor de status van de printer.

## Poortnummerinstellingen

- Poortnummer  
Hier geeft u het poortnummer op in het tekstvak Poortnummer om de instellingenpagina van de printer te openen in een browser.

## Protocolinstellingen - SNMP

- Groepnaam  
Hier geeft u de groepnaam van SNMP op in het tekstvak Groepnaam.

## Bestel URL

- Nabestel URL selecteren

Het geselecteerde URL-adres wordt ingesteld als standaardwebsite voor Nabestel URL selecteren in het venster Dell Supplies Management System.







# Lettertypen begrijpen

## Letterontwerp en lettertypen

Een lettertype is een set van lettertekens en symbolen die zijn gebaseerd op een bepaald ontwerp. Het specifieke ontwerp noemen we een *letterontwerp*. De letterontwerpen die u kiest verlenen een zekere individualiteit aan een document. Zorgvuldig gekozen letterontwerpen maken een document beter leesbaar.

De printer heeft tal van resident lettertypen in PCL 5/PCL 6. Zie "Residente lettertypen" voor een lijst met alle resident lettertypen.

### Gewicht en stijl

Letterontwerpen zijn vaak uitgevoerd in verschillende gewichten en stijlen. Deze variaties zijn aanpassingen van hetzelfde ontwerp, zodat u bijvoorbeeld belangrijke woorden in een tekst nadruk kunt geven of boektitels opvallend kunt weergeven. De verschillende gewichten en stijlen zijn ontwikkeld als een aanvulling op het oorspronkelijke ontwerp.

*Gewicht* duidt op de dikte van de lijnen die de tekens vormen. Dikkere lijnen geven donkerder letters. Het gewicht van een letterontwerp wordt gewoonlijk beschreven in termen als vet, gemiddeld, mager, zwart of zwaar.

*Stijl* verwijst naar andere aanpassingen van een letterontwerp, zoals de scheefstand of de breedte van de letters. Cursief en oblique of schuin zijn stijlen waarbij de letters overhellen. Smal, condensed en verbreed zijn drie gangbare stijlen die de breedte van de lettertekens aanpassen.

Sommige lettertypen vormen een combinatie van verschillende gewicht- en stijlmodificaties; bijvoorbeeld, Helvetica Narrow Bold Oblique. Een groep van diverse gewicht- en stijlvarianten van een enkel letterontwerp staat bekend als een *letterontwerp-familie*. De meeste letterontwerp-families omvatten vier varianten: normaal, cursief (schuin), vet, en vet cursief (vet schuin). Sommige families omvatten meer varianten, zoals het volgende overzicht van de Helvetica letterontwerp-familie toont:

Helvetica	ABCDEFGHIJKLMNOPQRSTUVWXYZabcdefghijklmnopqrstuvwxyz1234567890
Helvetica Oblique	ABCDEFGHIJKLMNOPQRSTUVWXYZabcdefghijklmnopqrstuvwxyz1234567890
Helvetica Bold	ABCDEFGHIJKLMNOPQRSTUVWXYZabcdefghijklmnopqrstuvwxyz1234567890
Helvetica Bold Oblique	ABCDEFGHIJKLMNOPQRSTUVWXYZabcdefghijklmnopqrstuvwxyz1234567890
Helvetica Narrow	ABCDEFGHIJKLMNOPQRSTUVWXYZabcdefghijklmnopqrstuvwxyz1234567890
Helvetica Narrow Oblique	ABCDEFGHIJKLMNOPQRSTUVWXYZabcdefghijklmnopqrstuvwxyz1234567890
Helvetica Narrow Bold	ABCDEFGHIJKLMNOPQRSTUVWXYZabcdefghijklmnopqrstuvwxyz1234567890
Helvetica Narrow Bold Oblique	ABCDEFGHIJKLMNOPQRSTUVWXYZabcdefghijklmnopqrstuvwxyz1234567890

## Tekenbreedte en tekenhoogte

Het formaat van een lettertype wordt aangeduid met de tekenbreedte of de tekenhoogte, afhankelijk van of het een lettertype met vaste tekenafstand is of een proportioneel lettertype.

Bij een lettertype met *vaste tekenafstand* zijn alle lettertekens even breed. *Tekenbreedte* wordt gebruikt om het formaat van lettertypen met vaste tekenafstand aan te geven. Het is een maat die uitdrukt hoeveel lettertekens er in een horizontale inch (25,4 mm) aan tekst passen. Zo passen van lettertypen met tekenbreedte 10 altijd 10 tekens in één inch (10 cpi) en van alle lettertypen met tekenbreedte 12 passen er 12 tekens in één inch (12 cpi).

Courier	10	Pitch	1234567890
<b>Courier-Bold</b>	<b>10</b>	<b>Pitch</b>	<b>1234567890</b>
Courier	12	Pitch	123456789012
<b>Courier-Bold</b>	<b>12</b>	<b>Pitch</b>	<b>123456789012</b>

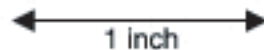

Bij *proportionele* (of *typografische*) lettertypen kan elk letterteken zijn eigen specifieke breedte hebben. En aangezien bij proportionele lettertypen de breedte dus uiteenloopt, wordt de grootte van het lettertype hier uitgedrukt in de tekenhoogte in punten, en niet in tekenbreedte. *De tekenhoogte* geeft de hoogte in punten van de tekens in het lettertype aan. Een *punt* is gedefinieerd als 1/72

inch. De tekens van een lettertype in 24-punts formaat zijn tweemaal zo groot als de lettertekens van hetzelfde lettertype dat wordt gedrukt in 12-punts formaat.

De volgende afbeelding toont enkele voorbeelden van een lettertype afgedrukt in verschillende punt-formaten:

48 point 36 point

24 point 18 point 12 point 10 point

De tekenhoogte of het punt-formaat van een lettertype is gedefinieerd als de afstand van de top van het hoogste letterteken tot de onderkant van het laagste teken in het lettertype. Vanwege deze definitie van de lettergrootte kunnen verschillende lettertypen die zijn afgedrukt in hetzelfde punt-formaat voor het oog aanzienlijk verschillen in grootte. Dat komt omdat er nog andere lettertype-parameters zijn die bepalen hoe het lettertype er uit ziet. Desondanks is het punt-formaat een uitstekende maatstaf voor de relatieve grootte van een lettertype. Het volgende voorbeeld toont twee sterk verschillende proportionele lettertypen, afgedrukt in 14-punts formaat.

ITC Avant Garde  
abcdefghijklmnopABCDEF  
*ITC Zapf Chancery*  
*abcdefghijklmnopABCDEF*

## Bitmap-lettertypen en schaalbare lettertypen

De printer gebruikt zowel bitmap-lettertypen als schaalbare lettertypen.

*Bitmap*-lettertypen worden in het geheugen van de printer opgeslagen als vast gedefinieerde patronen van beeldpunten die een letterontwerp vormen in een bepaalde grootte, stijl en resolutie. De volgende afbeelding toont een voorbeeld van een teken uit een bitmap-lettertype.

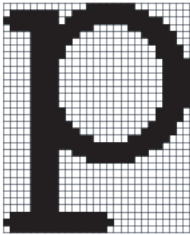

Rasterfonts zijn beschikbaar in verschillende letterstijlen en tekenhoogteformaten, via downloaden te verkrijgen.

*Schaalbare* lettertypen (ook wel *outline*-lettertypen genoemd) worden vastgelegd als computerprogramma's waarin de contouren van de tekens in het lettertype als formule zijn beschrijven. Telkens wanneer u letters uit een schaalbaar lettertype afdrukt, maakt de printer een bitmap van de tekens in de door u gekozen puntgrootte en slaat deze tijdelijk in het afdrukgeheugen op.



Deze tijdelijke bitmap-lettertypen worden gewist wanneer u de printer uitschakelt of reset. Schaalbare lettertypen bieden de flexibiliteit bij het afdrukken in talloze verschillende puntgrootten.

De printer gebruikt verschillende schaalbare lettertype-indelingen voor het downloaden van lettertypen naar de printer. PCL 5/PCL 6 werkt met schaalbare Intellifont- en TrueType-lettertypen. Er zijn duizenden verschillende schaalbare lettertypen in die verschillende lettertype-indelingen verkrijgbaar bij talloze leveranciers.

Als u van plan bent veel downloadbare bitmap-lettertypen of schaalbare lettertypen te gebruiken of als u de schaalbare lettertypen wilt gebruiken in veel verschillende formaten, moet u misschien extra geheugen voor printer aanschaffen.

## Residente lettertypen

De printer is voorzien van een aantal residente lettertypen, die permanent in het afdrukgeheugen worden bewaard. Er zijn verschillende lettertypes beschikbaar in PCL 5/PCL 6. Enkele van de meest populaire letterontwerpen zoals Courier en TimesNew zijn beschikbaar voor alle printertalen.

De volgende tabel geeft een overzicht van alle residente lettertypen in uw printer. Zie “Afdrukken van een lettertypenlijst” voor aanwijzingen voor het afdrukken van voorbeelden van de lettertypen. Nu kunt u de vast ingebouwde lettertypen selecteren via uw toepassingsprogramma of via het bedieningspaneel.

Residente bitmap-lettertypen en schaalbare lettertypen		
PCL 5/PCL 6		
CG Times	CG Omega BdIt	Coronet
CG Times It		
CG Times Bd	Garamond Antiqua	Marigold
CG Times BdIt	Garamond Krsv	
	Garamond Hlb	Times New Roman
Univers Md	Garamond KrsvHlb	Arial It
Univers MdIt		Arial Bd
Univers Bd	Courier	Arial BdIt
Univers BdIt	Courier It	
Univers MdCd	Courier Bd	TimesNew
Univers MdCdIt	Courier BdIt	TimesNew It
Univers BdCd		TimesNew Bd
Univers BdCdIt	LetterGothic	TimesNew BdIt
	LetterGothic It	
AntiqueOlv	LetterGothic Bd	Symbol

Residente bitmap-lettertypen en schaalbare lettertypen		
PCL 5/PCL 6		
AntiqueOlv It		
AntiqueOlv Bd	Albertus Md	Wingdings
	Albertus XBd	
CG Omega		
CG Omega It	Clarendon Cd	
CG Omega Bd		
Times Roman	Palatino	N C Schbk Roman
Times It	Palatino It	N C Schbk It
Times Bd	Palatino Bd	N C Schbk Bd
Times BdIt	Palatino BdIt	N C Schbk BdIt
Helvetica	ITCBookman Lt	ITC A G Go Bk
Helvetica Ob	ITCBookman LtIt	ITC A G Go BkOb
Helvetica Bd	ITCBookmanDm	ITC A G Go Dm
Helvetica BdOb	ITCBookmanDm It	ITC A G Go DmOb
CourierPS	HelveticaNr	ZapfC MdIt
CourierPS Ob	HelveticaNr Ob	
CourierPS Bd	HelveticaNr Bd	ZapfDingbats
CourierPS BdOb	HelveticaNr BdOb	
SymbolPS		

## Tekensets

Een tekenset is de verzameling van alfabetische en numerieke tekens, leestekens en speciale symbolen die deel uitmaken van het lettertype dat u hebt gekozen. Tekensets ondersteunen bijvoorbeeld het schrift van diverse talen en speciale toepassingen, zoals de wiskundige symbolen die in de wetenschap gebruikt worden.



Bij PCL 5/PCL 6 definieert een tekenset bovendien welke letter wordt afgedrukt voor elke toets op het toetsenbord (of specifieker, voor elk *codepunt*). Sommige toepassingen vereisen verschillende lettertekens op bepaalde codepunten. Voor de ondersteuning van diverse toepassingen en talen beschikt uw printer over 36 tekensets voor de ingebouwde PCL 5/PCL 6-lettertypen.

### Tekensets voor PCL 5/PCL 6

Niet alle lettertype-namen ondersteunen alle genoemde tekensets.

Roman 8 (standaardinstelling)	ISO 8859-1 Latin 1	ISO 8859-2 Latin 2
ISO 8859-9 Latin 5	ISO 8859-10 Latin 6	PC-8
PC-8 DN	PC-775 Baltic	PC-850 Multilingual
PC-852 Latin 2	PC-1004 OS/2	PC Turkish
Windows 3.1 Latin 1	Windows 3.1 Latin 2	Windows 3.1 Latin 5
DeskTop	PS Text	MC Text
Microsoft Publishing	Math 8	PS Math
Pi Font	Legal	ISO 4 United Kingdom
ISO 6 ASCII	ISO 11 Swedish:names	ISO 15 Italian
ISO 17 Spanish	ISO 21 German	ISO 60 Norwegian v1
ISO 69 French	Windows 3.0 Latin 1	Windows Baltic
Symbol	Wingdings	ITC ZapfDingbats MS



# Printerberichten begrijpen

Het operatorscherm van de printer laat foutmeldingen zien die de actuele staat van de printer beschrijven en geeft een aanduiding van mogelijke printerproblemen die u moet oplossen. In dit hoofdstuk staat een lijst met foutmeldingen en instructies voor het wissen van foutmeldingen.

- ➔ **VOORZICHTIG:** Als een foutmelding wordt weergegeven, zijn de afdrukgegevens die nog in de printer zitten en de in het geheugen van de printer opgenomen informatie niet beveiligd.
- 📎 **OPMERKING:** Een foutmeldingscode wordt in een foutmelding vermeld.
- 📎 **OPMERKING:** Voor foutmeldingen die niet in dit hoofdstuk staan, wordt verwezen naar instructies bij elke foutmelding.

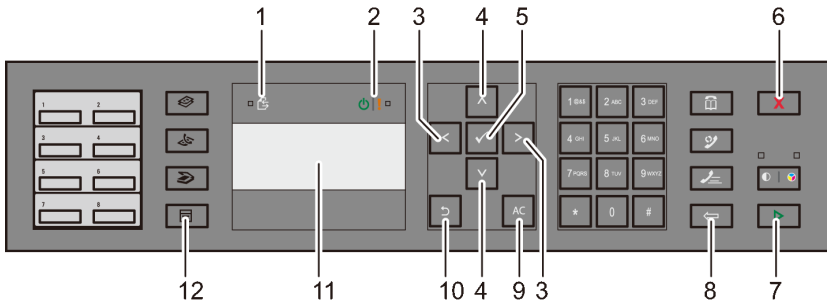

1	Gegevens-LED	2	Gereed / Fout LED* <sup>1</sup>
3	knop	4	knop
5	Knop (SET)	6	Knop (Annuleren)
7	Knop (Start)	8	Knop (Backspace)
9	AC Knop (Alles wissen)	10	Knop (Terug)
11	LCD-scherm <sup>*2</sup>	12	Knop (Menu)

\*<sup>1</sup> De Fout-LED zit rechts en knippers als er een fout optreedt.

\*<sup>2</sup> Toont een melding van 4 regels van maximaal 16 tekens als er een fout optreedt.

Foutcode	Wat u kunt doen
004-310	Zet de printer uit. Controleer of de optionele papierlade voor 250 vellen correct is geïnstalleerd en zet de printer aan. Neem contact op met klantenondersteuning als deze fout zich herhaalt.
004-311	Zet de printer uit. Controleer of de duplexer correct is geïnstalleerd en zet de printer aan. Neem contact op met klantenondersteuning als deze fout zich herhaalt.
004-312	Zet de printer uit en daarna weer aan. Neem contact op met klantenondersteuning als deze fout zich herhaalt.
005-110	Haal de overige documenten uit de AOD.
005-121	
005-124	
009-360	Zet de printer uit. Controleer of de gele tonercassette correct is geïnstalleerd en zet de printer aan. Neem contact op met klantenondersteuning als deze fout zich herhaalt.
009-361	Zet de printer uit. Controleer of de magenta tonercassette correct is geïnstalleerd en zet de printer aan. Neem contact op met klantenondersteuning als deze fout zich herhaalt.
009-362	Zet de printer uit. Controleer of de cyaan tonercassette correct is geïnstalleerd en zet de printer aan. Neem contact op met klantenondersteuning als deze fout zich herhaalt.
009-363	Zet de printer uit. Controleer of de zwarte tonercassette correct is geïnstalleerd en zet de printer aan. Neem contact op met klantenondersteuning als deze fout zich herhaalt.
010-317	Zet de printer uit en wacht 30 minuten. Open de voorklep en zorg dat de fuser volledig geïnstalleerd is.
010-377	Zet de printer uit. Controleer of de fuser correct is geïnstalleerd en zet de printer aan. Neem contact op met klantenondersteuning als deze fout zich herhaalt.
016-316	Zet de printer uit. Neem de optionele module voor 512 MB geheugen uit de gleuf en steek deze daarna weer stevig in. Zet de printer aan. Neem contact op met klantenondersteuning als deze fout zich herhaalt.
016-317	Zet de printer uit en daarna weer aan. Neem contact op met klantenondersteuning als deze fout zich herhaalt.

016-318	Verwijder de niet-ondersteunde module voor aanvullend geheugen. Neem contact op met klantenondersteuning als deze fout zich herhaalt.
016-386	Zet de printer uit en daarna weer aan. Neem contact op met
016-387	klantenondersteuning als deze fout zich herhaalt.
016-388	
016-391	Zet de printer uit en daarna weer aan. Neem contact op met
016-392	klantenondersteuning als deze fout zich herhaalt.
016-393	
016-394	
016-404	Neem contact op met uw systeembeheerder.
016-405	
016-503	Druk op de knop ✓ (Set) of wacht 30 seconden zodat de printer zich kan herstellen. Controleer of de SMTP-server en de DNS-server correct zijn ingesteld.
016-504	Druk op de knop ✓ (Set) of wacht 30 seconden zodat de printer zich kan herstellen. Controleer of de gebruikersnaam en het wachtwoord voor de POP3-server en DNS-server correct zijn ingesteld.
016-505	Druk op de knop ✓ (Set) of wacht 30 seconden zodat de printer zich kan herstellen. Controleer of de gebruikersnaam en het wachtwoord voor de POP3-server correct zijn ingesteld.
016-506	Druk op de knop ✓ (Set) of wacht 30 seconden zodat de printer zich kan herstellen. Controleer of de SMTP-server of de POP-server is ingesteld.
016-507	Druk op de knop ✓ (Set) of wacht 30 seconden zodat de printer zich kan herstellen. Controleer of de gebruikersnaam en het wachtwoord voor de SMTP-server correct zijn ingesteld.
016-520	Neem contact op met uw systeembeheerder.
016-521	
016-522	
016-523	
016-524	
016-527	

016-531	De account is niet geregistreerd. Neem contact op met uw systeembeheerder.
016-532	
016-533	
016-545	
016-535	
016-536	
016-541	Neem contact op met uw systeembeheerder.
016-542	
016-543	
016-700	Er zijn meer bestanden dan de printer kan verwerken. Druk het bestand vanaf uw computer af.
016-720	Het bestandsformaat wordt niet ondersteund door het USB-geheugen. Druk het bestand vanaf uw computer af.
016-750	Druk op de knop ✓ (Set) of wacht 30 seconden zodat de printer zich kan herstellen.
016-753	
016-755	
016-756	Neem contact op met uw systeembeheerder.
016-757	De account is niet geregistreerd. Neem contact op met uw systeembeheerder.
016-758	De functie kan niet worden gebruikt. Neem contact op met uw systeembeheerder.
016-759	Limiet af te drukken pagina's is overschreden. Neem contact op met uw systeembeheerder.
016-764	Druk op de knop ✓ (Set) of wacht 30 seconden zodat de printer zich kan herstellen. Neem contact op met de systeembeheerder van de SMTP-server.
016-765	
016-766	
016-767	Druk op de knop ✓ (Set) of wacht 30 seconden zodat de printer zich kan herstellen. Controleer het e-mailadres en probeer nogmaals te scannen.
016-768	
016-786	Druk op de knop ✓ (Set) of wacht 30 seconden zodat de printer zich kan herstellen. Controleer of de netwerkkabel correct is aangesloten. Als er geen probleem is met de netwerkkabel, moet u contact opnemen met de beheerder van de server.
016-790	



016-791	Druk op de knop ✓ (Set) of wacht 30 seconden zodat de printer zich kan herstellen.
016-799	Druk op de knop ✓ (Set) om de melding te wissen en de huidige printopdracht te annuleren. Controleer de instelling van de printer in het stuurprogramma.
016-920	Druk op ✓ (Set) en probeer het opnieuw.
016-921	
016-922	
016-930	Het apparaat wordt niet ondersteund. Verwijder het uit de USB-aansluiting aan de voorkant.
016-931	De USB-hub wordt niet ondersteund. Verwijder deze uit de USB-aansluiting aan de voorkant.
016-985	Druk op de knop ✓ (Set) of wacht 30 seconden zodat de printer zich kan herstellen. Probeer nogmaals te scannen met een lagere resolutie, of met een ander bestandsformaat van de gescande afbeelding.
016-986	
024-910	Vul het desbetreffende papier in de standaardlade voor 250 vel aan.
024-911	Vul het desbetreffende papier in de optionele lade voor 250 vel aan.
024-914	Vul het desbetreffende papier in de enkele velinvoer in.
024-946	Breng de standaard papierlade voor 250 vellen in.
024-947	Breng de als optie verkrijgbare papierlade voor 250 vellen in.
026-721	Controleer uw USB-geheugen: <ul style="list-style-type: none"> <li>• Misschien is de bestandsgrootte of het aantal bestanden te hoog voor uw USB-geheugen.</li> <li>• Misschien is uw USB-geheugen tegen wegschrijven beschermd.</li> </ul>
027-452	Verander het IP-adres om dubbele waarden te voorkomen. Zet de printer uit en daarna weer aan.
027-446	
031-521	Druk op de knop ✓ (Set) of wacht 30 seconden zodat de printer zich kan herstellen. Controleer met uw systeembeheerder dat u zich kunt aanmelden op uw computer.
031-522	Druk op de knop ✓ (Set) of wacht 30 seconden zodat de printer zich kan herstellen. Controleer of uw aanmelding (domeinnaam en gebruikersnaam) en het wachtwoord juist zijn.
031-523	Druk op de knop ✓ (Set) of wacht 30 seconden zodat de printer zich kan herstellen. Controleer de ingevoerde naam.





031-524	Druk op de knop ✓ (Set) of wacht 30 seconden zodat de printer zich kan herstellen. Controleer of het aantal gebruikers dat tegelijkertijd gebruik maakt van de server het maximum aantal niet overschrijdt.
031-525	Druk op de knop ✓ (Set) of wacht 30 seconden zodat de printer zich kan herstellen. Controleer of deze gebruiker bestanden kan aflezen van en wegschrijven naar de opslaglocatie.
031-526	Druk op de knop ✓ (Set) of wacht 30 seconden zodat de printer zich kan herstellen. Controleer de DNS-aansluiting en controleer of de bestemmingsserver met DNS is geregistreerd.
031-527	Druk op de knop ✓ (Set) of wacht 30 seconden zodat de printer zich kan herstellen. Stel het DNS-adres in of stel het bestemmingsserveradres als IP-adres in.
031-528	Druk op de knop ✓ (Set) of wacht 30 seconden zodat de printer zich kan herstellen. Controleer of de printer kan communiceren via het netwerk, via de SMB-bestemmingsserver. Controleer bijvoorbeeld het volgende: <ul style="list-style-type: none"> <li>• Aansluiting van eventuele netwerkkabels</li> <li>• TCP/IP-instellingen</li> <li>• Communicatie via poort Port 137 (UDP), 138 (UDP) en 139 (TCP).</li> </ul> <p>Neem voor communicatie buiten het subnet contact op met uw systeembeheerder.</p>
031-529	Druk op de knop ✓ (Set) of wacht 30 seconden zodat de printer zich kan herstellen. Controleer of het wachtwoord juist is.
031-530	Druk op de knop ✓ (Set) of wacht 30 seconden zodat de printer zich kan herstellen. Controleer of de opslaglocatie juist is. De ingestelde opslaglocatie is een DFS-instelling. Controleer of deze gekoppeld is aan een andere server. Bepaald de direct gekoppelde server, roepnaam en opslaglocatie.
031-531	Druk op de knop ✓ (Set) of wacht 30 seconden zodat de printer zich kan herstellen. Controleer de gebruiksrechten van de specifieke map.
031-532	Druk op de knop ✓ (Set) of wacht 30 seconden zodat de printer zich kan herstellen. Wijzig de bestandnaam en bestemmingsmap of verplaats of verwijder bestanden in de bestemmingsmap.



031-533	Druk op de knop ✓ (Set) of wacht 30 seconden zodat de printer zich kan herstellen. Controleer het volgende:
031-534	<ul style="list-style-type: none"> <li>• Of de ingegeven bestandsnaam niet al gebruik wordt door andere gebruikers.</li> <li>• Of er al een bestand of map bestaat met dezelfde naam.</li> </ul>
031-535	Druk op de knop ✓ (Set) of wacht 30 seconden zodat de printer zich kan herstellen. Controleer of een andere gebruiker hetzelfde bestand op de opgegeven locatie gebruikt.
031-537	Druk op de knop ✓ (Set) of wacht 30 seconden zodat de printer zich kan herstellen. Controleer of er voldoende vrije ruimte is.
031-539	Druk op de knop ✓ (Set) of wacht 30 seconden zodat de printer zich kan herstellen. Controleer of de naam van de server juist is.
031-540	Druk op de knop ✓ (Set) of wacht 30 seconden zodat de printer zich kan herstellen. Controleer of de naam van het domein juist is.
031-541	Druk op de knop ✓ (Set) of wacht 30 seconden zodat de printer zich kan herstellen. Controleer of de naam voor het aanmelden (gebruikersnaam) juist is.
031-542	Druk op de knop ✓ (Set) of wacht 30 seconden zodat de printer zich kan herstellen. Wacht even en probeer hetzelfde nog eens. Neem contact op met klantenondersteuning als deze fout zich herhaalt.
031-543	Druk op de knop ✓ (Set) of wacht 30 seconden zodat de printer zich kan herstellen. Controleer de toegestane tijd voor het aanmelden met uw systeembeheerder.
031-544	Druk op de knop ✓ (Set) of wacht 30 seconden zodat de printer zich kan herstellen. Controleer met uw systeembeheerder hoelang uw wachtwoord geldig is.
031-545	Druk op de knop ✓ (Set) of wacht 30 seconden zodat de printer zich kan herstellen. Controleer met uw systeembeheerder of uw wachtwoord gewijzigd moet worden.
031-546	Druk op de knop ✓ (Set) of wacht 30 seconden zodat de printer zich kan herstellen. Neem contact op met uw systeembeheerder voor de instellingen van de bestemmingserver.
031-547	Druk op de knop ✓ (Set) of wacht 30 seconden zodat de printer zich kan herstellen. Neem contact op met uw systeembeheerder voor de instellingen van de bestemmingserver.

031-548	Druk op de knop ✓ (Set) of wacht 30 seconden zodat de printer zich kan herstellen. Neem contact op met uw systeembeheerder voor de instellingen van de bestemmingsserver.
031-549	Druk op de knop ✓ (Set) of wacht 30 seconden zodat de printer zich kan herstellen. Controleer bij de veiligheidsinstellingen welke toegangsrechten een gebruiker zonder wachtwoord heeft.
031-550	Druk op de knop ✓ (Set) of wacht 30 seconden zodat de printer zich kan herstellen. Controleer de toevoegrechten (append) tot het bestand.
031-551	Controleer of de server de SMB-toevoegopdrachten ondersteunt.
031-552	Druk op de knop ✓ (Set) of wacht 30 seconden zodat de printer zich kan herstellen. Wijzig de bestandsnaam op de FTP-server.
031-574	Druk op de knop ✓ (Set) of wacht 30 seconden zodat de printer zich kan herstellen. Controleer de DNS-aansluiting en controleer of de naam van de bestemmingsserver met DNS is geregistreerd.
031-575	Druk op de knop ✓ (Set) of wacht 30 seconden zodat de printer zich kan herstellen. Stel het DNS-adres in of stel het bestemmingsserveradres als IP-adres in.
031-576	Druk op de knop ✓ (Set) of wacht 30 seconden zodat de printer zich kan herstellen. Controleer of de printer communiceert met de FTP-bestemmingsserver. Controleer bijvoorbeeld de aansluitingen van de netwerkkabel en of het IP-adres van de server juist is.
031-578	Druk op de knop ✓ (Set) of wacht 30 seconden zodat de printer zich kan herstellen. Controleer of de naam voor het aanmelden (gebruikersnaam) en het wachtwoord juist zijn.
031-579	Druk op de knop ✓ (Set) of wacht 30 seconden zodat de printer zich kan herstellen. Controleer of de opslaglocatie juist is.
031-580	Druk op de knop ✓ (Set) of wacht 30 seconden zodat de printer zich kan herstellen. Controleer de toegangsrechten voor de server.
031-581	Druk op de knop ✓ (Set) of wacht 30 seconden zodat de printer zich kan herstellen. Wijzig de bestandsnaam en bestemmingsmap of verplaats of verwijder bestanden in de bestemmingsmap.
031-582	Druk op de knop ✓ (Set) of wacht 30 seconden zodat de printer zich kan herstellen. Controleer of de ingevoerde bestandsnaam op deze opslaglocatie gebruikt kan worden. Controleer of er voldoende vrije ruimte is.

031-584	Druk op de knop ✓ (Set) of wacht 30 seconden zodat de printer zich kan herstellen. Controleer of de ingevoerde mapnaam op deze opslaglocatie gebruikt kan worden. Controleer of er al een map bestaat met dezelfde naam.
031-585	Druk op de knop ✓ (Set) of wacht 30 seconden zodat de printer zich kan herstellen. Controleer de toegangsrechten voor de server.
031-587	
031-588	Druk op de knop ✓ (Set) of wacht 30 seconden zodat de printer zich kan herstellen. Controleer of er voldoende vrije ruimte is.
031-590	Druk op de knop ✓ (Set) of wacht 30 seconden zodat de printer zich kan herstellen. Wijzig de bestandsnaam op de FTP-server.
031-594	Druk op de knop ✓ (Set) of wacht 30 seconden zodat de printer zich kan herstellen. Probeer dezelfde handeling nogmaals. Neem contact op met klantenondersteuning als deze fout zich herhaalt.
031-595	
031-598	Druk op de knop ✓ (Set) of wacht 30 seconden zodat de printer zich kan herstellen. Controleer de toegangsrechten voor toevoegen aan het bestand en of de server FTP-append opdrachten ondersteunt.
031-599	Druk op de knop ✓ (Set) of wacht 30 seconden zodat de printer zich kan herstellen. Controleer de toegangsrechten voor hernoemen van het bestand. Controleer of de server FTP-hernoemopdrachten ondersteunt.
033-513	Druk op de knop ✓ (Set) of wacht 30 seconden zodat de printer zich kan herstellen. Probeer het volgende: <ul style="list-style-type: none"> <li>• Druk de ontvangen fax af of wacht even tot het verzenden van de fax voltooid is.</li> <li>• Druk de opgeslagen taak af met de functie Veilig ontvangen.</li> </ul>  <b>OPMERKING:</b> Voor nadere aanwijzingen over het gebruik van de functie Veilig ontvangen, zie "Met behulp van Veilige ontvangst."
033-762	Druk op de knop ✓ (Set) of wacht 30 seconden zodat de printer zich kan herstellen. De printer weigert faxen van ongewenste afzenders.  <b>OPMERKING:</b> Zie "Junk Fax instelling" voor nadere inlichtingen.

033-788	<p>Druk op de knop ✓ (Set) of wacht 30 seconden zodat de printer zich kan herstellen. Probeer het volgende:</p> <ul style="list-style-type: none"> <li>• Verwijder de ontvangen fax af of wacht even tot het verzenden van de fax voltooid is.</li> <li>• Druk de opgeslagen taak af met de functie Veilig ontvangen.</li> </ul> <p> <b>OPMERKING:</b> Voor nadere aanwijzingen over het gebruik van de functie Veilig ontvangen, zie "Met behulp van Veilige ontvangst."</p>
034-515	<p>Druk op de knop ✓ (Set) of wacht 30 seconden zodat de printer zich kan herstellen. Probeer het volgende:</p> <ul style="list-style-type: none"> <li>• Probeer dezelfde handeling nogmaals.</li> <li>• Controleer de printer of de machine aan de andere kant van de lijn als het geheugen vol is.</li> </ul>
034-791	<p>Druk op de knop ✓ (Set) of wacht 30 seconden zodat de printer zich kan herstellen. Controleer of de telefoonkabel goed is aangesloten. Als de telefoonaansluiting in orde is, kunt u het volgende controleren:</p> <ul style="list-style-type: none"> <li>• of de instelling voor toon/puls juist is.</li> </ul> <p> <b>OPMERKING:</b> Zie "Toon/pulse" voor meer informatie over instellen van toon of puls.</p> <p>Controleer het volgende als de instelling voor toon/puls juist is.</p> <ul style="list-style-type: none"> <li>• of de machine aan de andere kant een fax kan ontvangen.</li> </ul>
035-701	<p>Druk op de knop ✓ (Set) of wacht 30 seconden zodat de printer zich kan herstellen. Controleer het volgende:</p> <ul style="list-style-type: none"> <li>• Status van de andere machine.</li> <li>• Toon/puls-instelling</li> </ul> <p> <b>OPMERKING:</b> Zie "Toon/pulse" voor meer informatie over instellen van toon of puls.</p>
035-702	<p>Druk op de knop ✓ (Set) of wacht 30 seconden zodat de printer zich kan herstellen. Probeer dezelfde handeling nogmaals.</p>
035-708	<p>Druk op de knop ✓ (Set) of wacht 30 seconden zodat de printer zich kan herstellen. Probeer het volgende:</p> <ul style="list-style-type: none"> <li>• Probeer dezelfde handeling nogmaals.</li> <li>• Verlaag de modemsnelheid.</li> </ul> <p> <b>OPMERKING:</b> Zie "Modemsnelheid" voor meer informatie over de modemsnelheid.</p>

035-717	Druk op de knop ✓ (Set) of wacht 30 seconden zodat de printer zich kan herstellen. Verlaag de modemsnelheid.  <b>OPMERKING:</b> Zie "Modemsnelheid" voor meer informatie over de modemsnelheid.
035-718	Druk op de knop ✓ (Set) of wacht 30 seconden zodat de printer zich kan herstellen. Controleer de status van de machine aan de andere kant van de lijn.
035-720	Druk op de knop ✓ (Set) of wacht 30 seconden zodat de printer zich kan herstellen. Controleer de functies van de machine aan de andere kant van de lijn.
035-781	Druk op de knop ✓ (Set) of wacht 30 seconden zodat de printer zich kan herstellen. Controleer of de machine aan de andere kant van de lijn bezet is.
042-700	Wacht even tot de printer is afgekoeld.
071-100	Verwijder de standaard papierlade voor 250 vel en het vastzittende papier. Open de voorklep en sluit deze.
071-920	Leg kant 2 van het vel op de standaard papierlade voor 250 vel.
071-921	Druk op de knop ✓ (Set).
072-100	Verwijder de optionele papierlade voor 250 vel en het vastzittende papier. Open de voorklep en sluit deze.
072-921	Druk op de knop ✓ (Set).
072-920	Leg kant 2 van het vel op de optionele papierlade voor 250 vel.
072-101	Verwijder de standaard of optionele papierlade voor 250 vel en verwijder het vastzittende papier. Open de voorklep en sluit deze.
072-908	Verwijder de standaard of optionele papierlade voor 250 vel en verwijder het vastzittende papier. Open de voorklep en sluit deze.
075-920	Leg kant 2 van het vel op de enkele papierinvoer.
072-921	Druk op de knop ✓ (Set).
075-101	Open de voorklep en verwijder het vastzittende papier. Open en sluit vervolgens de voorklep.
075-102	Trek het vastzittende papier uit de enkele papierinvoer. Open de voorklep en sluit deze.
075-922	Verwijder het papier uit de SSF.
075-923	Trek het papier uit de enkele papierinvoer. Steek het papier opnieuw in de SSF.

077-300	Sluit de voorklep.
077-301	Sluit de klep voor de tonercassettes.
091-912	Verwijder het lint van de PHD-eenheid. Neem contact op met klantenondersteuning als deze fout zich herhaalt.
091-972	Open de voorklep en zorg dat de PHD-eenheid volledig geïnstalleerd is.
092-310	Reinig de CTD-sensor.
092-910	
093-919	Verwijder en schud de gele tonercassette. Neem contact op met klantenondersteuning als deze fout zich herhaalt.
093-920	Verwijder en schud de magenta tonercassette. Neem contact op met klantenondersteuning als deze fout zich herhaalt.
093-921	Verwijder en schud de cyaan tonercassette. Neem contact op met klantenondersteuning als deze fout zich herhaalt.
093-922	Verwijder en schud de zwarte tonercassette. Neem contact op met klantenondersteuning als deze fout zich herhaalt.
093-930	Open de klep voor de tonercassettes. Neem de gebruikte gele tonercassette uit en plaats een nieuwe.
093-931	Open de klep voor de tonercassettes. Neem de gebruikte magenta tonercassette uit en plaats een nieuwe.
093-932	Open de klep voor de tonercassettes. Neem de gebruikte cyaan tonercassette uit en plaats een nieuwe.
093-933	Open de klep voor de tonercassettes. Neem de gebruikte zwarte tonercassette uit en plaats een nieuwe.
093-934	Open de klep voor de tonercassettes. Neem de gebruikte gele tonercassette uit en plaats een nieuwe.
093-935	Open de klep voor de tonercassettes. Neem de gebruikte magenta tonercassette uit en plaats een nieuwe.
093-936	Open de klep voor de tonercassettes. Neem de gebruikte cyaan tonercassette uit en plaats een nieuwe.
093-937	Open de klep voor de tonercassettes. Neem de gebruikte zwarte tonercassette uit en plaats een nieuwe.
093-960	Open de klep voor de tonercassettes. Neem de niet-ondersteunde gele tonercassette uit en plaats een nieuwe.
093-961	Open de klep voor de tonercassettes. Neem de niet-ondersteunde magenta tonercassette uit en plaats een nieuwe.

093-962	Open de klep voor de tonercassettes. Neem de niet-ondersteunde cyaan tonercassette uit en plaats een nieuwe.
093-963	Open de klep voor de tonercassettes. Neem de niet-ondersteunde zwarte tonercassette uit en plaats een nieuwe.
093-965	Open de voorklep. Verwijder de niet-ondersteunde PHD-eenheid en plaats er een die wel wordt ondersteund.
093-970	Open de voorklep en zorg dat de gele tonercassette volledig geïnstalleerd is.
093-971	Open de voorklep en zorg dat de magenta tonercassette volledig geïnstalleerd is.
093-972	Open de voorklep en zorg dat de cyaan tonercassette volledig geïnstalleerd is.
093-973	Open de voorklep en zorg dat de zwarte tonercassette volledig geïnstalleerd is.
116-752	Druk op de knop ✓ (Set) of wacht 30 seconden zodat de printer zich kan herstellen.
117-361	Zet de printer uit en daarna weer aan. Neem contact op met klantenondersteuning als deze fout zich herhaalt.





# Afdrukken met Web-services op Apparaten (WSD)

Dit onderdeel geeft informatie voor afdrukken op een netwerk met WSD, het nieuwe Microsoft<sup>®</sup> protocol voor Microsoft Windows<sup>®</sup> Vista<sup>®</sup>, Windows Server<sup>®</sup> 2008, Windows Server 2008 R2, en Windows 7.

## Rollen van Afdrukservices toevoegen

Als u Windows Server 2008 of Windows Server 2008 R2 van afdrukservices toevoegen aan de Windows Server 2008 of Windows Server 2008 R2 klant.

### Voor Windows Server 2008:

- 1 Klik op Start→Administratieve taken→ Server Manager.
- 2 Selecteer Rollen toevoegen in het menu Actie.
- 3 Controleer het aankruisvakje Afdrukservices in het venster Server-rollen in de Wizard Rollen toevoegen en klik daarna op Volgende.
- 4 Schakel het aankruisvakje Printserver in en klik daarna op Volgende.
- 5 Klik op Installeren.

### Voor Windows Server 2008 R2:

- 1 Klik op Start→Administratieve taken→ Server Manager.
- 2 Selecteer Rollen toevoegen in het menu Actie.
- 3 Controleer het aankruisvakje Afdruk en documentservices in het venster Server-rollen in de Wizard Rollen toevoegen en klik daarna op Volgende.
- 4 Klik op Volgende.
- 5 Schakel het aankruisvakje Printserver in en klik daarna op Volgende.
- 6 Klik op Installeren.

# Printerinstelling

U kunt uw nieuwe printer op het netwerk installeren met behulp van de cd *Stuurprogramma's en hulpprogramma's* die bij uw printer is geleverd, of met de wizard Printer toevoegen van Microsoft Windows.

## Een printerstuurprogramma installeren met behulp van de Wizard Printer Toevoegen

- 1 Klik op Start→ Controlepaneel→ Hardware en geluid→ Printers (Start→ Apparaten en printers voor Windows Server 2008 R2 en Windows 7).
- 2 Klik op Een printer toevoegen om de wizard Printer toevoegen te starten.
- 3 Selecteer een netwerkprinter, een draadloze printer of een Bluetooth printer toevoegen.
- 4 Selecteer uit de lijst met beschikbare printers degene die u wilt gebruiken en klik daarna op Volgende.



**OPMERKING:** In de lijst van beschikbare printers wordt de WSD-printer weergegeven in de vorm `http://IP address/ws/`.



**OPMERKING:** Als er geen WSD printer in de lijst voorkomt moet u het IP adres van de printer handmatig invoeren om een WSD printer te creëren. Volg de onderstaande instructies om het adres van de printer in te voeren.

Voor Windows Server 2008 R2 moet u lid zijn van de beheergroep om een WSD printer te kunnen creëren.

1. Klik op De printer die ik wil selecteren staat niet in de lijst.
2. Selecteer een printer toevoegen via een TCP/IP adres of hostnaam en klik op Volgende.
3. Selecteer Web Services apparaat in Soort apparaat.
4. Voer het IP adres van de printer in het veld Hostnaam of IP adres in en klik op Volgende.



**OPMERKING:** Voordat u het stuurprogramma installeert met de wizard printer toevoegen in Windows Server 2008 R2 of Windows 7 moet u één van de volgende handelingen verrichten:

- maak verbinding met Internet zodat Windows Update uw computer kan scannen.
- Voeg het printerstuurprogramma toe aan uw computer.

- 5 Installeer het printerstuurprogramma op uw computer als u daarom wordt gevraagd. Als u wordt gevraagd om een wachtwoord van beheerder of een bevestiging, toets dan het wachtwoord in of geef de bevestiging.
- 6 Doorloop de aanvullende stappen in de Wizard en klik daarna op Voltooien.
- 7 Druk een testpagina af om te zien of de installatie van de printer is gelukt.
  - a Klik op Start→ Controlepaneel→ Hardware en geluid→ Printers (Start→ Apparaten en printers voor Windows Server 2008 R2 en Windows 7).
  - b Klik rechts op de printer die u zojuist gecreëerd hebt en klik op Eigenschappen (Printereigenschappen voor Windows Server 2008 R2 en Windows 7).

Voor het PCL-stuurprogramma:

Stel op het tabblad Opties de verschillende items in en klik op Toepassen.

Voor het PS-stuurprogramma:

Stel op het tabblad Instellingen apparaat de verschillende items in en klik op Toepassen.

- c Klik op het tabblad Algemeen op Testpagina afdrukken. Als de testpagina goed wordt afgedrukt, is het installeren van de printer voltooid.



# Specificaties

## Compatibiliteit besturingssysteem

Uw Dell™ 2155cn/2155cdn Multifunction Color Printer is compatibel met Microsoft® Windows® XP, Windows XP 64-bit Edition, Windows Server® 2003, Windows Server 2003 x64 Edition, Windows Server 2008, Windows Server 2008 64-bit Edition, Windows Server 2008 R2 64-bit Edition, Windows Vista®, Windows Vista 64-bit Edition, Windows 7, Windows 7 64-bit Edition, Mac OS X 10.3.9, 10.4.11, 10.5, 10.6, Red Hat® Enterprise Linux® 4 WS/5 Client (x86) en SUSE® Linux Enterprise Desktop 10/11 (x86).

## Stroomvoorziening

Nominale spanning	220-240 VAC	110-127 VAC
Frequentie	50/60 Hz	50/60 Hz
Stroomsterkte	5A of lager	9A of lager

## Afmetingen

Hoogte: 413 mm (16,26 inch) Breedte: 436 mm (17.16 inches) Diepte: 451 mm (17.75 inches)

Gewicht (zonder cassette en PHD-eenheid): 15,0 kg (32,47 lb)

## Geheugen

Basisgeheugen	256 MB
Maximaal geheugen	768 MB (256 MB + 512 MB)
Aansluiting	144 pin EP2-2100 DDR2 SDRAM 32b-SO-DIMM
DIMM-formaat	512 MB
Snelheid	EP2-2100

# Pagina-beschrijvingstaal (PDL)/emulatie, besturingssysteem en interface

PDL/emulaties	PCL 6, PCL5e, HBPL, XPS (Host Based)	
Besturingssysteem en	Microsoft Windows XP/XP x64/Server 2003/Server 2003 x64/Server 2008/Server 2008 x64/Server 2008 R2 x64/Vista/Vista x64/7/7 XPS, Mac OS X (10.3.9/10.4.11/10.5/10.6), Red Hat Enterprise Linux 4 WS/5 Client (x86) en SUSE Linux Enterprise Desktop 10/11 (x86)	
Interfaces	Standaard lokaal:	USB 2.0
	Standaard netwerk:	10Base-T/100Base-TX/ 1000Base-T Ethernet
	Optioneel netwerk:	IEEE 802.11b/802.11g/802.11n (draadloos)

## MIB-compatibiliteit

Een Management Informatie-Bank (MIB) is een database die gegevens bevat over de netwerk-apparatuur (zoals adapters, bruggen, routers, of computers). Deze informatie helpt de netwerkbeheerder bij diens taak het netwerkverkeer te regelen (analyse van de werking, verkeersstromen, foutanalyse, enz.). Dell 2155cn/2155cdn Multifunction Color Printer is geschikt voor de MIB-specificaties van de standaard-industrieuitvoering, waardoor de printer wordt herkend en bestuurd door verschillende printer- en netwerkbeheerssoftwaresystemen.

## Omgeving

### Werking

Temperatuur	10 °C - 32 °C
Relatieve luchtvochtigheid	10 % - 85 % RH (niet-condenserend)

### Garantie Afdrukkwaliteit

Temperatuur	15 °C - 28 °C
-------------	---------------

---

Relatieve luchtvochtigheid	20 % - 70 % RH (niet-condenserend)
----------------------------	------------------------------------

---

## Bewaren

---

Temperatuurbereik	-20 °C tot 40 °C
-------------------	------------------

---

Toegestane vochtigheid bij opslag	5 % - 85 % RH (niet-condenserend)
-----------------------------------	-----------------------------------

---

## Hoogte

---

Bedrijf	Tot 3100 m (10.000 ft)
---------	------------------------

---





Bewaren	70,9275 Kpa
---------	-------------

---

## Kabels

De aansluitkabel moeten voldoen aan de volgende vereisten:

---

	Aansluitingstype	Aansluitingsspecificaties en symbolen	
1	USB	USB 2.0	
2	Aansluiting draadloze adapter	IEEE 802.11b/802.11g/802.11n	
3	Ethernet	10Base-T/100Base-TX/ 1000Base-T	
4	Telefoonaansluiting		PHONE 
5	Telefoon-muuraansluiting		LINE 

---

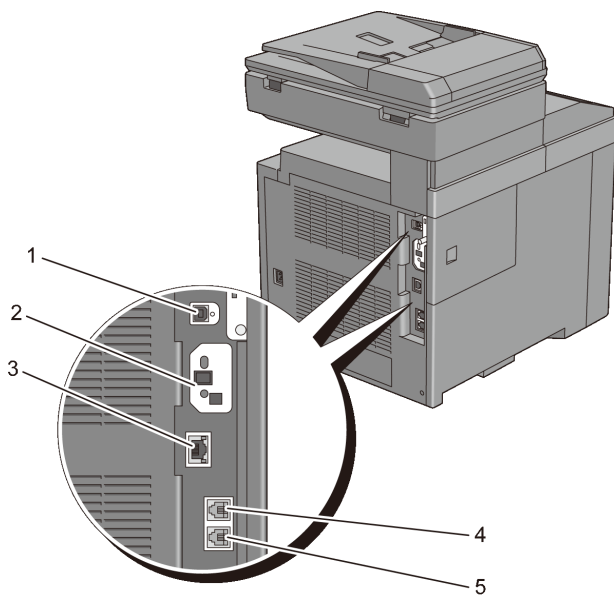

## Specificaties kopieermachine

Item	Beschrijving
Kopieerresolutie	Optisch: 600 x 600 dpi
Kopieersnelheid	Kleur 23 kopieën/min. of beter, Zwart/wit 23 kopieën/min. of beter (bij gebruik van de document-glasplaat voor opeenvolgende kopieën van een document, waarbij de pagina's één voor één gescand worden.) Kleur 8 kopieën/min. of beter, zwart/wit 16 kopieën/min. of beter (bij gebruik van de AOD voor opeenvolgende kopieën van meerdere documenten.)
Papierformaat	A4, A5, B5, Executive, Letter, Folio, Legal, Monarch, DL, C5, Envelop #10
Zoomverhouding	Document-glasplaat: 25 % - 400 %, AOD: 25 % - 400 %
Meerdere kopieën	1 - 99 pagina's



Item	Beschrijving
Kopieermodus (= type origineel)	Tekst, tekst en foto, foto
Scanmethode	Charge coupled device (CCD)-module

## Scannerspecificaties

Item	Beschrijving
Compatibiliteit	TWAIN, Windows Image Acquisition (WIA)
Scanresolutie	Optisch: 600 dpi x 600 dpi, 1200 dpi x 1200 dpi Verbeterd: 9600 dpi x 9600 dpi (grijswaarden en kleur alleen in TWAIN)
Kleurdiepte	24-bit (WIA, TWAIN)
Zwart/wit kleurdiepte	1-bit voor monochroom, 8-bit voor grijswaarden
Effectieve scanlengte	Document-glasplaat: 297 mm. AOD: 355,6 mm
Effectieve scanbreedte	215,9 mm
Scansnelheid (tekstmodus)	Monochroom: 665 µs/lijn (600 dpi), 1330 µs/lijn (1200 dpi) Kleur: 1330 µs/lijn (600 dpi), 2660 µs/lijn (1200 dpi)

## Specificaties Fax

Item	Beschrijving
Compatibiliteit	ITU-T Super G3, ITU-T G3 ECM, ITU-T G3
Toepasbare lijn	Public Switched Telephone Network (PSTN), achter Private Automatic Branch Exchange (PBX) of geleasde lijn (3.4 KHz/2-draden)
Gegevenscodering	MH/MR/MMR/JBIG
Maximale modemsnelheid	33,6 Kbps

Item	Beschrijving
Transmissiesnelheid	Ongev. 3 seconden/pagina *Transmissietijd geldt voor transmissie vanuit het geheugen van tekstgegevens gescand in standaardresolutie met ECM en gebruik van ITU-T Nr.1 tabel.
Scansnelheid	Document-glasplaat: ongev. 3 seconden/A4 (bij standaard faxresolutie) AOD: ongev. 5 seconden/Letter (bij standaard faxresolutie), 7,5 seconden/Letter (bij fijne faxresolutie)
Maximale lengte document	Document-glasplaat: 297 mm AOD: 355,6 mm
Papierformaat	Letter, A4 (afhankelijk per land)
Resolutie	Standaard: R8 x 3.85 l/mm, Fijn: R8 x 7.71/mm, superfijn: 400 dpi x 400 dpi, foto: R8 x 7,71/mm
Gebruik geheugen	4 MB (320 pagina's)
Grijswaarden	256 niveaus

# Uw printer onderhouden



## De printer onderhouden

U moet een aantal taken uitvoeren om een optimale afdrukkwaliteit te behouden.



**OPMERKING:** De afbeeldingen van en procedures beschreven in deze handleiding gelden voor de Dell™ 2155cdn Multifunction Color Printer.

### Bepalen van de toestand van de benodigdheden

Als uw printer is aangesloten op een netwerk, kan de functie Dell™ Printer Configuration Web Tool onmiddellijk uitsluitel geven over de resterende hoeveelheid toner. Voer het IP-adres van uw printer in in uw web-browser en u kunt deze informatie aflezen. Om de functie E-Mail Alarm instellen te gebruiken die u waarschuwt als de printer nieuwe benodigdheden nodig heeft, voert u het gewenste e-mail adres in het veld voor e-mail adressen.

Via het operatorpaneel kunt u ook de volgende punten controleren:

- Alle onderhoudspunten die uw aandacht verdienen of zaken die ververst, aangevuld of vernieuwd moeten worden (Uw printer kan echter informatie over maar één punt tegelijk verstrekken.)
- Hoeveelheid toner die resteert in elk van de tonercassettes

### Besparen op materiaalkosten

U kunt verscheidene instellingen in uw printerstuurprogramma zo wijzigen dat tonercartridges en papier worden gespaard.

Materiaal	Instelling	Functie
Tonercartridge	Tonerspaarmodus in het tabblad Geavanceerd	Dit aankruisvakje dient voor keuze van een afdrukkwaliteit waarbij minder toner wordt gebruikt. De afdrukkwaliteit is slechter als deze functie wordt gebruikt.

Materiaal	Instelling	Functie
Afdrukme dia	Meervoudig omhoog in het tabblad Opmaak	De printer drukt twee of meer pagina's af op één kant van een vel papier. De waarden die u kunt kiezen voor Meervoudig omhoog zijn 2 Omhoog, 4 Omhoog, 8 Omhoog, 16 Omhoog en 32 Omhoog. In combinatie met het tweezijdig afdrukken kunt u met de functie Meervoudig omhoog tot 64 pagina's afdrukken op één vel papier. (32 afbeeldingen aan de voorkant en 32 aan de achterkant)

## Bestellen van benodigheden

U kunt via Internet bij Dell de verbruiksmaterialen bestellen bij gebruik van een netwerkprinter. Typ het IP-adres van uw printer in uw Internet-browser, start de functie Dell Printer Configuration Web Tool en klik op Bestel supplies op: als u toner voor uw printer wilt bestellen.

U kunt ook tonercartridges bestellen op de volgende manier.

- 1 Klik op Start→ Alle programma's→ Dell Printers→ Aanvullende kleurenlasersoftware→ Dell Supplies Management System.  
Het venster Dell Supplies Management System verschijnt.
- 2 Kies uw printer uit de lijst Select Printer Model.
- 3 Bij bestellen via Internet:
  - a Wanneer u niet automatisch via twee-wegcommunicatie de informatie van de printer kunt achterhalen, verschijnt er een venster waarin u wordt gevraagd het "Service Tag" onderhoudsnummer in te toetsen. Toets uw Dell printer "Service Tag" onderhoudsnummer in het daarvoor bestemde veld in.  
  
Het Service-tagnummer staat vermeld aan de binnenkant van de tonerklep van de printer.
  - b Kies een URL uit de lijst Nabestel URL selecteren.
  - c Klik op Bezoek Dells bestelwebsite voor printersupplies..
- 4 Als u telefonisch wilt bestellen, belt u het nummer dat verschijnt onder de koptekst Telefonisch bestellen.

## Opslag van afdrukmedia

Voorkom mogelijke problemen met de papiertoevoer en een ongelijkmatige afdrukkwaliteit door u aan de volgende aanwijzingen te houden:

- Sla de afdrukmedia op in een omgeving met een temperatuur van ongeveer 21 °C en een relatieve luchtvochtigheid van 40%, zodat een zo goed mogelijke afdrukkwaliteit wordt bereikt.
- Plaats uw dozen met afdrukmedia op een plank, een rek of pallet, dus niet rechtstreeks op de vloer.
- Als u afzonderlijke pakken met afdrukmedia buiten de oorspronkelijke doos bewaart, zorg dan dat ze op een egale ondergrond rusten, zodat de randen niet kromtrekken.
- Plaats geen voorwerpen boven op een pak afdrukmedia.

## Opslag van verbruiksmaterialen

Bewaar verbruiksmaterialen in de oorspronkelijke verpakking, totdat u ze nodig hebt. Bewaar verbruiksmaterialen niet:

- bij een temperatuur boven 40 °C (104 °F).
- In een omgeving met sterk wisselende temperatuur en luchtvochtigheid.
- In direct zonlicht.
- In stoffige ruimten.
- Gedurende lange tijd in een auto.
- In een omgeving met bijtende gassen of dampen.
- In een vochtige omgeving.

## De tonercartridges vervangen

 **OPGELET:** Voordat u één van de volgende handelingen verricht, leest en volgt u eerst de veiligheidsvoorschriften in uw *Productinformatiegids*.

Dell-tonercartridges zijn alleen verkrijgbaar via Dell. U kunt online cassettes bijbestellen op <http://www.dell.com/supplies>, maar telefonisch bestellen is ook mogelijk. Zie “Contact opnemen met Dell” voor de telefonische bestelgegevens.

U wordt geadviseerd om Dell tonercartridges voor uw printer te gebruiken. Dell biedt geen garantiedekking voor problemen die veroorzaakt zijn door accessoires of onderdelen die niet door Dell geleverd zijn.

**!** OPGELET: Werp nooit een gebruikte tonercassettes in het vuur. De laatste restjes toner zouden kunnen ontploffen, met gevaar voor brandwonden en letsel.

**!** OPGELET: Schud gebruikte tonercartridges niet. Hierdoor kan toner uitlekken.

## De tonercartridge verwijderen

- 1 Open de klep voor de tonercassettes.

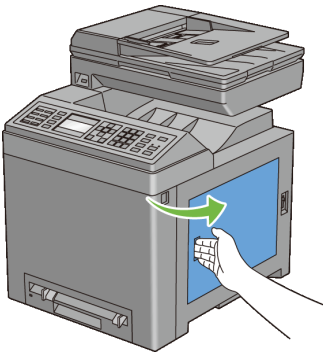

- 2 Druk de hendels naar achter zodat de tonercassette(s) die u wilt vervangen, loskomen.



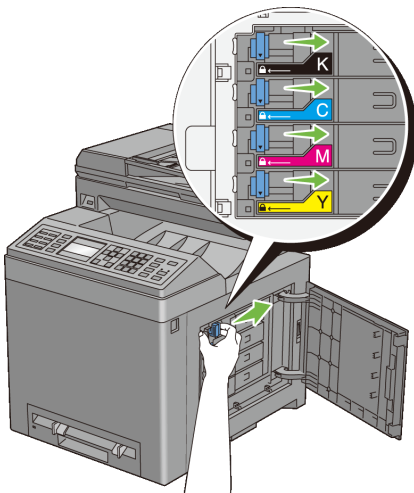

- 3 Trek aan de cartridgegehouder tot hij klikt en trek de tonercartridge naar buiten.

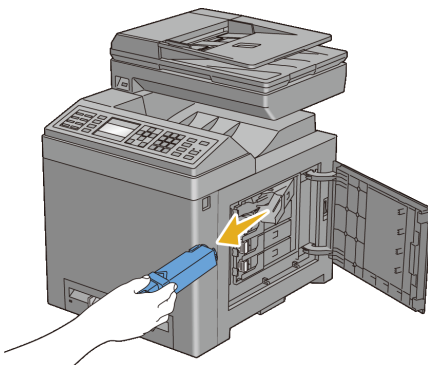

**!** OPGELET: Schud de tonercartridge niet omdat u anders toner kunt morsen.

### **Installeren van een nieuwe tonercartridge**

- 1 Controleer voordat u de toner vervangt of de kleur van de nieuwe tonercassette overeenkomt met de kleur die staat aangegeven op de hendel. Schud de tonercartridge vijf of zes keer heen en weer zodat de toner gelijkmatig wordt verdeeld.

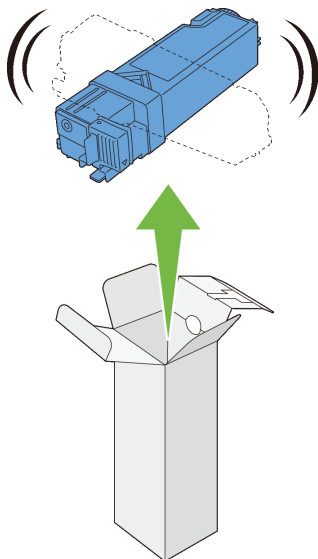

- 2 Plaats de tonercartridge in de bijbehorende houder en verschuif de vergrendelingshendels van de tonercartridge totdat ze goed vastzitten.

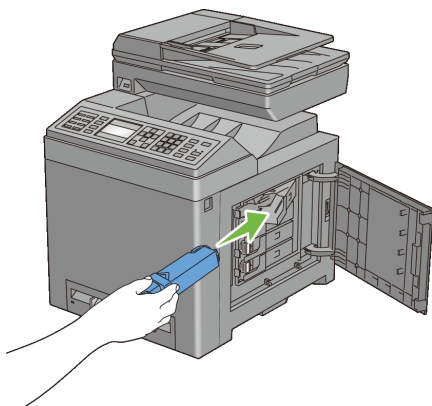

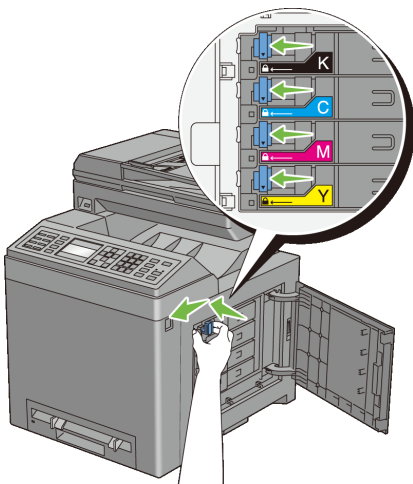

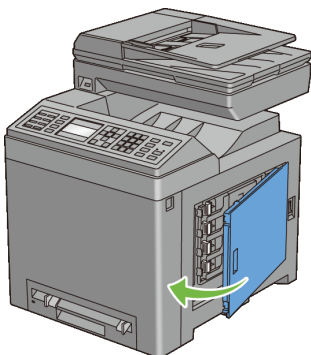

3 Sluit de klep voor de tonercassettes.



## Vervangen van de PHD-eenheid (printkopapparaat)

-  **OPGELET:** Voordat u één van de volgende handelingen verricht, leest en volgt u eerst de veiligheidsvoorschriften in uw *Productinformatiegids*.
-  **VOORZICHTIG:** Bescherm de trommels van het printkopapparaat (PHD) tegen fel licht. Als de voorklep langer dan vijf minuten open blijft staan, kan dat gevolgen hebben voor de afdrukkwaliteit.

-  **VOORZICHTIG:** Zorg dat er niets in aanraking komt met of krassen maakt op het oppervlak (de zwarte folie) van de riemeenheid. Krassen, vuil of vette vingerafdrukken op de folie van de riemeenheid kunnen de afdrukkwaliteit aantasten.

## Verwijderen van de PHD eenheid.

- 1 Kijk of de printer is uitgeschakeld.
- 2 Trek de standaard 250 vel lade van de printer ongeveer 200 mm uit. Houd de standaard 250 vel lade met beide handen vast en verwijder hem uit de printer.

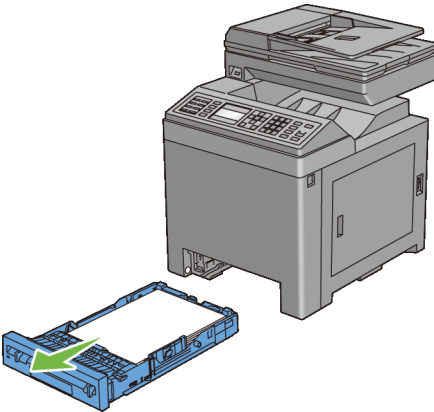

- 3 Druk op de knop aan de zijkant en open de voorklep.

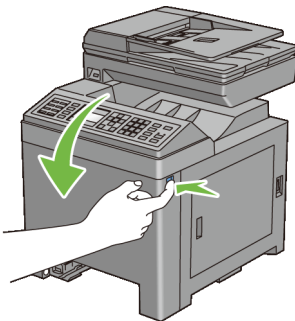

- 4 Open de riemeenheid.

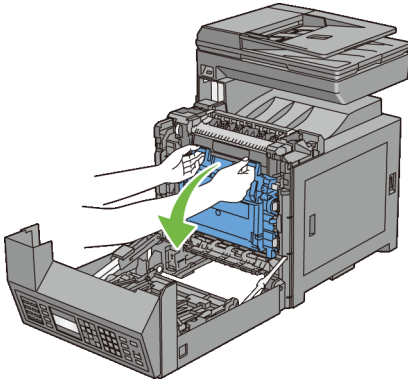

5 Draai de vier vergrendelinghendels van de PHD naar 90° naar links.

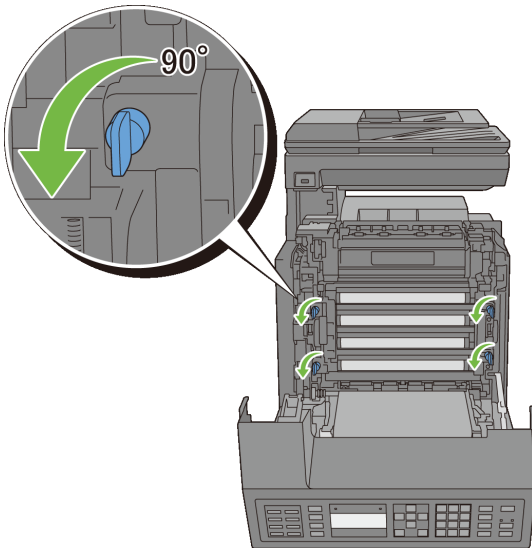

6 Houd de grijze lipjes vast en trek de PHD eenheid uit de printer.

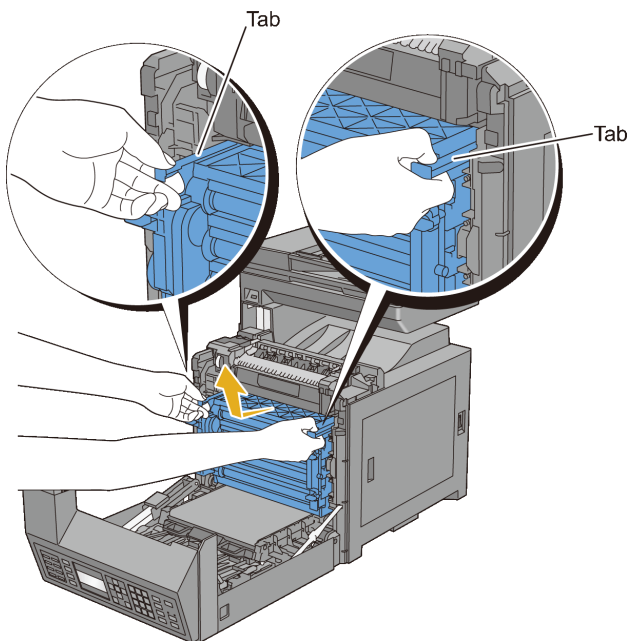

## Een PHD-eenheid installeren

- 1 Open de PHD-verpakking.



- 2 Haal de PHD-eenheid uit de verpakking.

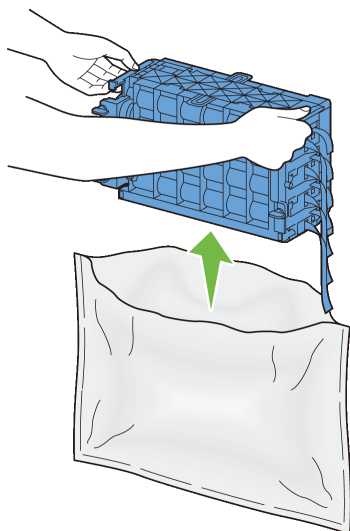

- 3 Verwijder alle acht gele linten uit de PHD-eenheid.

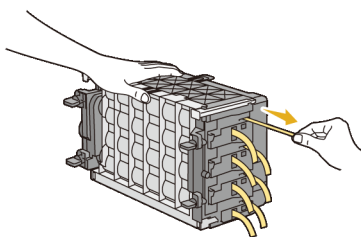

- 4 Verwijder de achterste bescherming van de PHD-eenheid.

 **OPMERKING:** Verwijder de voorste beschermkap nu nog niet.

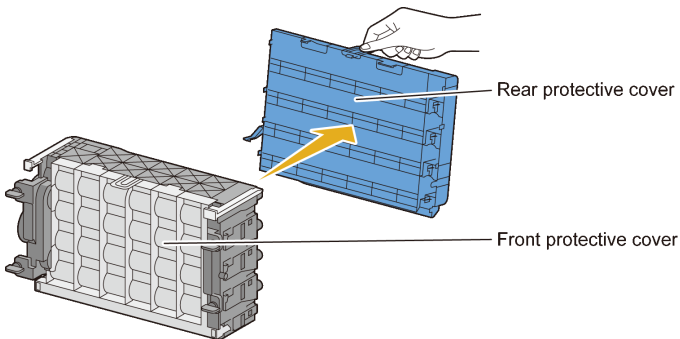

- 5 Plaats de PHD-eenheid helemaal tot de lijn op de hendel is uitgelijnd met de witte lijn op de printer.

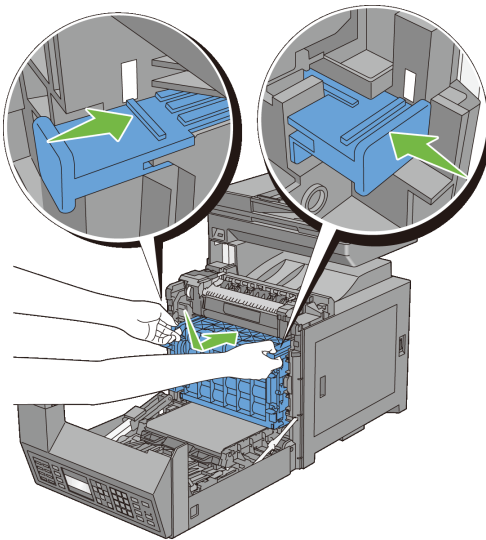

- 6 Vergrendel de PHD-eenheid door de PHD-vergrendelinghendels 90 graden naar rechts te draaien.



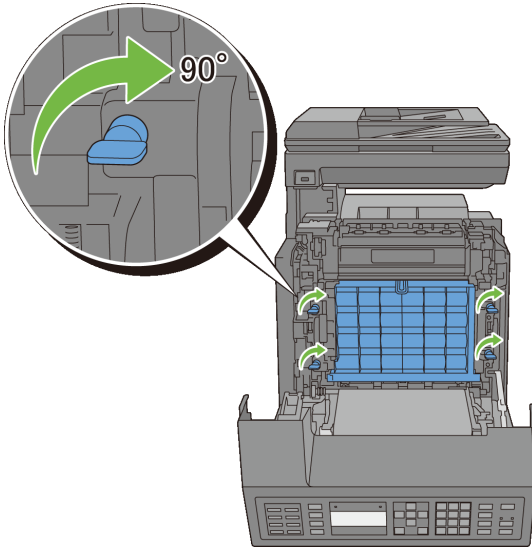

7 Verwijder de voorste bescherming van de PHD-eenheid.

- ➡ **VOORZICHTIG:** Let vooral goed op dat u niet de riemeenheid raakt wanneer u de voorste beschermkap verwijdert.

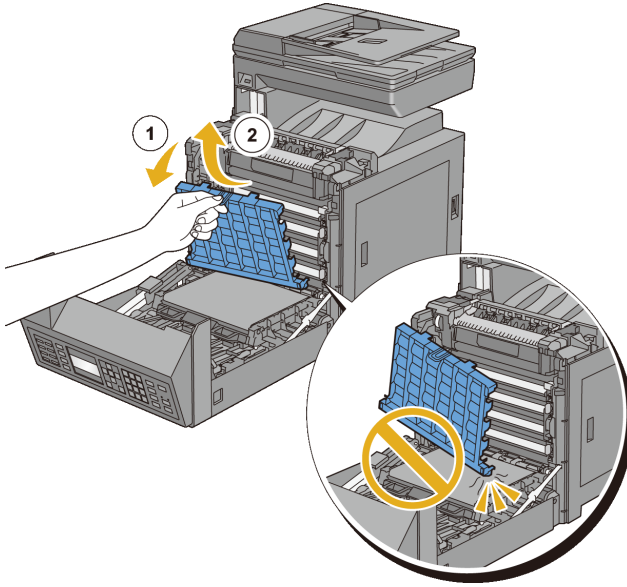

8 Sluit de riemeenheid en druk boven op de eenheid tot u een klik hoort.

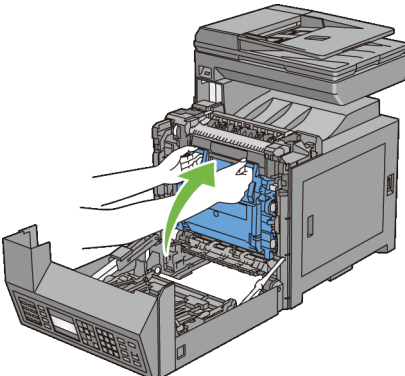

9 Sluit de voorklep.

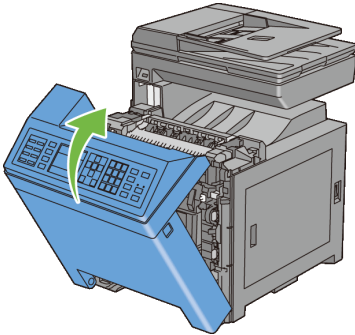

- 10 Schuif de standaardlade voor 250 vel in de printer en druk de lade zover mogelijk aan.

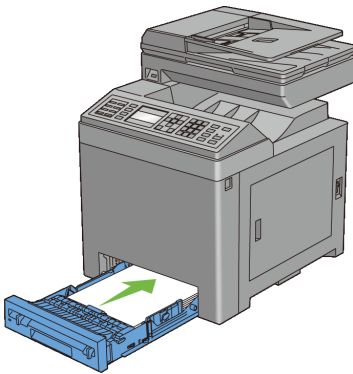

## Vervangen van de Vertragsingsrol

U krijgt de beste kopieën wanneer u de vertragsingsrol in de papierlade schoon houdt. U wordt geadviseerd de vertragsingsrol regelmatig te reinigen.



**OPGELET:** Vermijd elektrische schokken: schakel altijd eerst de printer uit en trek de stekker uit het geaarde stopcontact alvorens u enig onderhoud gaat verrichten.



**OPGELET:** Voordat u één van de volgende handelingen verricht, leest en volgt u eerst de veiligheidsvoorschriften in uw *Productinformatiegids*.

Dell vertragsrollen zijn alleen via Dell verkrijgbaar. Zie “Contact opnemen met Dell” voor de telefonische bestelgegevens.

U wordt geadviseerd een Dell-vertragsrol voor uw printer te gebruiken. Dell biedt geen garantiedekking voor problemen die veroorzaakt zijn door accessoires of onderdelen die niet door Dell geleverd zijn.

## De gebruikte vertragsrol in de standaardlade voor 250 vel verwijderen

- 1 Trek de standaard 250 vel lade van de printer ongeveer 200 mm uit. Houd de standaard 250 vel lade met beide handen vast en verwijder hem uit de printer.

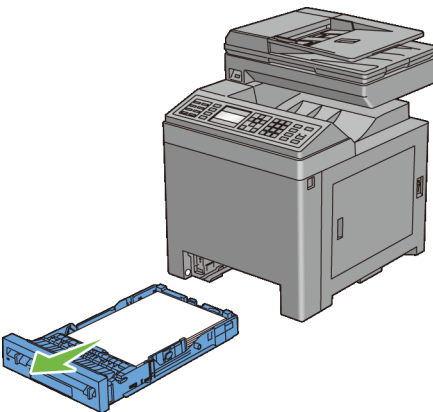

**OPMERKING:** Controleer dat u alle papier uit de standaardlade voor 250 vel hebt verwijderd voordat u de vertragsrol verwijdert.

- 2 Houd de pennen op de vertragsrol vast en trek de rol uit de groef in de as.

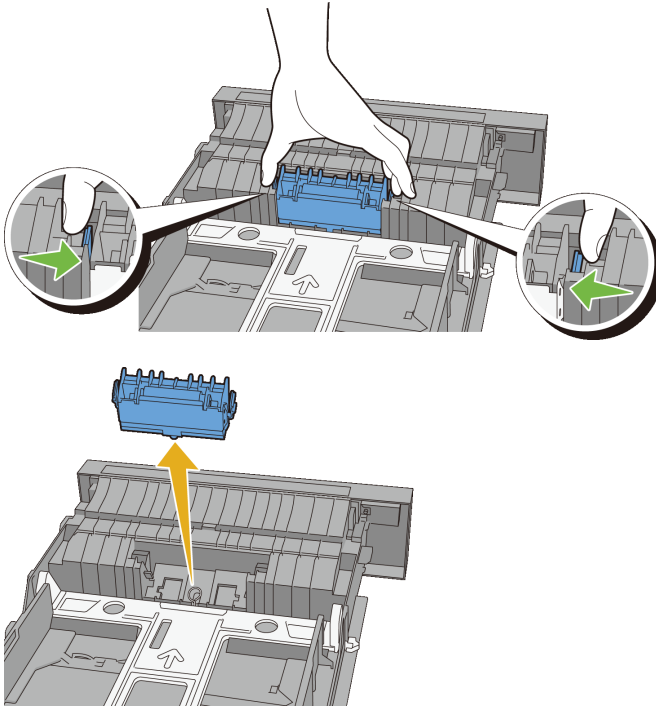

## De vertragingrol in de standaardlade voor 250 vel installeren

- 1 Lijn de nieuwe vertragingrol uit met de groef op de as.

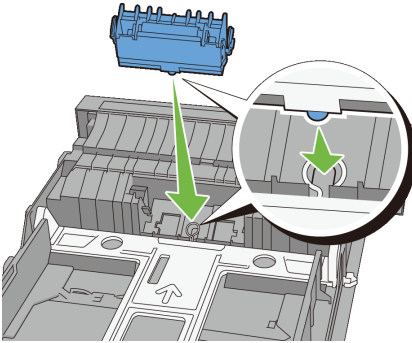

- 2 Bevestig de vertragingrol in de as tot deze klikt. De uitsteeksels passen precies in de sleuven en de rolhaak komt weer in de groef van de as terecht.

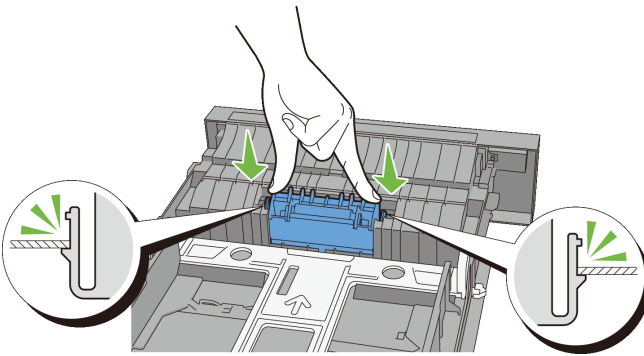

- 3 Laad papier in de standaard 250 vel lade en installeer de lade in de printer tot hij niet verder kan.

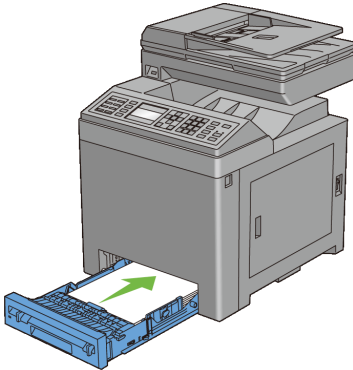

## De binnenkant van de printer reinigen

### De invoerrol reinigen

Reinig de invoerrol in de printer als de afdrukmedia niet juist wordt ingevoerd.

- 1 Kijk of de printer is uitgeschakeld.
- 2 Trek de standaard 250 vel lade van de printer ongeveer 200 mm uit. Houd de standaard 250 vel lade met beide handen vast en verwijder hem uit de printer.

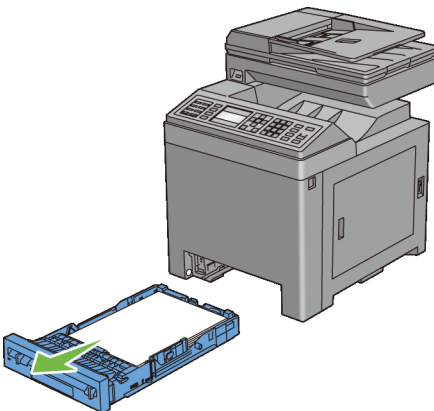

- 3 Druk op de knop aan de zijkant en open de voorklep.

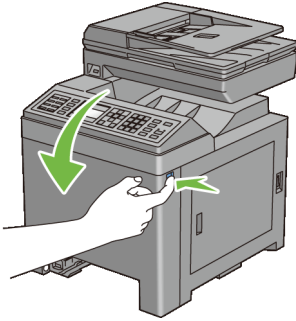

4 Open de riemeenheid.

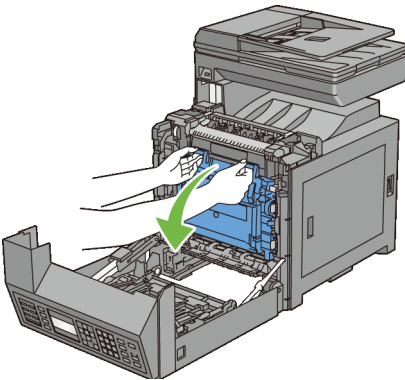



5 Draai de vier vergrendelinghendels van de PHD naar 90° naar links.

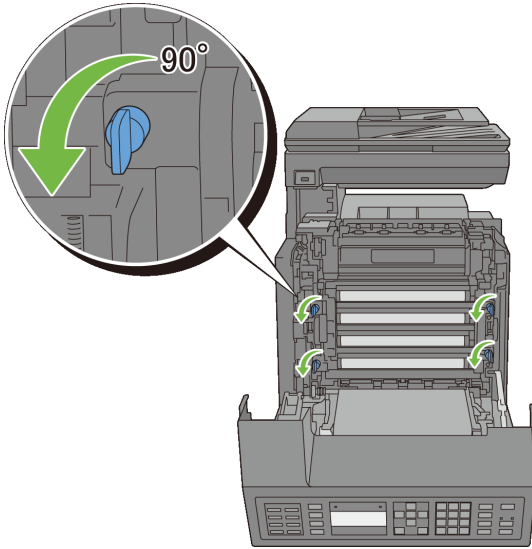

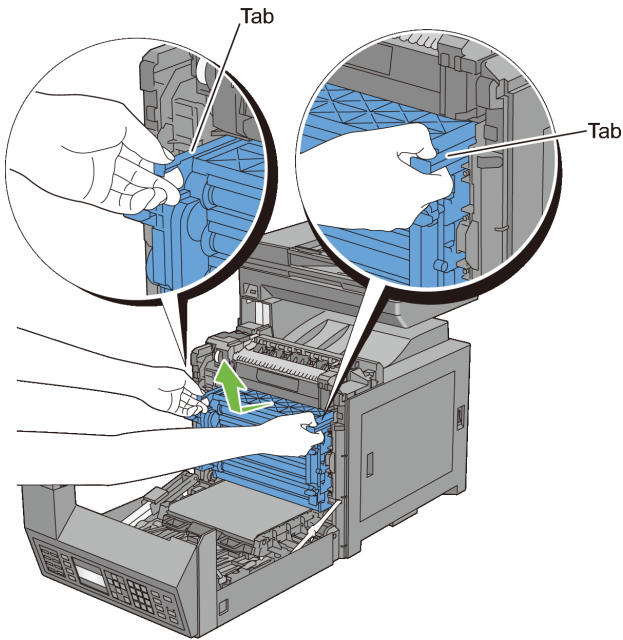

- 6 Houd de grijze lipjes vast en trek de PHD eenheid uit de printer.



 **OPMERKING:** Bewaar de PHD-eenheid op een donkere plaats. Als de voorklep langer dan vijf minuten open blijft staan, kan dat gevolgen hebben voor de afdrukkwaliteit.

- 7 Reinig de invoerrol in de printer met een droge doek.

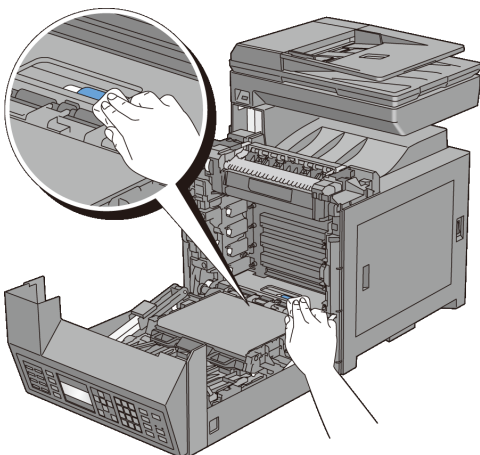

- 8 Plaats de PHD-eenheid totdat deze stopt, draai de vier vergrendelhendels van de PHD 90° naar rechts en zet de PHD-eenheid vast.

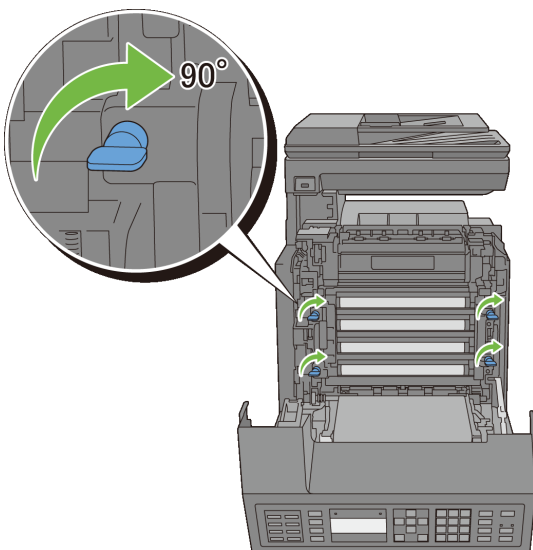

- 9 Sluit de riemeenheid en druk boven op de eenheid tot u een klik hoort.

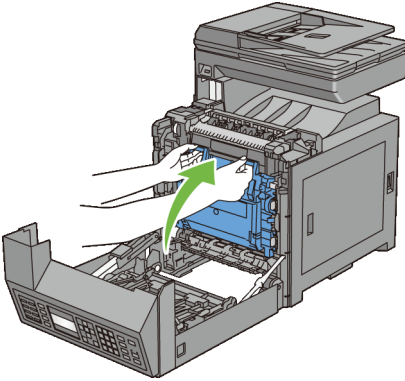

10 Sluit de voorklep.

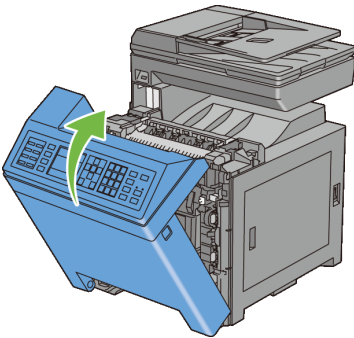

11 Schuif de standaardlade voor 250 vel in de printer en druk de lade zover mogelijk aan.

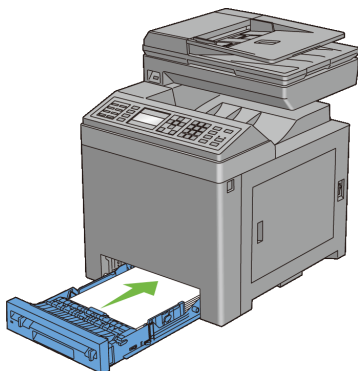

### De CTD-sensor reinigen.

Reinig de Color Toner Density (CTD) sensor alleen wanneer u een alarm voor de CTD-sensor ziet verschijnen op de Statusmonitor of het operatorpaneel.

- 1 Kijk of de printer is uitgeschakeld.
- 2 Trek de standaard 250 vel lade van de printer ongeveer 200 mm uit. Houd de standaard 250 vel lade met beide handen vast en verwijder hem uit de printer.

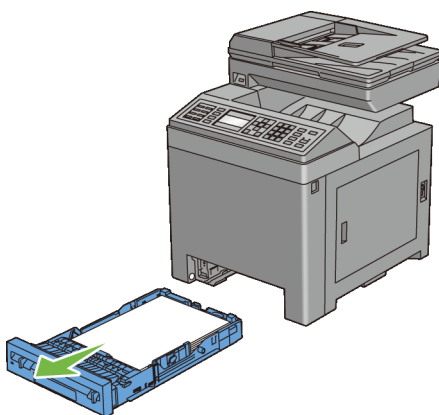

- 3 Druk op de knop aan de zijkant en open de voorklep.

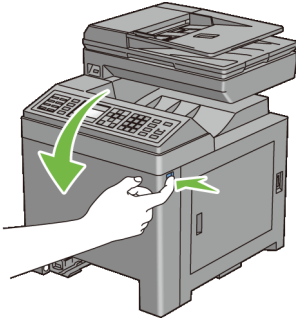

4 Open de riemeenheid.

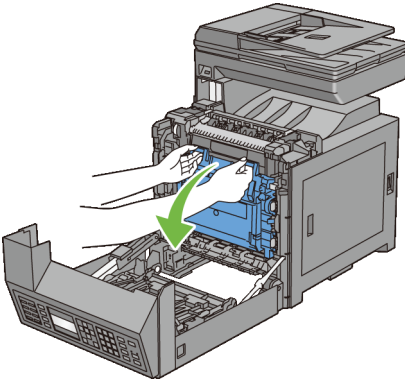

5 Reinig de CTD-sensor in het apparaat met een droog wattenstaafje.

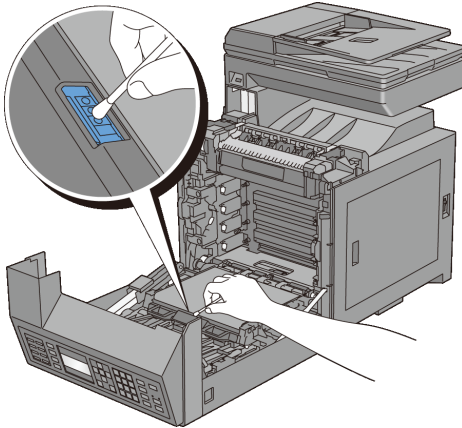

6 Sluit de riemeenheid en druk boven op de eenheid tot u een klik hoort.

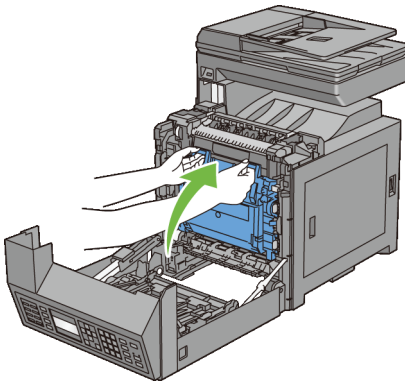

7 Sluit de voorklep.

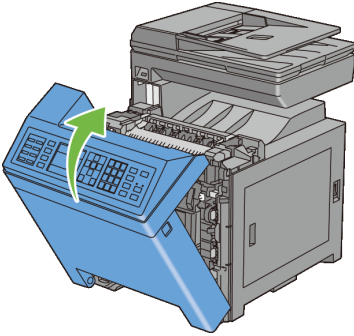

- 8 Schuif de standaardlade voor 250 vel in de printer en druk de lade zover mogelijk aan.

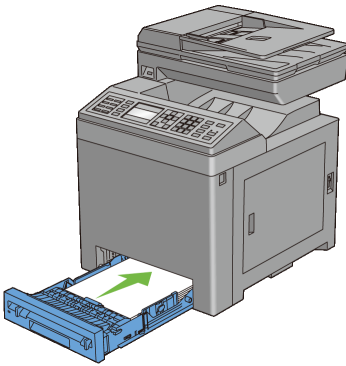

## De scanner reinigen

Als u de scanner schoon houdt krijgt u de beste kopieën. Het wordt aangeraden om de scanner aan het einde van elke dag en gedurende de dag te reinigen, indien nodig.

- 1 Maak een zachte, pluisvrije doek of tissue vochtig met water.
- 2 Open de documentklep.



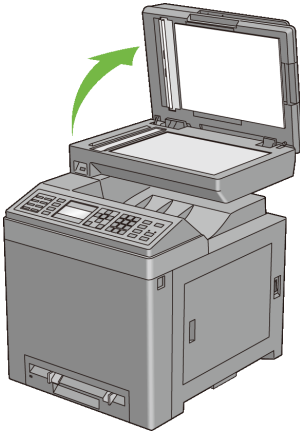

3 Veeg de document-glasplaat en AOD glas tot hij schoon en droog is.

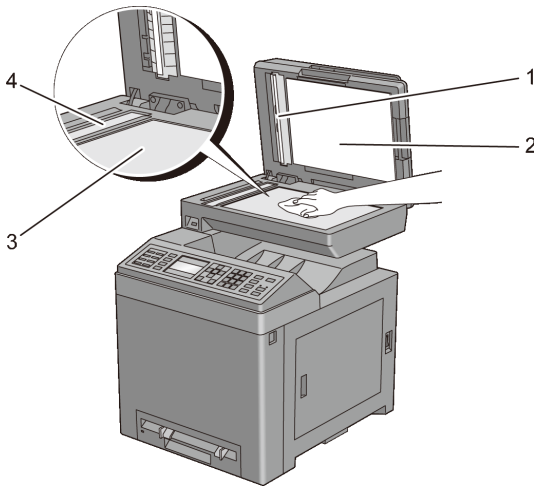

---

1 Wit vel

OPMERKING: Voorzichtig behandelen

---

2 Documentklep

---

3 Document-glasplaat

- 4 Veeg de onderkant van de witte documentklep en het witte vel tot ze schoon en droog zijn.
- 5 Sluit de documentklep.

## De AOD invoerrol reinigen

Als u de AOD invoerrol schoon houdt krijgt u de beste kopieën. U wordt geadviseerd de AOD invoerrol regelmatig te reinigen.

- 1 Sluit de AOD-klep.

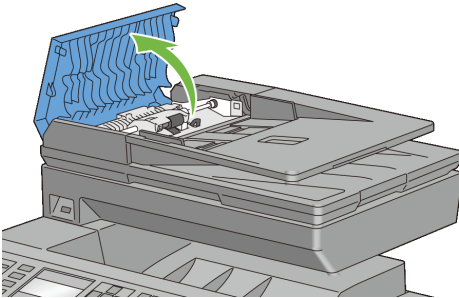

- 2 Veeg de AOD invoerrol schoon met een droge, zachte pluisvrije doek of tissue tot hij schoon is.

Als de AOD rol inktvlekken krijgt kan papier in de AOD ook vies worden. In dit geval bevochtigt u een zachte pluisvrije doek of tissue met een neutraal reinigingsmiddel of water en verwijdert de vlekken tot de invoerrol schoon en droog is.

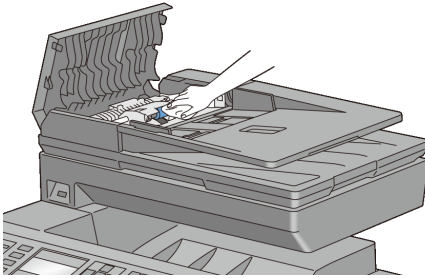













## Bijstellen van de Kleurregistratie

Ga als volgt te werk om de kleurregistratie in te stellen wanneer u de printer voor het eerst installeert of wanneer u de printer hebt verplaatst.

- Het Kleurregistratieschema afdrukken
- Bepalen van de waarden
- Waarden invoeren

### Het Kleurregistratieschema afdrukken

#### Bij gebruik van het operatorpaneel

- 1 Druk op de knop  (Menu).
- 2 Druk op de knop  totdat **Systeeminstelling** is gemarkeerd en druk dan op de knop  (SET).
- 3 Druk op de knop  totdat het **Beheermenu** is gemarkeerd en druk dan op de knop  (SET).
- 4 Druk op de knop  totdat **Onderhoud** is gemarkeerd en druk dan op de knop  (SET).
- 5 Druk op de knop  totdat **Kleurreg-instel** is gemarkeerd en druk dan op de knop  (SET).
- 6 Druk op de knop  totdat **Kleurreg-schema** is gemarkeerd en druk dan op de knop  (SET).
- 7 Druk op de knop  totdat **Ja** verschijnt, en druk dan op de knop  (Set).  
Het kleurregistratieschema wordt afgedrukt.

## Bij gebruik van de werkset



### OPMERKING:

- 1 Klik op Start→ Alle programma's→ Dell Printers→ Dell 2155 Multifunction Color Printer→ Werkset.



OPMERKING: Het venster Kies Printer verschijnt bij deze stap als meerdere printerbesturingsprogramma's op uw computer zijn geïnstalleerd. Klik op de naam van deze printer die wordt genoemd in Printernaam en klik daarna op OK.

De Werkset opent.

- 2 Klik op het tabblad Printeronderhoud.
- 3 Selecteer KleurRegistratie-instelling in de lijst links op de pagina.  
De pagina Kleurregistratie-instelling verschijnt.
- 4 Klik op de knop Starten naast de Kleurregistergrafiek.  
Het kleurregistratieschema wordt afgedrukt.

## Bepalen van de waarden

U vindt twee soorten schema's op het kleurregistratieschema: grafiek 1 (snel scannen) en grafiek 2 (langzaam scannen).

Grafiek 1 wordt gebruikt voor het aanpassen van de kleurregistratie voor de richting voor het snel scannen, die verticaal staat op de papierinvoerrichting. Grafiek 2 wordt gebruikt voor het aanpassen van de kleurregistratie voor de richting voor het langzaam scannen, die horizontaal staat op de papierinvoerrichting.

Hierna wordt uitgelegd hoe u de aanpassingswaarden voor het snel scannen en het langzaam scannen kunt bepalen met behulp van Grafiek 1 en Grafiek 2.

### Snel scannen

Zoek op Grafiek 1 van het kleurregistratieschema de rechtste lijnen waar de twee zwarte lijnen en de gekleurde lijn voor elk van de kleuren het dichtst zijn uitgelijnd (G, M en C). Vindt u de rechtste lijn, noteer dan de waarde (-9 tot +9) die voor iedere kleur door de rechtste lijn wordt aangeduid.

Wanneer de waarde 0 is voor elke kleur hoeft u de kleurregistratie voor het snelle scannen niet aan te passen.

Wanneer de waarde niet 0 is, voer dan de waarde in met behulp van de procedure in Waarden invoeren".

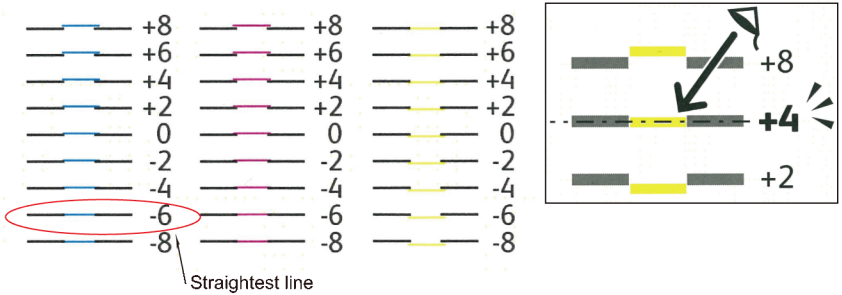

**Langzaam scannen**

Zoek op Grafiek 2 van het kleurregistratieschema de middelste lijn in het bereik van het witte gebied voor elk van de kleurpatronen (G, M en C). Vindt u de middelste lijn, noteer dan de waarde (-9 – +9) die voor iedere kleur door de middelste lijn wordt aangeduid.

Wanneer de waarde 0 is voor elke kleur hoeft u de kleurregistratie voor het langzame scannen niet aan te passen.



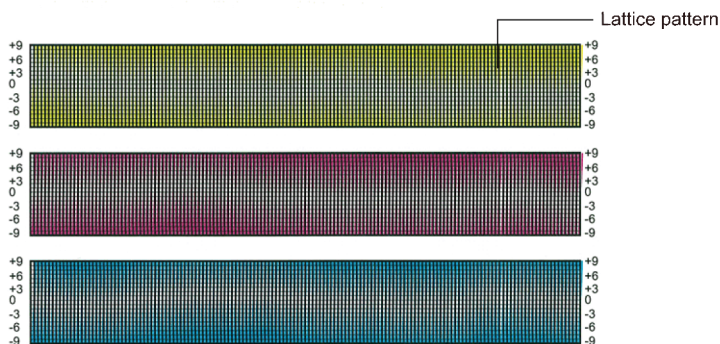
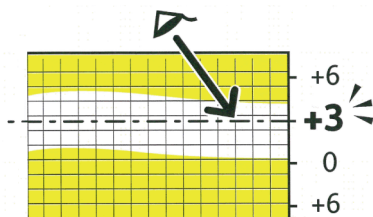







Wanneer de waarde niet 0 is, voer dan de waarde in met behulp van de procedure in Waarden invoeren".













## Waarden invoeren

### Bij gebruik van het operatorpaneel

Via het operatorpaneel voert u de waarden in die u hebt gevonden in het kleurregistratieschema voor bijstelling.

- 1 Druk op de knop  (Menu).
- 2 Druk op de knop  totdat `Systeeminstelling` is gemarkeerd en druk dan op de knop  (SET).
- 3 Druk op de knop  totdat het `Beheermenu` is gemarkeerd en druk dan op de knop  (SET).
- 4 Druk op de knop  totdat `Onderhoud` is gemarkeerd en druk dan op de knop  (SET).
- 5 Druk op de knop  totdat `Kleureg-instel` is gemarkeerd en druk dan op de knop  (SET).
- 6 Druk op de knop  totdat `Cijfer invoeren` is gemarkeerd en druk dan op de knop  (SET).

- 7 Zorg ervoor dat LY is gemarkeerd en druk op de knop  of  om de waarden te specificeren.
- 8 Druk op  en verplaats zo de markering naar de volgende waarde.
- 9 Druk op de knop  (Set).  
RY is gemarkeerd.
- 10 Herhaal de stappen 7 tot 9 voor instellen van het gewenste waarden en druk dan op  (Set).
  -  **OPMERKING:** U kunt elke waarde voor proces, linkse en rechtse kleuren (LY, LM, LC, RY, RM, RC, PY, PM, en PC) instellen door stappen 7 tot 9 te herhalen.
- 11 Druk op de knop  totdat Kleurregschema verschijnt, en druk dan op de knop  (set).
- 12 Druk op de knop  totdat Ja verschijnt, en druk dan op de knop  (Instellen).

Het kleurregistratieschema wordt dan afgedrukt met de nieuwe waarden.

Als de rechtste lijn niet de waarde 0 heeft moet u de waarden weer bijstellen. Door de schema's voor en na het bijstellen te controleren kunt u eenvoudiger de in te vullen waarden bepalen.

### **Bij gebruik van de werkset**

 **OPMERKING:**

Via de Werkset voert u de waarden in die u hebt gevonden in het kleurregistratieschema en maakt u de bijstelling.

- 1 Klik op Start→ Alle programma's→ Dell Printers→ Dell 2155 Multifunction Color Printer→ Werkset.

 **OPMERKING:** Het venster Kies Printer verschijnt bij deze stap als meerdere printerbesturingsprogramma's op uw computer zijn geïnstalleerd. Klik op de naam van deze printer die wordt genoemd in Printernaam en klik daarna op OK.

De Werkset opent.

- 2 Klik op het tabblad Printeronderhoud.
- 3 Selecteer KleurRegistratie-instelling in de lijst links op de pagina.  
De pagina Kleurregistratie-instelling verschijnt.

- 4 Selecteer de waarde met de rechte lijn en klik vervolgens op de knop Nieuwe instellingen toepassen.
- 5 Klik op de knop Starten naast de Kleurregistergrafiek.  
Het kleurregistratieschema wordt dan afgedrukt met de nieuwe waarden.
- 6 Ga door met aanpassen tot alle rechte lijnen bij de waarde 0 staan. Het beeld weergegeven van vóór en na de aanpassing helpt.

Na het afdrukken van het kleurregistratieschema mag u de printer pas uitschakelen als de printermotor is gestopt.



**OPMERKING:** Bepaal, als de 0 zich niet naast de rechtste lijnen bevindt, de waarden en stel de printer opnieuw bij.



## Optionele accessoires verwijderen

Als de printer moet worden verplaatst of de printer en de optionele accessoires voor het verwerken van afdrukmedia moeten worden vervoerd naar een nieuwe locatie, moeten alle optionele accessoires voor de verwerking van afdrukmedia van de printer worden verwijderd. Pak voor het vervoeren de printer en de optionele accessoires voor de verwerking van afdrukmedia goed in, zodat ze niet beschadigen.

### De optionele geheugenmodule verwijderen

**⚠** OPGELET: Als u de optionele geheugenmodule verwijdert, is het belangrijk dat u de printer uitzet, de stekker uit het stopcontact trekt en alle kabels aan de achterzijde van de printer loskoppelt, voordat u deze taken uitvoert.

- 1 Controleer of de printer is uitgeschakeld en maak alle kabels inclusief het netsnoer los van de achterkant van de printer.
- 2 Draai de schroef op het bedieningspaneel tegen de klok in.

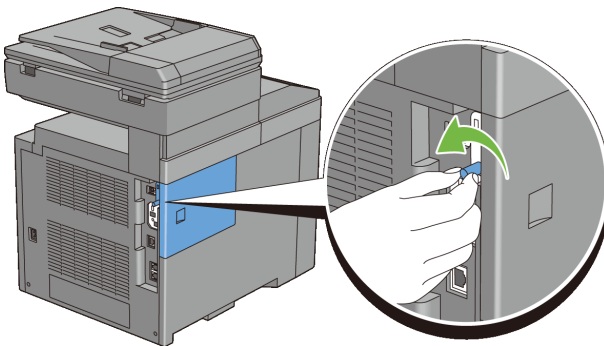

- 3 Glijd het deksel van het bedieningspaneel naar de achterkant van de printer.

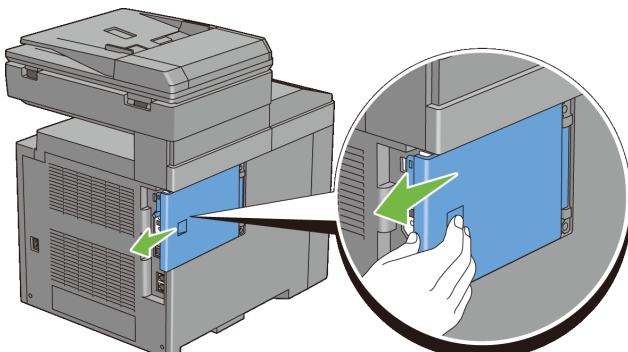

4 Open de bedieningspaneelklep geheel..

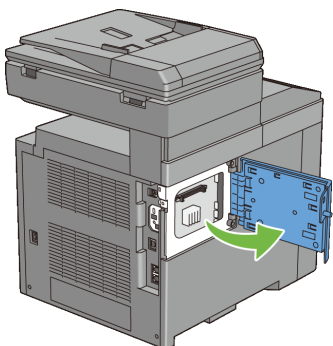

5 Duw de clips aan beide zijden van de sleuf naar buiten om de geheugenmodule omhoog te tillen.

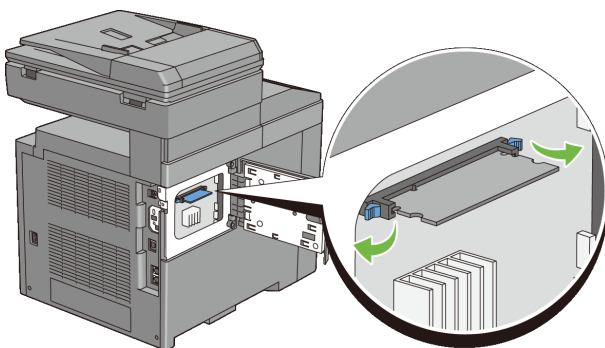

- 6 Houd de geheugenmodule vast en trek de module naar buiten.

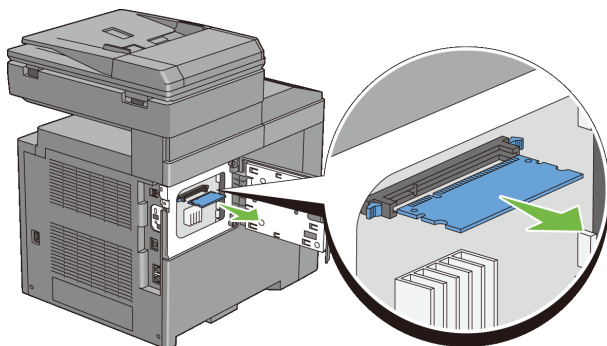

- 7 Sluit de bedieningspaneelklep en schuif de klep naar de voorkant van de printer.

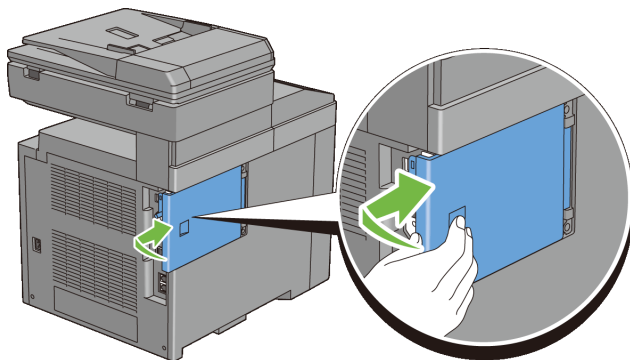
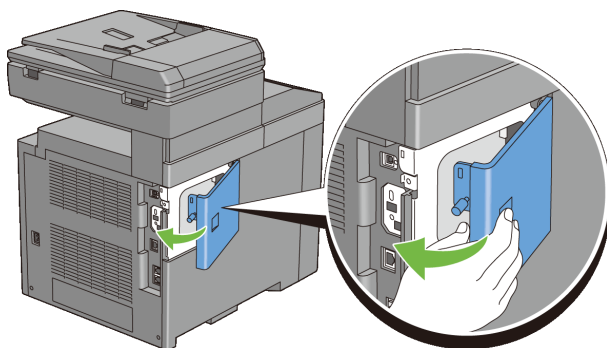

- 8 Draai de schroef met de klok mee.

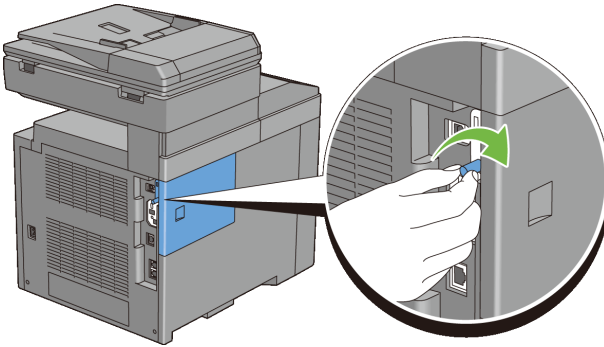

- 9 Zet de printer aan.

## De als optie verkrijgbare 250 documentinvoer verwijderen



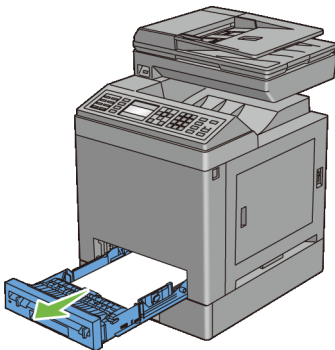

**OPGELET:** Als u de als optie verkrijgbare 250 documentinvoer verwijdert, is het belangrijk dat u de printer uitzet, de stekker uit het stopcontact trekt en alle kabels aan de achterzijde van de printer loskoppelt, voordat u deze taken uitvoert.

- 1 Zet de printer uit en trek de stekker uit het stopcontact. Koppel daarna alle kabels aan de achterzijde van de printer los.
- 2 Trek de standaardlade voor 250 vel ongeveer 200 mm uit de printer. Houd de lade met beide handen vast en haal hem uit de printer.

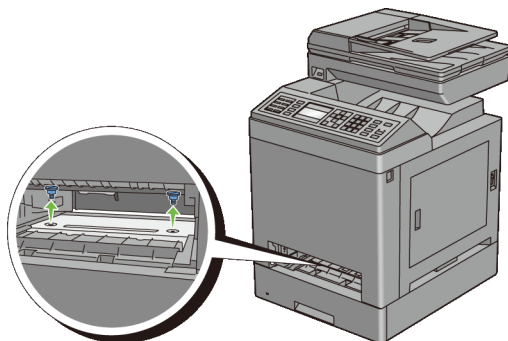

- 3 Draai twee schroeven waarmee de printer en de als optie verkrijgbare 250 documentinvoer aan elkaar vastzitten uit met behulp van een muntstuk of een soortgelijk voorwerp.



 **OPMERKING:** Het gat voor de schroef bevindt zich in de holte van 216 millimeter aan de voorzijde van de printer.

- 4 Til de printer voorzichtig van de lademodule af en plaats hem op een vlak oppervlak.

 **OPGELET:** Er zijn twee mensen nodig om de printer op te tillen. De printer moet worden opgetild door hem voor en achter vast te houden. Til hem nooit aan de zijkanten op.

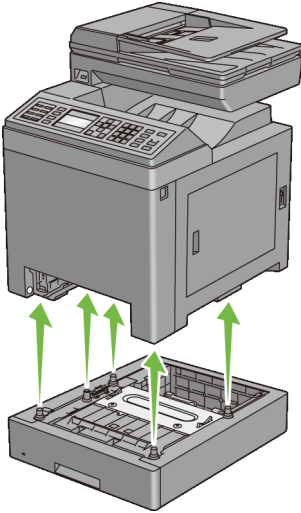

- 5 Schuif de standaardlade voor 250 vel in de printer en druk de lade zover mogelijk aan.

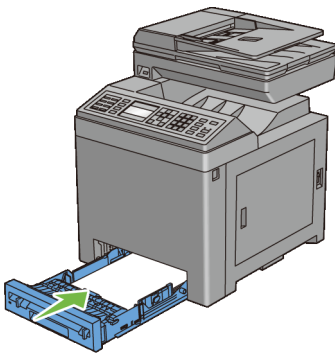

- ⓘ** **VOORZICHTIG:** Druk niet al te hard tegen de lade. Daardoor zou de lade of het binnenwerk van de printer beschadigd kunnen worden.
- 6 Sluit alle kabels, ook het netsnoer, weer aan op de achterzijde van de printer en zet de printer aan.

## De optionele draadloze adapter verwijderen

**⚠** OPGELET: Als u de optionele draadloze adapter verwijdert, is het belangrijk dat u de printer uitzet, de stekker uit het stopcontact trekt en alle kabels aan de achterzijde van de printer loskoppelt, voordat u deze taken uitvoert.

- 1 Kijk of de printer is uitgeschakeld.
- 2 Draai de schroef op het bedieningspaneel tegen de klok in.

**✍** OPMERKING: Draai de schroef los. U hoeft deze niet te verwijderen.

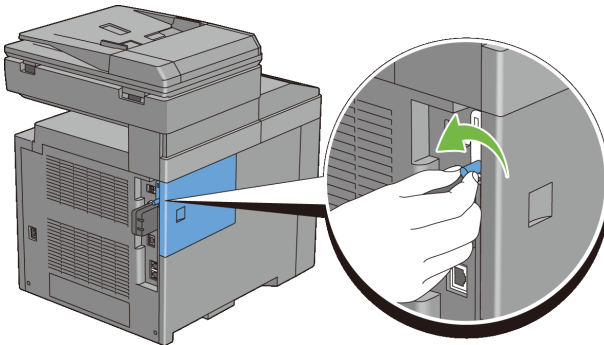

- 3 Glijd het deksel van het bedieningspaneel naar de achterkant van de printer.

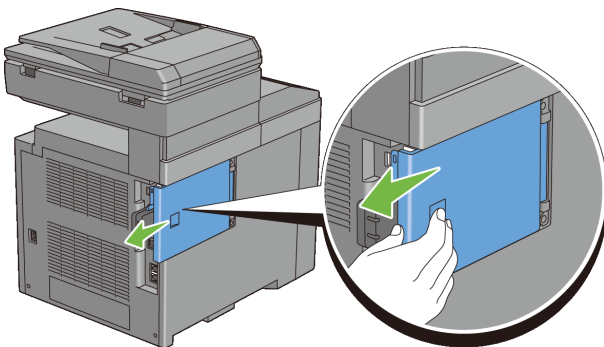

- 4 Open de bedieningspaneelklep geheel..

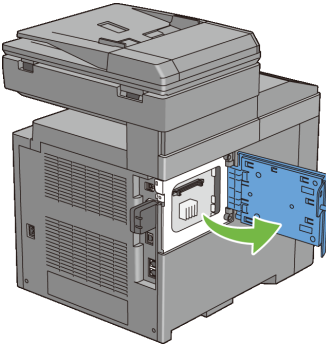

- 5 Verwijder de draadloze adapter uit de printer door de haak van de adapter los te maken terwijl u tegelijkertijd de draadloze adapter naar de voorkant van de printer duwt.

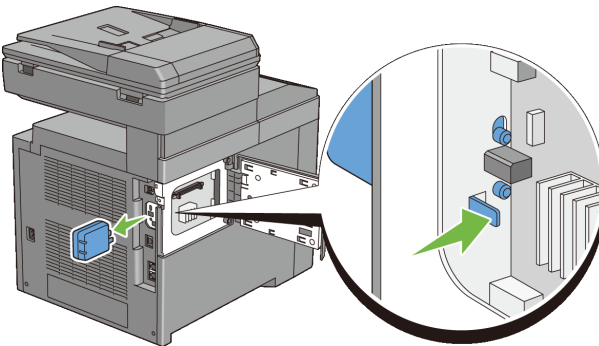

- 6 Sluit de bedieningspaneelklep en schuif de klep naar de voorkant van de printer.



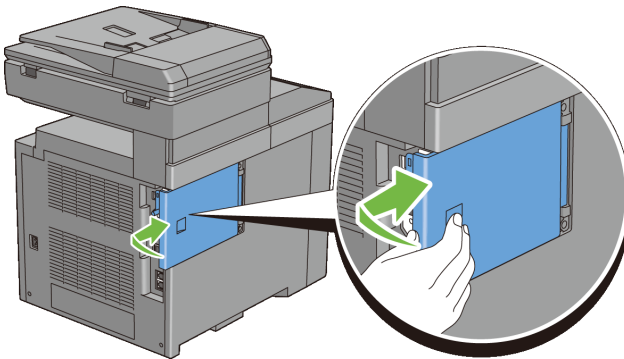
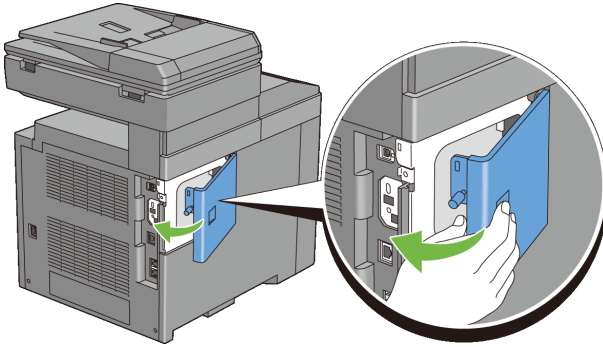

7 Draai de schroef met de klok mee.

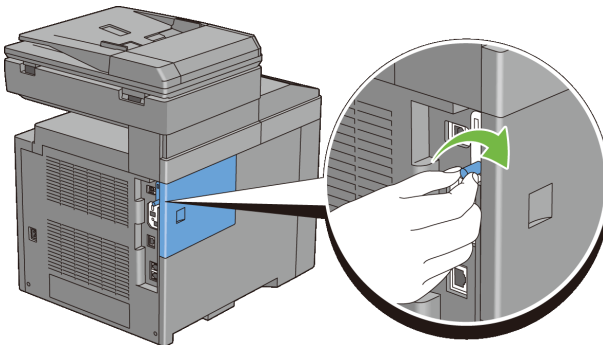

8 Zet de printer aan.



# Vastgelopen papier verwijderen

Vastlopen van het papier is te voorkomen door keuze van de juiste afdrukmedia en zorgvuldig inleggen daarvan. Zie “Afdrukmediarichtlijnen” voor nadere inlichtingen.



**OPMERKING:** Alvorens u een grote hoeveelheid afdrukmedia inslaat, wordt u geadviseerd deze eerst in de praktijk uit te proberen.

## Vorkomen van vastlopend papier

- Gebruik alleen de aanbevolen afdrukmedia. Zie “Afdrukmediarichtlijnen” voor nadere informatie.
- Zie “Plaatsen van afdrukmedia in de standaardlade voor 250 vel en de als optie verkrijgbare 250 documentinvoer” en “Inleggen van afdrukmedia in de SSF” voor de juiste wijze van papierinleg.
- Leg niet te veel afdrukmedia in de laden. Let op dat de stapel afdrukmedia niet hoger reikt dan de maximumhoogte zoals aangegeven door de labels en streepjes in de lade.
- Leg geen gekreukelde, gevouwen, vochtige of omgekrulde afdrukmedia in de laden.
- Buig en waaier de afdrukmedia los en maak een nette stapel voordat u deze inlegt. Als het papier of andere afdrukmedia vastloopt, probeer het dan vel voor vel in te voeren via de enkele velinvoer.
- Gebruik geen afdrukmedia die u zelf hebt bijgeknipt of afgesneden.
- Gebruik niet afdrukmedia van verschillende formaten, gewichten of soorten in dezelfde papierstapel.
- Let er bij het inleggen van de afdrukmedia op dat de aanbevolen afdrukkant boven ligt wanneer u de standaardlade voor 250 vel of de als optie verkrijgbare 250 documentinvoer gebruikt. Bij enkele velinvoer moeten de vellen met de aanbevolen afdrukkant omlaag liggen.
- Bewaar uw afdrukmedia op een plaats waar ze in goede staat blijven. Zie "Opslag van afdrukmedia." voor nadere inlichtingen.
- Verwijder de invoerlade niet tijdens het afdrukken.

- Druk de papierlade met afdrukmedia er in stevig vast.
- Controleer of alle kabels voor de printeraansluitingen juist en stevig zijn aangesloten.
- Als de geleiders te stevig zijn aangedrukt, kan het papier vastlopen.
- Veeg de vertragingsrollen in de papierladen of de enkele velinvoer schoon met een doek, licht bevochtigd met wat water, als u vaak last hebt van vastlopend papier.

## De plaats van een papierstoring bepalen

**!** OPGELET: Gebruik geen gereedschappen of andere harde voorwerpen om vastgelopen papier te verwijderen. De printer zou daardoor permanent beschadigd kunnen worden.

De volgende afbeelding laat zien waar in de printer afdrukmedia kan vastlopen.

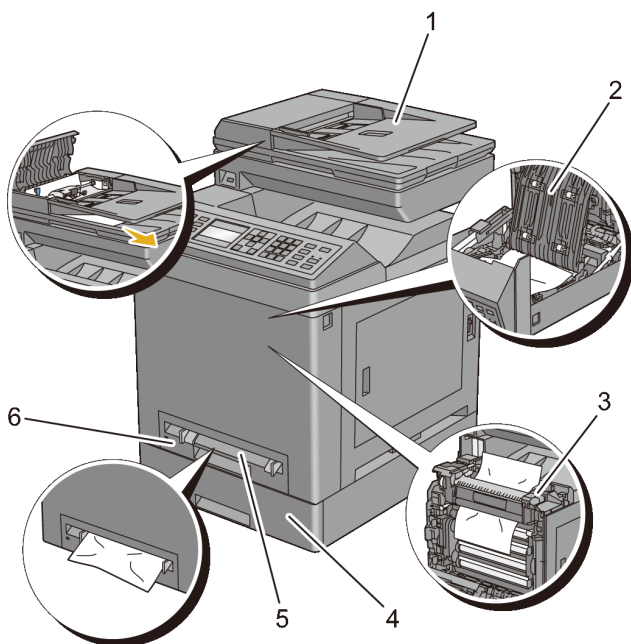



---

1 Automatische documentinvoer (MPF)

2	Duplexer (alleen bij de 2155cdn)
3	Fuseereenheid
4	250 documentinvoer
5	Enkelvelinvoer (SSF)
6	Standaardlade voor 250 vel

## Vastgelopen papier verwijderen uit de MPF

Wanneer een document vastloopt als het door de Automatische documentinvoer (MPF) loopt, verwijdert u het vastgelopen document met behulp van de volgende procedure.

-  **OPMERKING:** Om het vastlopen van papier te voorkomen, gebruikt u de document-glasplaat voor dik, dun of gemengde documenten.
-  **VOORZICHTIG:** Bescherm de trommels van het printkopapparaat (PHD) tegen fel licht. Als de voorklep langer dan vijf minuten open blijft staan, kan dat gevolgen hebben voor de afdrukkwaliteit.

- 1 Haal de overige documenten uit de AOD.

Wanneer het document is vastgelopen in de papierinvoerder:

- a Sluit de AOD-klep.

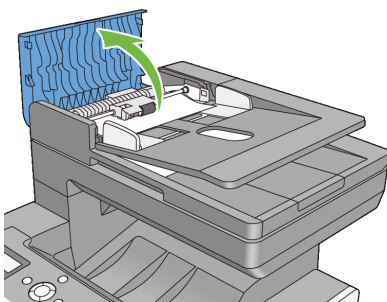

- b Til de ontspanhendel 90 graden omhoog en verwijder het vastgelopen document door deze voorzichtig naar rechts te trekken.

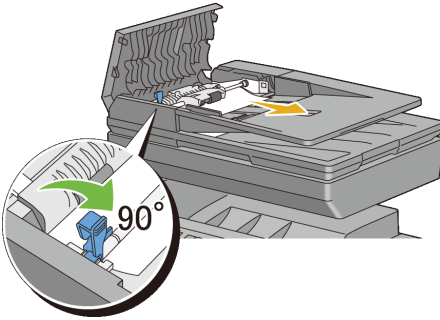

Als u het lastig vindt om aan het document te trekken:

- c verwijder ontspanroller en verwijder het document door deze voorzichtig recht omhoog te trekken.

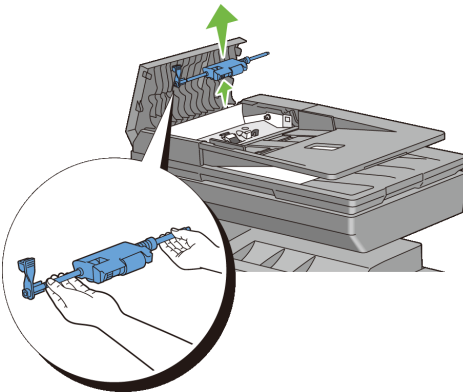

- d Plaats de ontspanroller en druk de ontspanhendel naar beneden.

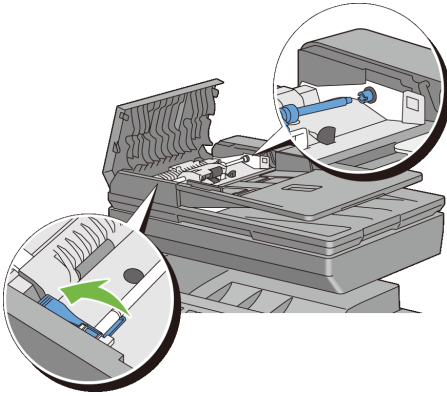

Wanneer het document is vastgelopen in de papierinvoerder:

- e verwijder het vastgelopen document uit de uitvoerlade.

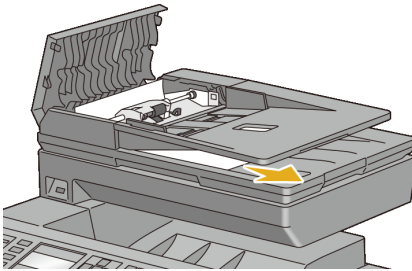

- f Sluit de MPF-klep en leg de documenten terug in de MPF.



 **OPMERKING:** Zorg ervoor dat u de documentgeleiders bijstelt alvorens op Legal-formaat af te drukken.

- 2 Als u het vastgelopen document niet kunt vinden of het vastgelopen document niet loskomt als u eraan trekt, opent u de documentklep.
- 3 Verwijder het document van de MPF-papierinvoerder of het invoerdeel door deze voorzichtig naar rechts te trekken.
- 4 Sluit de documentklep en leg de documenten terug in de MPF.

## Vastgelopen papier verwijderen uit de SSF

 **VOORZICHTIG:** Bescherm de trommels van het printkopapparaat (PHD) tegen fel licht. Als de voorklep langer dan vijf minuten open blijft staan, kan dat gevolgen hebben voor de afdrুকwaliteit.

 **OPMERKING:** Het foutbericht dat verschijnt in het operatorpaneel, verdwijnt als u alle vastgelopen afdrুকmedia uit de printer hebt verwijderd.

- 1 Trek het vastgelopen papier uit de enkele velinvoer. Als er geen vastgelopen papier te vinden is of als het moeilijk te verwijderen is, ga dan door met de volgende stap om het vastgelopen papier uit de printer te verwijderen.



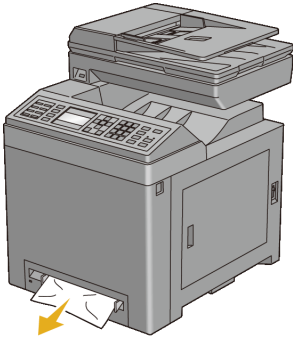

- 2 Neem de standaardlade voor 250 vel uit de printer en trek het papier dat nog vastzit uit de printer. Als er geen vastgelopen papier te vinden is of als het moeilijk te verwijderen is, ga dan door met de volgende stap om het vastgelopen papier uit de printer te verwijderen.

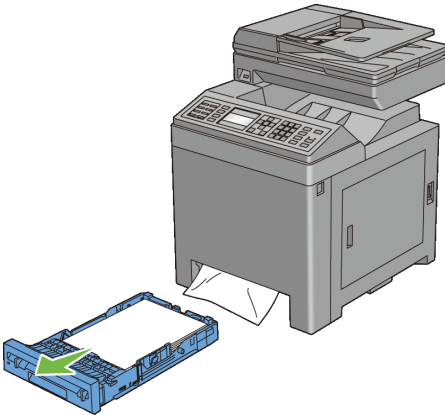

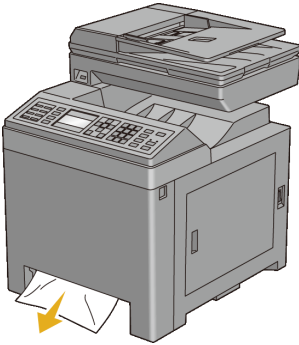

- 3 Druk op de knop aan de zijkant en open de voorklep.

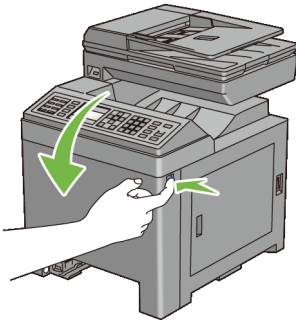

- 4 Open de riemenheid totdat deze stopt en verwijder het vastgelopen papier. Controleer daarna of er geen snippers papier in de printer zijn achtergebleven.

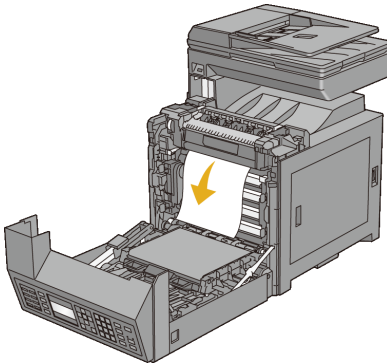
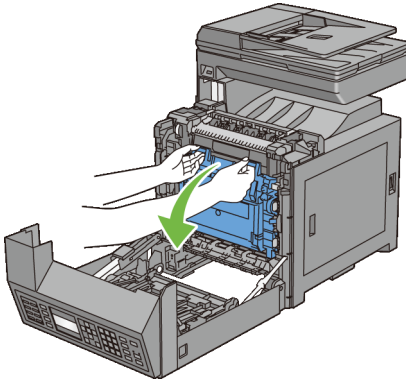

5 Sluit de riemeenheid en druk boven op de eenheid tot u een klik hoort.

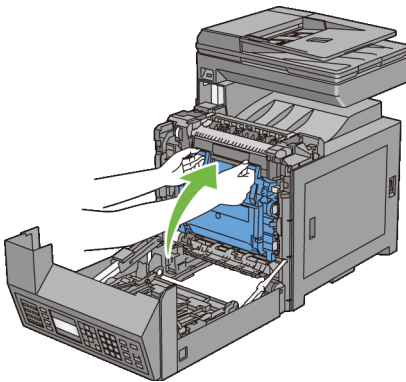

- 6 Sluit de voorklep.

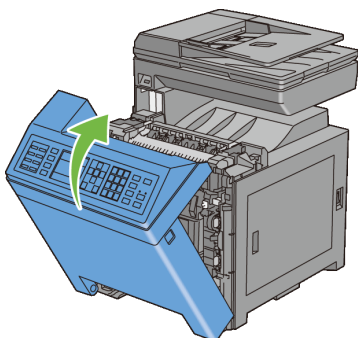

- 7 Schuif de standaardlade voor 250 vel in de printer en druk de lade zover mogelijk aan.

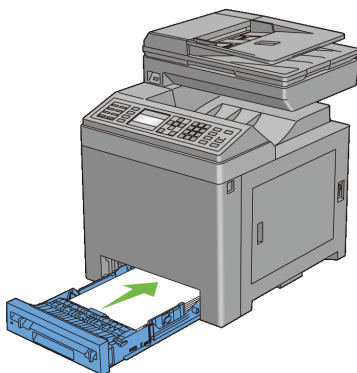

- ➡ **VOORZICHTIG:** Druk niet al te hard tegen de lade. Daardoor zou de lade of het binnenwerk van de printer beschadigd kunnen worden.

## Verwijderen van vastgelopen papier uit de standaardlade voor 250 vel

- ➡ **VOORZICHTIG:** Bescherm de trommels van het printkopapparaat (PHD) tegen fel licht. Als de voorklep langer dan vijf minuten open blijft staan, kan dat gevolgen hebben voor de afdrukkwaliteit.

 **OPMERKING:** Het foutbericht dat verschijnt in het operatorpaneel, verdwijnt als u alle vastgelopen afdrukmedia uit de printer hebt verwijderd.

- 1 Trek de standaardlade voor 250 vel voorzichtig uit de printer. Houd de papierlade met beide handen vast, til de voorkant wat omhoog, en trek de lade uit de printer.

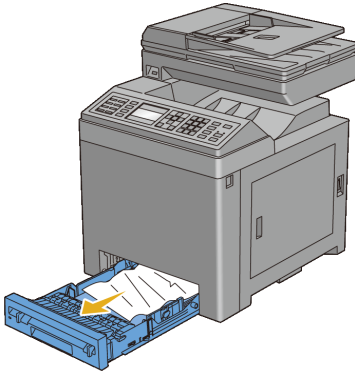

- 2 Verwijder alle gekreukte en/of vastzittende vellen uit de lade.

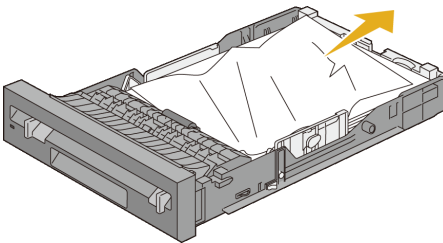

- 3 Trek het vastgelopen papier voorzichtig los zodat het niet scheurt. Als de papierstoring zich zo niet gemakkelijk laat verhelpen, verwijder het vastgelopen papier dan als volgt uit de printer.

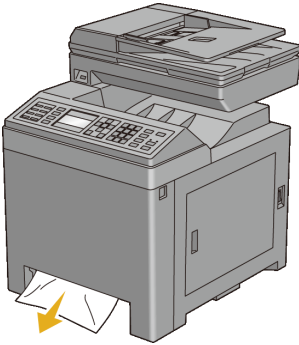

- 4 Druk op de knop aan de zijkant en open de voorklep.

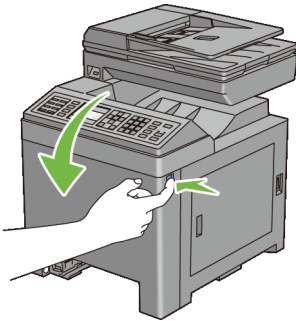

- 5 Open de riemenheid totdat deze stopt en verwijder het vastgelopen papier. Controleer daarna of er geen snippers papier in de printer zijn achtergebleven.

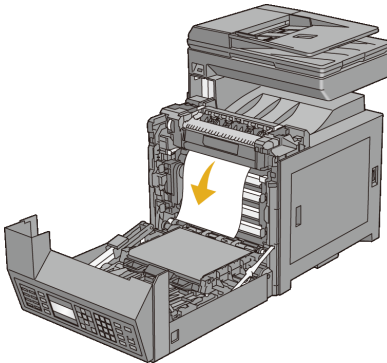
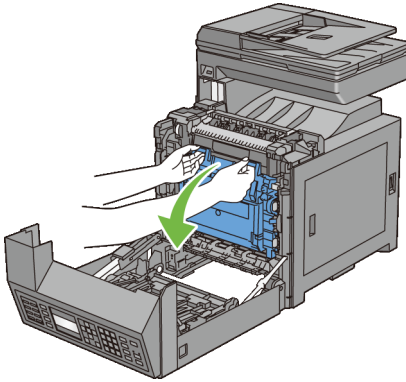

6 Sluit de riemeenheid en druk boven op de eenheid tot u een klik hoort.

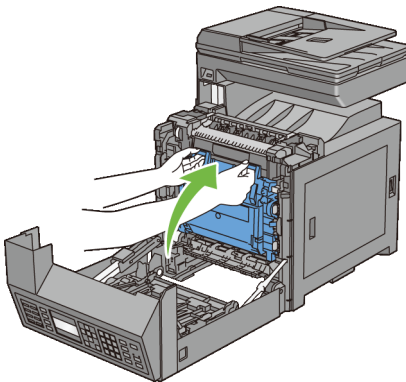

- 7 Sluit de voorklep.

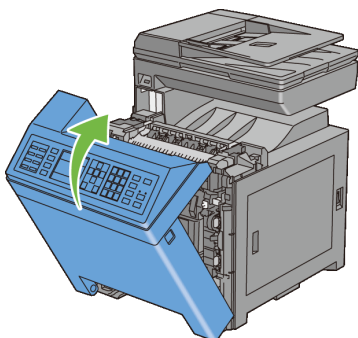

- 8 Schuif de standaardlade voor 250 vel in de printer en druk de lade zover mogelijk aan.

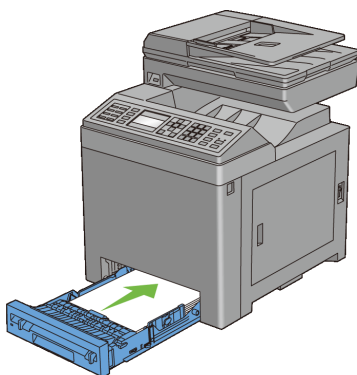



- ➔ **VOORZICHTIG:** Druk niet al te hard tegen de lade. Daardoor zou de lade of het binnenwerk van de printer beschadigd kunnen worden.

## Vastgelopen papier verwijderen uit de fuser

- ➔ **VOORZICHTIG:** Zorg dat er niets in aanraking komt met of krassen maakt op het oppervlak (de zwarte folie) van de riemeenheid. Krassen, vuil of vette vingerafdrukken op de folie van de riemeenheid kunnen de afdrukwaliteit aantasten.



 **VOORZICHTIG:** Bescherm de trommels van het printkopapparaat (PHD) tegen fel licht. Als de voorklep langer dan vijf minuten open blijft staan, kan dat gevolgen hebben voor de afdrukkwaliteit.

 **OPMERKING:** Het foutbericht dat verschijnt in het operatorpaneel, verdwijnt als u alle vastgelopen afdrukmedia uit de printer hebt verwijderd.

- 1 Zet de printer uit en wacht 30 minuten.
- 2 Druk op de knop aan de zijkant en open de voorklep.

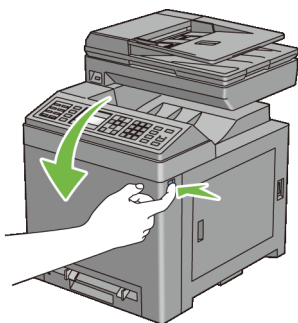

- 3 Open de riemeenheid.

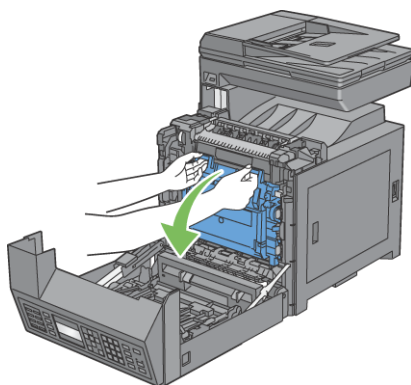

- 4 Licht de hendels aan beide uiteinden van de Fuser omhoog, en verwijder het vastgelopen papier. Als de papierstoring zich zo niet gemakkelijk laat verhelpen, gaat u naar de volgende stap.

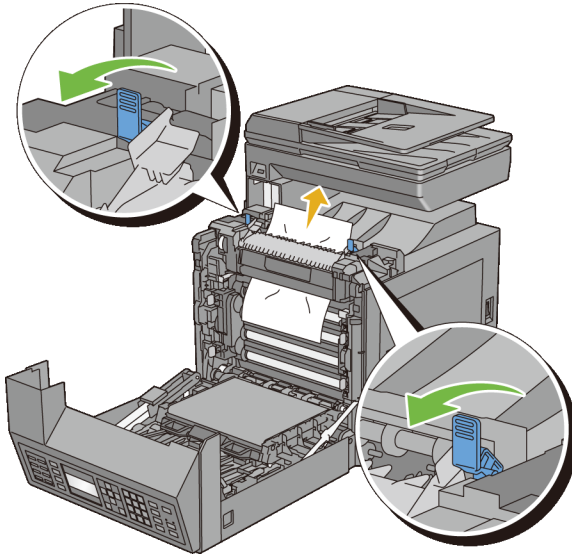

**⚠ OPGELET:** De Fuser is heet. Niet aanraken dus, want u zou zich kunnen branden.

- 5 Open het deksel van de Fuser en verwijder het vastgelopen papier.

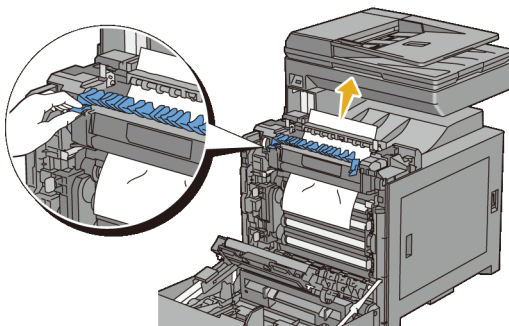

- 6 Sluit het deksel van de Fuser en druk de hendels aan weerszijden van de Fuser omlaag.

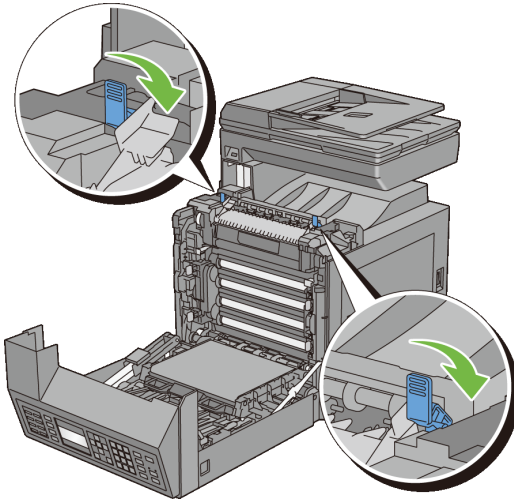

- 7 Controleer of er geen papiersnippers binnenin de printer zijn achtergebleven en sluit dan de riemeenheid.

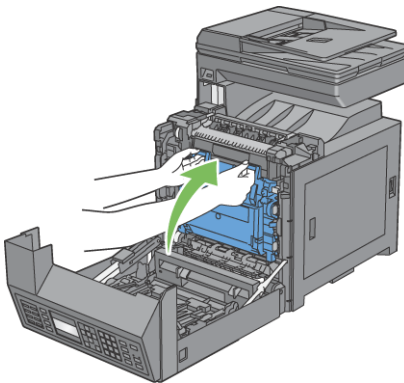

- 8 Sluit de voorklep.

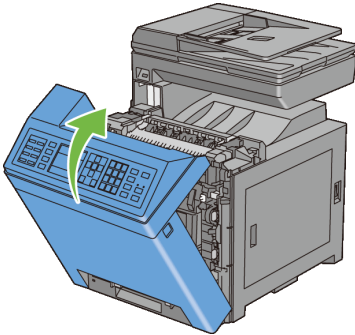

## Vastgelopen papier verwijderen uit de duplexer

 **OPMERKING:** Het foutbericht dat verschijnt in het operatorpaneel, verdwijnt als u alle vastgelopen afdrukmedia uit de printer hebt verwijderd.

- 1 Druk op de knop aan de zijkant en open de voorklep.

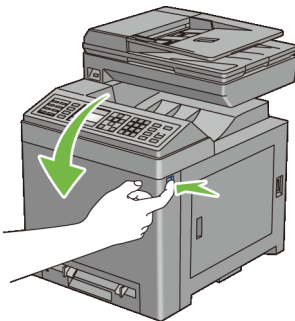

- 2 Open de klep van de duplexer.
- 3 Trek het vastgelopen papier uit de duplexer.

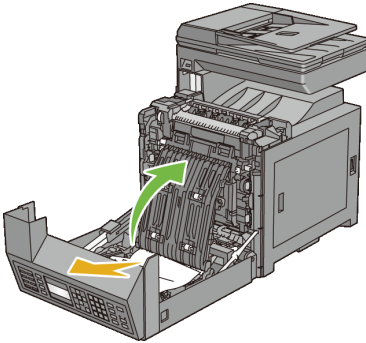

- 4 Sluit de klep van de duplexer.
- 5 Sluit de voorklep.

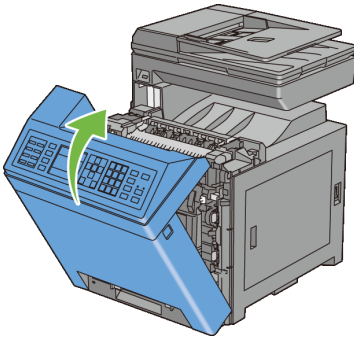

## Verwijderen van vastgelopen papier uit de apart verkrijgbare 250-documentinvoer

 **OPMERKING:** Het foutbericht dat verschijnt in het operatorpaneel, verdwijnt als u alle vastgelopen afdrukmedia uit de printer hebt verwijderd.

- 1 Trek de apart verkrijgbare 250-documentinvoer voorzichtig uit de printer. Houd de lade met beide handen vast en neem de lade uit de printer.

 **OPMERKING:** Papier in de als optie verkrijgbare 250 documentinvoer wordt in de printer ingevoerd vanaf de voorzijde van de standaardlade voor 250 vel en hierdoor kan papier dat is vastgelopen in de standaardlade voor

250 vel de als optie verkrijgbare 250 documentinvoer in de printer blokkeren, zodat u deze niet kunt openen. Zoek op verschillende plaatsen naar vastgelopen papier, te beginnen bij de als optie verkrijgbare 250 documentinvoer.

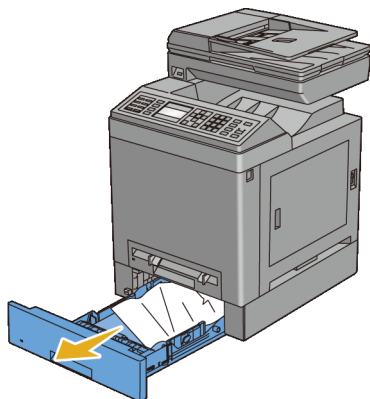

- 2 Verwijder alle vastgelopen en/of gekreukte vellen papier uit de lade.

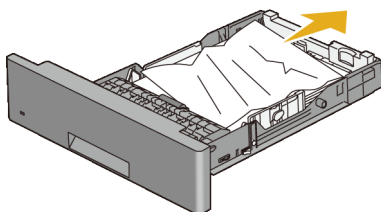

- 3 Trek het vastgelopen papier voorzichtig los zodat het niet scheurt. Als de papierstoring zich zo niet gemakkelijk laat verhelpen, verwijder het vastgelopen papier dan als volgt uit de printer.

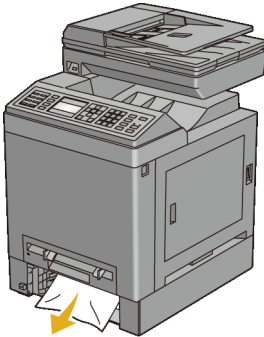

- 4 Druk op de knop aan de zijkant en open de voorklep.

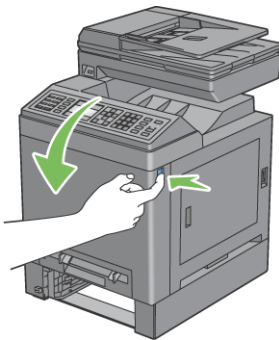

- 5 Open de riemenheid totdat deze stopt en verwijder het vastgelopen papier. Controleer daarna of er geen snippers papier in de printer zijn achtergebleven.

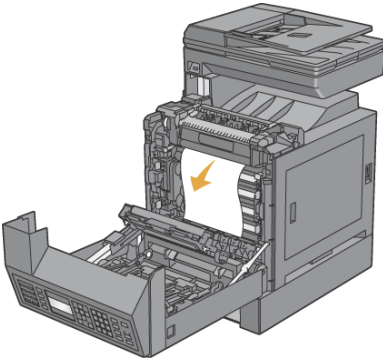
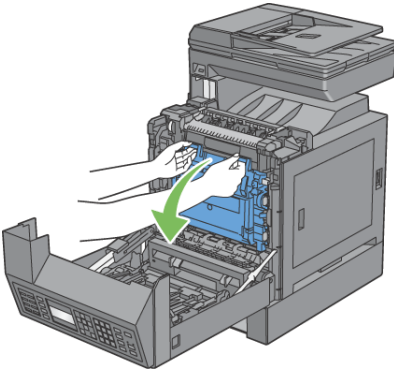

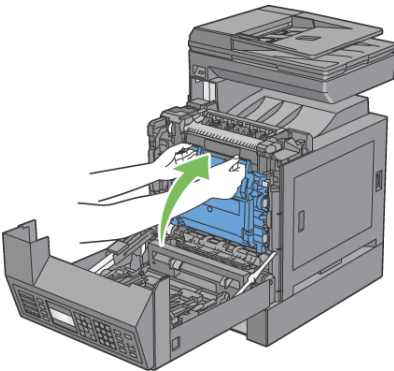

6 Sluit de riemeenheid en druk boven op de eenheid tot u een klik hoort.



7 Sluit de voorklep.

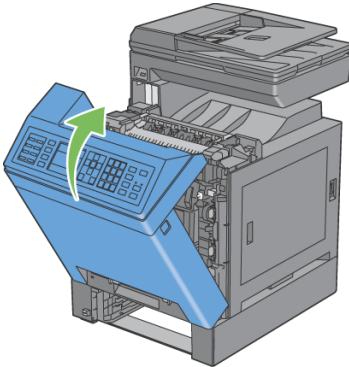



 **OPMERKING:** Als de melding van vastgelopen papier niet is verdwenen als u de voorklep hebt gesloten, trek dan de standaardlade voor 250 vel uit de printer en controleer of het vastgelopen papier in de opening van de lade zit.

- 8 Schuif de apart verkrijgbare 250documentinvoer in de printer en druk de lade zover mogelijk aan.

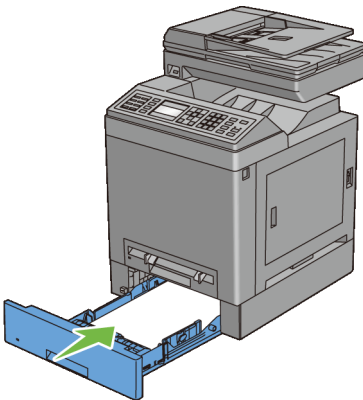

 **VOORZICHTIG:** Druk niet al te hard tegen de lade. Daardoor zou de lade of het binnenwerk van de printer beschadigd kunnen worden.



# Problemen oplossen



# Handleiding Problemen oplossen

## Simpele problemen met de printer

Sommige problemen met de printer kunt u zelf vrij eenvoudig verhelpen. Als zich een probleem voordoet met uw printer, controleer dan de volgende punten:

Is het netsnoer stevig aangesloten op de printer en op een goed geaard stopcontact?

- De printer is aangezet.
- Is de stroomvoorziening niet onderbroken door een schakelaar of een gesprongen zekering?
- Werkt andere elektrische apparatuur die is aangesloten op hetzelfde stopcontact wel naar behoren?
- Is het optionele geheugen goed geïnstalleerd?



Als na controle van alle bovenstaande punten het probleem nog steeds bestaat, schakelt u de printer uit, wacht u 10 seconden en schakelt u de printer weer in. Daarmee wordt het probleem vaak verholpen.

## Scheruweergaveproblemen

Probleem	Oplossing
Nadat de printer is aangezet, verschijnt niets op het operatorpaneel, blijft Even geduld... op de display, of gaat de schermverlichting niet branden.	<ul style="list-style-type: none"> <li>• Zet de printer uit, wacht 10 seconden en zet de printer weer aan.</li> <li>• Een zelftestbericht verschijnt op het operatorpaneel. Wanneer de test is voltooid, wordt <code>Geveerd</code> aangegeven.</li> </ul>

Probleem	Oplossing
De menu-instellingen die zijn gewijzigd via het operatorpaneel werken niet.	Instellingen in uw softwareprogramma, het printerstuurprogramma of de printerhulpprogramma's krijgen voorrang boven de instellingen die worden gemaakt via het operatorpaneel.

## Afdrukproblemen

Probleem	Oplossing
Er wordt niets afgedrukt, of onjuiste tekens.	Kijk of het bovenmenu in het operatorpaneel verschijnt voordat u een afdruktak naar de printer stuurt. Druk op de knop  (Menu) om naar het bovenste menu terug te keren.
	Kijk of er wel afdrukmedia in de printer is geplaatst. Druk op de knop  (Menu) om naar het bovenste menu terug te keren.
	Controleer of de printer staat ingesteld op de juiste pagina-beschrijvingstaal (PDL).
	Controleer of u het juiste printerstuurprogramma gebruikt.
	Controleer of de correcte USB- of Ethernetkabel goed op de printer is aangesloten.
	Controleer of het juiste afdrukmediaformaat is geselecteerd.
	Controleer, als u een printerspooler gebruikt, of de spooler niet is vastgelopen.
	Controleer de printer-interface via het Beheermenu. Bepaal welk host-interface u gebruikt. Druk een paneel-instellingenpagina af om te zien of de huidige interface-instellingen juist zijn.

Probleem	Oplossing
Verkeerd ingevoerde afdrukmedia of invoer van meerdere vellen komen voor in de standaardlade voor 250 vel of de enkele velinvoer.	Controleer of de gebruikte afdrukmedia voldoen aan de specificaties voor uw printer. Zie “Ondersteunde papiersoorten” voor nadere informatie.
	Waaier de afdrukmedia uit voordat u de vellen in de standaardlade voor 250 vel legt.
	Kijk of de afdrukmedia goed zijn ingelegd.
	Zorg dat de breedte- en lengtegeleiders in de afdrukmedia-lades juist zijn afgesteld.
	Controleer dat de standaardlade voor 250 vel goed is ingezet.
	Plaats niet teveel papier in de lade.
	Forceer bij het inleggen de afdrukmedia niet in de enkele velinvoer; anders kunnen er vellen scheef lopen of dubbelgevouwen worden.
	Controleer of de afdrukmedia niet zijn opgekruld.
	Let op dat de afdrukmedia in de juiste richting en met de juiste kant boven of onder zijn ingelegd. Zie “Plaatsen van afdrukmedia in de standaardlade voor 250 vel en de als optie verkrijgbare 250 documentinvoer” voor nadere informatie.
	Leg de afdrukmedia andersom of ondersteboven en druk nogmaals af, om te zien of de invoer dan beter gaat.
	Gebruik niet verschillende afdrukmedia door elkaar.
	Gebruik niet afdrukmedia uit verschillende pakken door elkaar.
	Verwijder het bovenste en het onderste gekrulde vel van een pak afdrukmedia, vóór u het papier inlegt.
	Plaats alleen afdrukmedia wanneer de lade leeg is.
Veeg de veragingsrollen in de standaardlade voor 250 vel of de enkele velinvoer schoon met een vochtige doek.	

Probleem	Oplossing
De envelop is gekreukt na afdrukken.	Zorg dat de envelop goed is in de standaardlade voor 250 vel is gelegd of in de enkele velinvoer is gestoken, volgens de instructies in "Plaatsen van enveloppen in de standaardlade voor 250 vel en de als optie verkrijgbare 250 documentinvoer" of "Inleggen van een envelop in de SSF."
De pagina's worden beëindigd op onverwachte plaatsen.	Verhoog de waarde voor Wachtijd op het operatorpaneel, in de werkset of in Dell Printer Configuration Web Tool.
De afdrukmedia worden niet netjes opgestapeld in de uitvoerbak.	Leg de stapel afdrukmedia andersom in de papierlade.
Er kan niet handmatig dubbelzijdig worden afgedrukt.	Selecteer Naar korte zijde of Naar lange zijde in het Dubbelzijdig menu op het tabblad Papier/uitvoer in het printerstuurprogramma.
Afdrukken uit de standaardlade voor 250 vel is niet mogelijk omdat de afdrukmedia in de lade gekruld is.	Laad de afdrukmedia in de enkele velinvoer.

## Afdrukkwaliteitsproblemen



**OPMERKING:** Enkele van de volgende Werkset-procedures kunt u uitvoeren op het operatorpaneel of met Dell Printer Configuration Web Tool. Zie "Begrip van de Werkset-menu's" en "Dell Printer Configuration Web Tool" voor informatie over het gebruik van het operatorpaneel en Dell Printer Configuration Web Tool.

- De uitvoer is te licht.
- De toner vlekt of de afdruk laat los.
- Her en der vlekken/onscherpe afbeeldingen
- De gehele uitvoer is blanco.
- Er lopen strepen over de uitvoer
- Een deel of de gehele uitvoer is zwart.
- Gekleurde stippen
- Verticale blanco strepen



- Ghosting
- Lichtzwakte
- Mist
- Bead-Carry-Out (BCO)
- Hoekige tekens
- Banden
- ‘Auger’-markering
- Gekreukt/gevlekt papier
- Schade aan de voorrand van het papier

### De uitvoer is te licht.

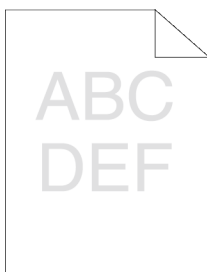

Oplossing	Ja	Nee
1 Misschien zijn de tonercassettes bijna leeg of aan vervanging toe. Bevestig de hoeveelheid toner die resteert in elk van de printercassettes. <ul style="list-style-type: none"> <li>a Controleer het tonerniveau in het tabblad Status in de Statusmonitor.</li> <li>b Vervang de tonercassettes als dat nodig is.</li> </ul> Is het probleem hiermee opgelost?	De taak is voltooid.	Ga naar bewerking 2.

Oplossing	Ja	Nee
<p>2 Als u tonercassettes gebruikt die niet van het merk Dell zijn, schakelt u de optie Geen Dell-toner uit.</p> <p>a Open de werkset en klik op Geen Dell-toner in het tabblad Printeronderhoud tab.</p> <p>b Zorg dat het keuzevakje Aan niet is geselecteerd.</p> <p>Is het probleem hiermee opgelost?</p>	De taak is voltooid.	Ga naar actie 3.
<p>3 Zet de Tonerspaarmodus uit in het printerstuurprogramma.</p> <p>a Op het tabblad Geavanceerd dient u te zorgen dat Tonerspaarmodus niet is geselecteerd.</p> <p>Is het probleem hiermee opgelost?</p>	De taak is voltooid.	Ga naar actie 4.
<p>4 Het afdrukmediaoppervlak kan ongelijkmatig zijn. Probeer of het helpt de instelling Papiersoort in het printerstuurprogramma te wijzigen. Wijzig bijvoorbeeld normaal papier in dik papier.</p> <p>a Wijzig de instelling Papiersoort op het tabblad Papier/uitvoer.</p> <p>Is het probleem hiermee opgelost?</p>	De taak is voltooid.	Ga naar actie 5.
<p>5 Controleer of de juiste afdrukmedia worden gebruikt. Zie "Ondersteunde papiersoorten". Als het niet het geval is, gebruik dan de afdrukmedia die worden aanbevolen voor de printer.</p> <p>Is het probleem hiermee opgelost?</p>	De taak is voltooid.	Ga naar actie 6.
<p>6 Het is belangrijk dat u de acht gele linten goed hebt verwijderd uit de PHD-eenheid. Zie "Vervangen van de linten in PHD-eenheid (printkopapparaat)" en "Een PHD-eenheid installeren". Verwijder de linten als dat niet geval is.</p> <p>Is het probleem hiermee opgelost?</p>	De taak is voltooid.	Ga naar actie 7.

Oplossing	Ja	Nee
<p>7 Zorg ervoor dat de ontwikkelaarmotor goed functioneert.</p> <ul style="list-style-type: none"> <li>a Open de werkset en klik op Machinecontrole in het tabblad Diagnosetab.</li> <li>b Selecteer Bedieningscontrole hoofdmotor uit de uitklaplijst en klik op de knop Starten.</li> <li>c Klik op de knop Geluid afspelen en controleer het motorgeluid.</li> </ul> <p>Functioneert de motor naar behoren?</p>	Ga naar actie 8.	Neem contact op met Dell.

<p>8 Zorg dat de inspuitmotor voor elke tonercassette goed functioneert.</p> <ul style="list-style-type: none"> <li>a Open de werkset en klik op Machinecontrole in het tabblad Diagnosetab.</li> <li>b Selecteer Controle inspuitmotor (Geel), Controle inspuitmotor (Magenta), Controle inspuitmotor (Cyaan) of Controle inspuitmotor (Zwart) uit de uitklaplijst en klik op de knop Starten.</li> <li>c Klik op de knop Geluid afspelen en controleer het motorgeluid.</li> <li>d Herhaal stap b en c en voer de Controle inspuitmotor uit voor de rest van de tonercassettes.</li> </ul>	Ga naar actie 9.	Neem contact op met Dell.
--	------------------	---------------------------



**OPMERKING:** U kunt de Controle inspuitmotor voor CMYK in iedere gewenste volgorde uitvoeren.

Functioneert de inspuitmotor naar behoren?

Oplossing	Ja	Nee
<p>9 Gebruik de Verversfunctie toner als u veel afbeeldingen afdrukt met een lage densiteit.</p> <p>a Open de werkset en klik op Vernieuwenmodus in het tabblad Diagnosetab.</p> <p>b Klik op de knop Geel onder Verversfunctie toner.</p> <p>c Herhaal stap b voor de knoppen Magenta, Cyaan, en Zwart.</p> <p> <b>OPGELET:</b> De Verversfunctie gebruikt extra toner.</p> <p>d Na gebruik van de Verversfunctie toner selecteert u Grafiekafdruk in de lijst op het tabblad Diagnose.</p> <p>e Klik op de knop Configuratiegrafiek 4 kleuren.</p> <p>De Configuratiegrafiek 4 kleuren wordt afgedrukt.</p> <p>Is het probleem hiermee opgelost?</p>	De taak is voltooid.	Ga naar actie 10.
<p>10 Vervang de PHD-eenheid indien u een reserve heeft.</p> <p>a Vervang de PHD-eenheid. Zie "Vervangen van de PHD-eenheid (printkopapparaat)" en "Een PHD-eenheid installeren".</p> <p>b Na het vervangen van de PHD-eenheid klikt u op Grafiekafdruk in het tabblad Diagnose.</p> <p>c Klik op de knop Configuratiegrafiek 4 kleuren.</p> <p>De Configuratiegrafiek 4 kleuren wordt afgedrukt.</p> <p>Is het probleem hiermee opgelost?</p>	De taak is voltooid.	Neem contact op met Dell.

## De toner vlekt of de afdruk laat los.

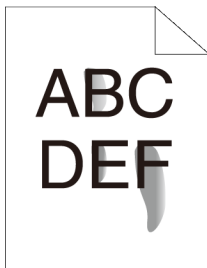

Oplossing	Ja	Nee
<p>1 Het afdrukmediaoppervlak kan ongelijkmatig zijn. Probeer of het helpt de instelling Papiersoort in het printerstuurprogramma te wijzigen. Wijzig bijvoorbeeld normaal papier in dik papier.</p> <p>a Wijzig de instelling Papiersoort op het tabblad Papier/uitvoer.</p> <p>Is het probleem hiermee opgelost?</p>	De taak is voltooid.	Ga naar bewerking 2.
<p>2 Controleer of de juiste afdrukmedia worden gebruikt. Zie “Ondersteunde papiersoorten”. Als het niet het geval is, gebruik dan de afdrukmedia die worden aanbevolen voor de printer.</p> <p>Is het probleem hiermee opgelost?</p>	De taak is voltooid.	Ga naar actie 3.
<p>3 Vervang de PHD-eenheid indien u een reserve heeft.</p> <p>a Vervang de PHD-eenheid. Zie "Vervangen van de PHD-eenheid (printkopapparaat)" en "Een PHD-eenheid installeren".</p> <p>b Druk na vervanging van de PHD-eenheid opnieuw uw document af.</p> <p>Is het probleem hiermee opgelost?</p>	De taak is voltooid.	Neem contact op met Dell.

## Her en der vlekken/onscherpe afbeeldingen

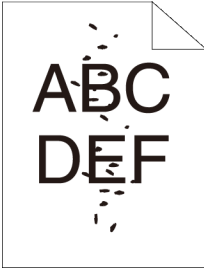

Oplossing	Ja	Nee
<p>1 Controleer of de tonercartridges correct zijn geplaatst. Zie "Installeren van een nieuwe tonercartridge".</p> <p>Is het probleem hiermee opgelost?</p>	De taak is voltooid.	Ga naar bewerking 2.
<p>2 Zorg ervoor dat de PHD-eenheid juist is geïnstalleerd. Zie "Vervangen van de PHD-eenheid (printkopapparaat)" en "Een PHD-eenheid installeren".</p> <p>Is het probleem hiermee opgelost?</p>	De taak is voltooid.	Ga naar actie 3.
<p>3 Vervang de PHD-eenheid indien u een reserve heeft.</p> <p>a Vervang de PHD-eenheid. Zie "Vervangen van de PHD-eenheid (printkopapparaat)" en "Een PHD-eenheid installeren".</p> <p>b Na het vervangen van de PHD-eenheid klikt u op Grafiekafdruk in het tabblad Diagnose.</p> <p>c Klik op de knop Configuratiegrafiek tekenbreedte.</p> <p>De Configuratiegrafiek tekenbreedte wordt afgedrukt.</p> <p>Is het probleem hiermee opgelost?</p>	De taak is voltooid.	Neem contact op met Dell.

## De gehele uitvoer is blanco.

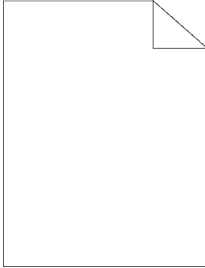

Oplossing	Ja	Nee
<p>1 Misschien zijn de tonercassettes bijna leeg of aan vervanging toe. Bevestig de hoeveelheid toner die resteert in elk van de printercassettes.</p> <p>a Controleer het tonerniveau in het tabblad Status in de Statusmonitor.</p> <p>b Vervang de tonercassettes als dat nodig is.</p> <p>Is het probleem hiermee opgelost?</p>	De taak is voltooid.	Ga naar bewerking 2.
<p>2 Als u tonercassettes gebruikt die niet van het merk Dell zijn, schakelt u de optie Geen Dell-toner uit.</p> <p>a Open de werkset en klik op Geen Dell-toner in het tabblad Printeronderhoud tab.</p> <p>b Zorg dat het keuzevakje Aan niet is geselecteerd.</p> <p>Is het probleem hiermee opgelost?</p>	De taak is voltooid.	Ga naar actie 3.
<p>3 Zet de Tonerspaarmodus uit in het printerstuurprogramma.</p> <p>a Op het tabblad Geavanceerd dient u te zorgen dat het Tonerspaarmodus niet is geselecteerd.</p> <p>Is het probleem hiermee opgelost?</p>	De taak is voltooid.	Ga naar actie 4.

Oplossing	Ja	Nee
<p>4 Het afdrukmediaoppervlak kan ongelijkmatig zijn. Probeer of het helpt de instelling Papiersoort in het printerstuurprogramma te wijzigen. Wijzig bijvoorbeeld normaal papier in dik papier.</p> <p>a Wijzig de instelling Papiersoort op het tabblad Papier/uitvoer.</p> <p>Is het probleem hiermee opgelost?</p>	De taak is voltooid.	Ga naar actie 5.
<p>5 Controleer of de juiste afdrukmedia worden gebruikt. Zie "Ondersteunde papiersoorten". Als het niet het geval is, gebruik dan de afdrukmedia die worden aanbevolen voor de printer.</p> <p>Is het probleem hiermee opgelost?</p>	De taak is voltooid.	Ga naar actie 6.
<p>6 Het is belangrijk dat de acht gele linten goed van de PHD-unit worden gehaald. Zie "Vervangen van de PHD-eenheid (printkopapparaat)" en "Een PHD-eenheid installeren". Verwijder de linten als dat niet geval is.</p> <p>Is het probleem hiermee opgelost?</p>	De taak is voltooid.	Ga naar actie 7.
<p>7 Zorg ervoor dat de ontwikkelaarmotor goed functioneert.</p> <p>a Open de werkset en klik op Machinecontrole in het tabblad Diagnosetab.</p> <p>b Selecteer Bedieningscontrole hoofdmotor uit de uitklaplijst en klik op de knop Starten.</p> <p>c Klik op de knop Geluid afspelen en controleer het motorgeluid.</p> <p>Functioneert de motor naar behoren?</p>	Ga naar actie 8.	Neem contact op met Dell.



Oplossing	Ja	Nee
<p>8 Zorg dat de inspuitmotor voor elke tonercassette goed functioneert.</p> <p>a Open de werkset en klik op Machinecontrole in het tabblad Diagnosetab.</p> <p>b Selecteer Controle inspuitmotor (Geel), Controle inspuitmotor (Magenta), Controle inspuitmotor (Cyaan) of Controle inspuitmotor (Zwart) uit de uitklaplijst en klik op de knop Starten.</p> <p>c Klik op de knop Geluid afspelen en controleer het motorgeluid.</p> <p>d Herhaal stap b en c en voer de Controle inspuitmotor uit voor de rest van de tonercassettes.</p> <p> <b>OPMERKING:</b> U kunt de Controle inspuitmotor voor CMYK in iedere gewenste volgorde uitvoeren.</p> <p>Functioneert de inspuitmotor naar behoren?</p>	Ga naar actie 9.	Neem contact op met Dell.
<p>9 Vervang de PHD-eenheid indien u een reserve heeft.</p> <p>a Vervang de PHD-eenheid. Zie "Vervangen van de PHD-eenheid (printkopapparaat)" en "Een PHD-eenheid installeren".</p> <p>b Na het vervangen van de PHD-eenheid klikt u op Grafiekafdruk in het tabblad Diagnose.</p> <p>c Klik op de knop Configuratiegrafiek 4 kleuren.</p> <p>De Configuratiegrafiek 4 kleuren wordt afgedrukt.</p> <p>Is het probleem hiermee opgelost?</p>	De taak is voltooid.	Neem contact op met Dell.

## Er lopen strepen over de uitvoer

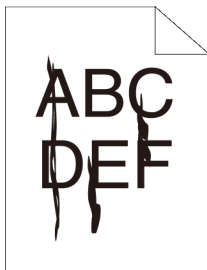

Oplissing	Ja	Nee
<p>1 Misschien zijn de tonercassettes bijna leeg of aan vervanging toe. Bevestig de hoeveelheid toner die resteert in elk van de printercassettes.</p> <ul style="list-style-type: none"><li>a Controleer het tonerniveau in het tabblad Status in de Statusmonitor.</li><li>b Vervang de tonercassettes als dat nodig is.</li></ul> <p>Is het probleem hiermee opgelost?</p>	<p>De taak is voltooid.</p>	<p>Ga naar bewerking 2.</p>
<p>2 Als u tonercassettes gebruikt die niet van het merk Dell zijn, schakelt u de optie Geen Dell-toner uit.</p> <ul style="list-style-type: none"><li>a Open de werkset en klik op Geen Dell-toner in het tabblad Printeronderhoud tab.</li><li>b Zorg dat het keuzevakje Aan niet is geselecteerd.</li></ul> <p>Is het probleem hiermee opgelost?</p>	<p>De taak is voltooid.</p>	<p>Ga naar actie 3.</p>

Oplossing	Ja	Nee
<p>3 Vervang de PHD-eenheid indien u een reserve heeft.</p> <p>a Vervang de PHD-eenheid. Zie "Vervangen van de PHD-eenheid (printkopapparaat)" en "Een PHD-eenheid installeren".</p> <p>b Na het vervangen van de PHD-eenheid klikt u op Grafiekafdruk in het tabblad Diagnose.</p> <p>c Klik op de knop Configuratiegrafiek 4 kleuren.</p> <p>De Configuratiegrafiek 4 kleuren wordt afgedrukt.</p> <p>Is het probleem hiermee opgelost?</p>	De taak is voltooid.	Neem contact op met Dell.

### Een deel of de gehele uitvoer is zwart.

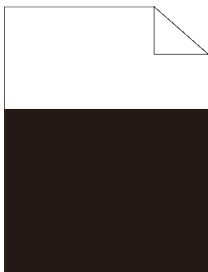

Oplossing	Ja	Nee
<p>1 Zorg dat de Uitvoerkleur is ingesteld op Kleur (Auto) in het printerstuurprogramma.</p> <p>a Op het tabblad Grafieken dient u ervoor te zorgen dat het Uitvoerkleur is ingesteld op Kleur (Auto).</p> <p>Is het probleem hiermee opgelost?</p>	De taak is voltooid.	Ga naar bewerking 2.

Oplissing	Ja	Nee
<p>2 Vervang de PHD-eenheid indien u een reserve heeft.</p> <p>a Vervang de PHD-eenheid. Zie "Vervangen van de PHD-eenheid (printkopapparaat)" en "Een PHD-eenheid installeren".</p> <p>b Na het vervangen van de PHD-eenheid klikt u op Grafiekafdruk in het tabblad Diagnose.</p> <p>c Klik op de knop Configuratiegrafiek 4 kleuren.</p> <p>De Configuratiegrafiek 4 kleuren wordt afgedrukt.</p> <p>Is het probleem hiermee opgelost?</p>	De taak is voltooid.	Neem contact op met Dell.

## Gekleurde stippen

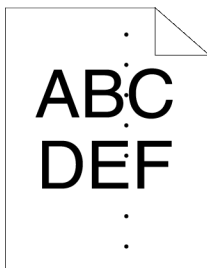

Oplossing	Ja	Nee
<p>1 Probeer de oorzaak van het probleem te vinden met behulp van het Configuratiegrafiek tekenbreedte.</p> <p>a Open de werkset en klik op Grafiekafdruk op het tabblad Diagnose.</p> <p>b Klik op de knop Configuratiegrafiek tekenbreedte.</p> <p>De Configuratiegrafiek tekenbreedte wordt afgedrukt.</p> <p>c Vergelijk de kleurstippen op uw uitvoer met die op de Configuratiegrafiek tekenbreedte en probeer het probleem te lokaliseren.</p> <p>Is de oorzaak van het probleem gevonden?</p>	<p>Ga verder met de oplossing die overeenkomt met de locatie van het probleem:</p> <ul style="list-style-type: none"> <li>• PHD-eenheid - 2</li> <li>• Fuser - Neem contact op met Dell en vervang de fuser.</li> <li>• Hoofdeenheid van de printer - neem contact op met Dell.</li> </ul>	<p>Neem contact op met Dell.</p>
<p>2 Vervang de PHD-eenheid indien u een reserve heeft.</p> <p>a Vervang de PHD-eenheid. Zie "Vervangen van de PHD-eenheid (printkopapparaat)" en "Een PHD-eenheid installeren".</p> <p>b Na het vervangen van de PHD-eenheid klikt u op Grafiekafdruk in het tabblad Diagnose.</p> <p>c Klik op de knop Configuratiegrafiek tekenbreedte.</p> <p>De Configuratiegrafiek tekenbreedte wordt afgedrukt.</p> <p>Is het probleem hiermee opgelost?</p>	<p>De taak is voltooid.</p>	<p>Neem contact op met Dell.</p>

## Verticale blanco strepen

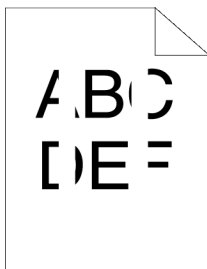

Oplossing	Ja	Nee
1 Controleer of het lichtpad niet is afgedekt. a Vervang de PHD-eenheid en in het donker houden. Zie “Vervangen van de PHD-eenheid (printkopapparaat)”. b Controleer het lichtpad en verwijder de afdekking. c Installeer de PHD-eenheid opnieuw. Zie “Een PHD-eenheid installeren”. d Start de werkset en klik op Grafiekafdruk op het tabblad Diagnose. e Klik op de knop Configuratiegrafiek tekenbreedte. De Configuratiegrafiek tekenbreedte wordt afgedrukt.	De taak is voltooid.	Ga naar bewerking 2.

Is het probleem hiermee opgelost?

Oplossing	Ja	Nee
<p>2 Vervang de PHD-eenheid indien u een reserve heeft.</p> <p>a Vervang de PHD-eenheid. Zie "Vervangen van de PHD-eenheid (printkopapparaat)" en "Een PHD-eenheid installeren".</p> <p>b Na het vervangen van de PHD-eenheid klikt u op Grafiekafdruk in het tabblad Diagnose.</p> <p>c Klik op de knop Configuratiegrafiek tekenbreedte.</p> <p>De Configuratiegrafiek tekenbreedte wordt afgedrukt.</p> <p>Is het probleem hiermee opgelost?</p>	De taak is voltooid.	Neem contact op met Dell.

## Ghosting

Oplossing	Ja	Nee
<p>1 Probeer de oorzaak van het probleem te vinden met behulp van het Configuratiegrafiek ghost.</p> <p>a Start de werkset en klik op Grafiekafdruk op het tabblad Diagnose.</p> <p>b Klik op de knop Configuratiegrafiek ghost.</p> <p>De Configuratiegrafiek ghost wordt afgedrukt.</p> <p>Is het type probleem vastgesteld?</p>	<p>Ga verder met de oplossing die overeenkomt met het type ghosting.</p> <p>Positieve ghost – 2a</p> <p>Negatieve ghost – 2b</p>	Neem contact op met Dell.
<p>2a Vervang de PHD-eenheid indien u een reserve heeft.</p> <p>a Vervang de PHD-eenheid. Zie "Vervangen van de PHD-eenheid (printkopapparaat)" en "Een PHD-eenheid installeren".</p> <p>b Na het vervangen van de PHD-eenheid klikt u op Grafiekafdruk in het tabblad Diagnose.</p> <p>c Klik op de knop Configuratiegrafiek ghost.</p> <p>De Configuratiegrafiek ghost wordt afgedrukt.</p> <p>Is het probleem hiermee opgelost?</p>	De taak is voltooid.	Neem contact op met Dell.

Oplossing	Ja	Nee
<p>2b Als u niet afdrukmedia gebruikt die voor de printer worden aanbevolen, stap dan over op de afdrukmedia die worden aanbevolen.</p> <p>Is het probleem hiermee opgelost?</p>	Ga naar actie 3.	Ga naar actie 2a.
<p>3 Stel de verzendbias in.</p> <p>a Druk via het operatorpaneel op de knop  (Menu) en selecteer Systeeminstellingen→ Beheermenu→ Onderhoud→ BTR instellen.</p> <p>b Past de instelling aan voor het type afdrukmedia dat wordt gebruikt.</p> <p>c Start de werkset en klik op Grafiekafdruk op het tabblad Diagnose.</p> <p>d Klik op de knop Configuratiegrafiek ghost.</p> <p>De Configuratiegrafiek ghost wordt afgedrukt.</p> <p>Is het probleem hiermee opgelost?</p>	De taak is voltooid.	Neem contact op met Dell.

## Lichtzwakte

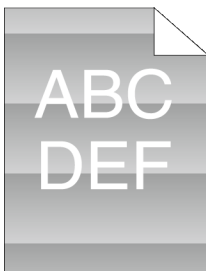



Oplossing	Ja	Nee
<p>1 Controleer het licht vermoeidpatroon met gebruik van de Configuratiegrafiek tekenbreedte.</p> <p>a Start de werkset en klik op Grafiekafdruk op het tabblad Diagnose.</p> <p>b Klik op de knop Configuratiegrafiek tekenbreedte.</p> <p>De Configuratiegrafiek tekenbreedte wordt afgedrukt.</p> <p>Komt het patroon op de uitvoer overeen met dat op de Configuratiegrafiek tekenbreedte?</p>	Ga naar bewerking 2.	Neem contact op met Dell.
<p>2 Voer de PHD Vernieuwenmodus uit.</p> <p>a Open de werkset en klik op Vernieuwenmodus in het tabblad Diagnosetab.</p> <p>b Na het starten van Modus voor drum vernieuwen klikt u op Grafiekafdruk op het tabblad Diagnose.</p> <p>c Klik op de knop Configuratiegrafiek 4 kleuren.</p> <p>De Configuratiegrafiek 4 kleuren wordt afgedrukt.</p> <p>Is het probleem hiermee opgelost?</p>	De taak is voltooid.	Ga naar actie 3.
<p>3 Vervang de PHD-eenheid indien u een reserve heeft. Zie "Vervangen van de PHD-eenheid (printkopapparaat)" en "Een PHD-eenheid installeren".</p> <p>Is het probleem hiermee opgelost?</p>	De taak is voltooid.	Neem contact op met Dell.

## Mist



Oplossing	Ja	Nee
1 Voer de PHD Vernieuwenmodus uit. a Open de werkset en klik op Vernieuwenmodus in het tabblad Diagnosetab. b Na het starten van de Modus voor drum vernieuwen klikt u op Grafiekafdruk op het tabblad Diagnose. c Klik op de knop Configuratiegrafiek 4 kleuren. De Configuratiegrafiek 4 kleuren wordt afgedrukt.	De taak is voltooid.	Ga naar bewerking 2.
Is het probleem hiermee opgelost?		
2 Vervang de PHD-eenheid indien u een reserve heeft. a Vervang de PHD-eenheid. Zie "Vervangen van de PHD-eenheid (printkopapparaat)" en "Een PHD-eenheid installeren". b Na het vervangen van de PHD-eenheid klikt u op Grafiekafdruk in het tabblad Diagnose. c Klik op de knop Configuratiegrafiek 4 kleuren. De Configuratiegrafiek 4 kleuren wordt afgedrukt.	De taak is voltooid.	Neem contact op met Dell.
Is het probleem hiermee opgelost?		

## Bead-Carry-Out (BCO)

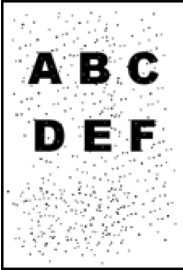

Oplossing	Ja	Nee
1 Stel de hoogte van de locatie in, als de printer op grote hoogte is geïnstalleerd. a Open de werkset en klik op Hoogte regelen in het tabblad Diagnose. b Selecteer de waarde die ongeveer de hoogte aangeeft van de locatie waar de printer is geïnstalleerd.  Is het probleem hiermee opgelost?	De taak is voltooid.	Ga naar bewerking 2.
2 Vervang de PHD-eenheid indien u een reserve heeft. Zie "Vervangen van de PHD-eenheid (printkopapparaat)" en "Een PHD-eenheid installeren".  Is het probleem hiermee opgelost?	De taak is voltooid.	Neem contact op met Dell.

## Hoekige tekens



Oplossing	Ja	Nee
<p>1 Stel Raster in het printerstuurprogramma op Fijnheid in.</p> <p>a Stel op het tabblad Geavanceerd Raster onder Items: in op Fijnheid.</p> <p>Is het probleem hiermee opgelost?</p>	De taak is voltooid.	Ga naar bewerking 2.
<p>2 Zet de Afdrukmodus op Hoge kwaliteit in het printerstuurprogramma.</p> <p>a Selecteer op het tabblad Grafieken Hoge kwaliteit bij Afdrukmodus.</p> <p>Is het probleem hiermee opgelost?</p>	De taak is voltooid.	Ga naar actie 3.
<p>3 Stel Bitmap bijwerken in in het printerstuurprogramma.</p> <p>a Zet op het tabblad Geavanceerd Bitmap bijwerken bij Items op Aan.</p> <p>Is het probleem hiermee opgelost?</p>	De taak is voltooid.	Ga naar actie 4.
<p>4 Stel Bitmaptekst bijwerken in in het printerstuurprogramma.</p> <p>a Zet op het tabblad Geavanceerd Bitmaptekst bijwerken bij Items op Aan.</p> <p>Is het probleem hiermee opgelost?</p>	De taak is voltooid.	Ga naar actie 5.
<p>5 Bij gebruik van een gedownload lettertype is het belangrijk dat het lettertype een aanbevolen lettertype is voor de printer, het besturingssysteem en de toepassing die wordt gebruikt.</p> <p>Is het probleem hiermee opgelost?</p>	De taak is voltooid.	Neem contact op met Dell.

## Banden

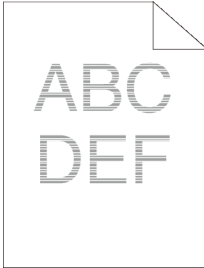

Oplossing	Ja	Nee
<p>1 Probeer de oorzaak van het probleem te vinden met behulp van het Configuratiegrafiek tekenbreedte.</p> <p>a Start de werkset en klik op Grafiekafdruk op het tabblad Diagnose.</p> <p>b Klik op de knop Configuratiegrafiek tekenbreedte.</p> <p>De Configuratiegrafiek tekenbreedte wordt afgedrukt.</p> <p>Is de oorzaak van het probleem gevonden?</p>	<p>Ga verder met de oplossing die overeenkomt met de locatie van het probleem:</p> <ul style="list-style-type: none"><li>• PHD- eenheid - 2</li><li>• Fuser - Neem contact op met Dell en vervang de fuser.</li><li>• Hoofdeenheid van de printer - neem contact op met Dell.</li></ul>	<p>Neem contact op met Dell.</p>

Oplossing	Ja	Nee
<p>2 Vervang de PHD-eenheid indien u een reserve heeft.</p> <p>a Vervang de PHD-eenheid. Zie "Vervangen van de PHD-eenheid (printkopapparaat)" en "Een PHD-eenheid installeren".</p> <p>b Na het vervangen van de PHD-eenheid klikt u op Grafiekafdruk in het tabblad Diagnose.</p> <p>c Klik op de knop Configuratiegrafiek tekenbreedte.</p> <p>De Configuratiegrafiek tekenbreedte wordt afgedrukt.</p> <p>Is het probleem hiermee opgelost?</p>	De taak is voltooid.	Neem contact op met Dell.

## 'Auger'-markering



Oplossing	Ja	Nee
<p>1 Probeer de oorzaak van het probleem te vinden met behulp van het Configuratiegrafiek tekenbreedte.</p> <p>a Start de werkset en klik op Grafiekafdruk op het tabblad Diagnose.</p> <p>b Klik op de knop Configuratiegrafiek tekenbreedte.</p> <p>De Configuratiegrafiek tekenbreedte wordt afgedrukt.</p> <p>Komt de uitvoer overeen met het patroon voor het avergaarten?</p>	Ga naar bewerking 2.	Neem contact op met Dell.

Oplossing	Ja	Nee
<p>2 Voer de Ontwikkelaar reinigen uit.</p> <p>a Open de werkset en klik op Ontwikkelaar reinigen in het tabblad Diagnosetab.</p> <p>b Klik op de knop Starten.</p> <p>c Na het uitvoeren van Ontwikkelaar reinigen klikt u op Grafiekafdruk op het tabblad Diagnose.</p> <p>d Klik op de knop Configuratiegrafiek tekenbreedte.</p> <p>De Configuratiegrafiek tekenbreedte wordt afgedrukt.</p> <p>Is het probleem hiermee opgelost?</p>	De taak is voltooid.	Ga naar actie 3.
<p>3 Vervang de PHD-eenheid indien u een reserve heeft. Zie "Vervangen van de PHD-eenheid (printkopapparaat)" en "Een PHD-eenheid installeren".</p> <p>Is het probleem hiermee opgelost?</p>	De taak is voltooid.	Neem contact op met Dell.

## Gekreukt/gevlekt papier

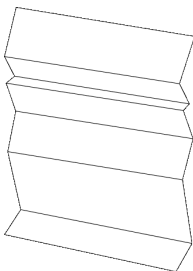

Oplossing	Ja	Nee
<p>1 Controleer of de juiste afdrukmedia worden gebruikt. Zie “Ondersteunde papiersoorten”. Als het niet het geval is, gebruik dan de afdrukmedia die worden aanbevolen voor de printer.</p> <p>Is het probleem hiermee opgelost?</p>	De taak is voltooid.	<p>Bij afdrukken op een envelop gaat u naar actie 2a.</p> <p>Bij afdrukken op afdrukmedia anders dan enveloppen gaat u naar actie 2b.</p>
<p>2a Controleer de kreuk. Bevindt de kreuk zich binnen 30 mm van de vier randen van de envelop?</p>	Dit type kreuk is normaal. Uw printer maakt geen fout.	<p>Is de envelop 220 mm of langer (C5 of Envelop #10), dan gaat u naar actie 3a.</p> <p>Is de envelop korter dan 220 mm (C5 of COM-10), dan gaat u naar actie 3a of 3b.</p>
<p>2b Voer de Controlefunctie papierwikkel uit.</p> <p>a Start de werkset en klik op Controlefunctie papierwikkel in het tabblad Diagnose.</p> <p>b Klik op de knop Starten.</p> <p>Is het papier gekreukt?</p>	Neem contact op met Dell.	Neem contact op met Dell om de fuser te vervangen.
<p>3a Plaats de enveloppen in de standaardlade voor 250 vel in de richting invoer langs de korte zijde met de klep gesloten en de te bedrukken zijde omhoog. Zie “Plaatsen van enveloppen in de standaardlade voor 250 vel en de als optie verkrijgbare 250 documentinvoer” voor nadere inlichtingen.</p> <p>Is het probleem hiermee opgelost?</p>	De taak is voltooid.	Neem contact op met Dell.



Oplossing	Ja	Nee
3b Plaats de enveloppen in de standaardlade voor 250 vel in de richting invoer langs de lange zijde met de klep open en de te bedrukken zijde omhoog. Zie “Monarch of DL” voor nadere inlichtingen.  Is het probleem hiermee opgelost?	De taak is voltooid.	Neem contact op met Dell.

## Schade aan de voorrand van het papier

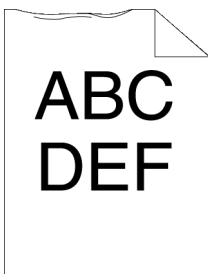

Oplossing	Ja	Nee
1 Als u de SSF gebruikt, keer het papier dan om en probeer het opnieuw.  Als u een van de laden gebruikt, verwissel het papier dan en probeer het opnieuw.  Is het probleem hiermee opgelost?	De taak is voltooid.	(SSF) Ga naar actie 2.  (laden) Neem contact op met Dell.
2 Vervang het papier en probeer het vervolgens opnieuw.  Is het probleem hiermee opgelost?	De taak is voltooid.	Ga naar actie 3.
3 Gebruik een andere lade in plaats van de SSF.  Is het probleem hiermee opgelost?	De taak is voltooid.	Neem contact op met Dell.

## Problemen met papierstoring/uitlijning

 **OPMERKING:** Enkele van de volgende Werkset-procedures kunt u uitvoeren op het operatorpaneel of met Dell Printer Configuration Web Tool. Zie "Begrip van de Werkset-menu's" en "Dell Printer Configuration Web Tool" voor informatie over het gebruik van het operatorpaneel en Dell Printer Configuration Web Tool.

- De boven- en zijmarges kloppen niet.
- De kleurregistratie is verschoven
- Afbeeldingen staan scheef
- Verkeerde invoer in standaardlade voor 250 vel
- Verkeerde invoer in SSF
- Verkeerde invoer in optionele 250 documentinvoer
- Registerstoring (storing met uitgangssensor aan)
- Uitgangsstoring (storing met uitgangssensor uit)
- Meerdere vellen vastgelopen in de standaardlade voor 250 vel/optionele 250 documentinvoer
- Meerdere vellen vastgelopen in de SSF

### De boven- en zijmarges kloppen niet.

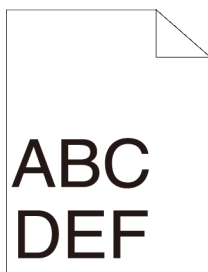

Oplossing	Ja	Nee
1 Zorg dat de marges juist zijn ingesteld op de toepassing die wordt gebruikt. Is het probleem hiermee opgelost?	De taak is voltooid.	Neem contact op met Dell.

## De kleurregistratie is verschoven



Oplossing	Ja	Nee
<p>1 Voer automatische kleurregistratie-instelling uit.</p> <p>a Druk via het operatorpaneel op de knop  (Menu) en selecteer Systeeminstellingen→ Beheermenu→Onderhoud→ Kleurregist.inst.→ Automatische correctie→Ja.</p> <p>OF</p> <p>a Start de werkset en klik op LAanpassing kleurregistratie op het tabblad Printeronderhoud.</p> <p>b Klik op de knop Starten onder Automatische correctie.</p> <p>Is het probleem hiermee opgelost?</p>	<p>De taak is voltooid.</p>	<p>Ga naar bewerking 2.</p>
<p>2 Heeft u een reserve PHD-eenheid?</p>	<p>Ga naar actie 3a.</p>	<p>Ga naar actie 3b.</p>

Oplossing	Ja	Nee
<p>3a Vervang de PHD-eenheid indien u een reserve heeft.</p> <p>a Vervang de PHD-eenheid. Zie "Vervangen van de PHD-eenheid (printkopapparaat)" en "Een PHD-eenheid installeren".</p> <p>b Start de werkset en klik op Aanpassing kleurregistratie op het tabblad Printeronderhoud.</p> <p>c Klik op de knop Starten op Kleureg schema. Dan wordt de kleurregisterconfiguratiegrafiek afgedrukt.</p>	De taak is voltooid.	Neem contact op met Dell.

Is het probleem hiermee opgelost?

<p>3b Druk de kleurregistratieconfiguratiegrafiek af en corrigeer handmatig de kleurregistratie.</p> <p>a Open de werkset en klik op Aanpassing kleurregistratie op het tabblad Printeronderhoud.</p> <p>b Klik op de knop Starten op Kleurregistergrafiek afdrukken. Dan wordt de kleurregisterconfiguratiegrafiek afgedrukt.</p> <p>c Stel de compensatiewaarden van de grafiek in en voer ze in, in de Aanpassing kleurregistratie (Proces) en Aanpassing kleurregistratie (Links). Zie "Bijstellen van de Kleurregistratie" voor nadere gegevens.</p> <p>d Klik op de knop Nieuwe instellingen toepassen.</p> <p>e Klik op de knop Starten onder Kleureg schema afdrukken om de kleurregistratieconfiguratiegrafiek opnieuw af te drukken.</p>	De taak is voltooid.	Neem contact op met Dell.
--	----------------------	---------------------------

Is het probleem hiermee opgelost?

## Afbeeldingen staan scheef

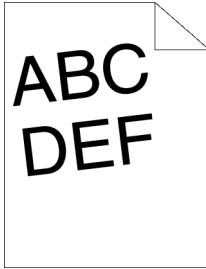

Oplossing	Ja	Nee
1 Stel de papiergeleiders correct af. Is het probleem hiermee opgelost?	De taak is voltooid.	Neem contact op met Dell.

**Verkeerde invoer in standaardlade voor 250 vel**

Oplossing	Ja	Nee
<p>1 Controleer dat de standaardlade voor 250 vel goed is ingezet.</p> <p>Is het probleem hiermee opgelost?</p>	De taak is voltooid.	<p>Ga verder met de actie die overeenkomt met het type afdrukmedia dat wordt gebruikt:</p> <ul style="list-style-type: none"> <li>• Dik – 2a</li> <li>• Dun – 2b</li> <li>• Gecoat – 2c</li> <li>• Envelop – 2d</li> </ul> <p>Bij het uitvoeren van dubbelzijdig afdrukken, ga naar actie 2e.</p> <p>Bij gebruik van ander papier dan het bovengenoemde of bij het niet handmatig uitvoeren van dubbelzijdig afdrukken, gaat u naar actie 2f.</p>
<p>2a Gebruik dik papier van 216 g/m<sup>2</sup> of minder.</p> <p>Is het probleem hiermee opgelost?</p>	De taak is voltooid.	Ga naar actie 3a.
<p>2b Gebruik dun papier van 60 g/m<sup>2</sup> of meer.</p> <p>Is het probleem hiermee opgelost?</p>	De taak is voltooid.	Ga naar actie 3a.
<p>2c Plaats één vel gecoat papier tegelijk.</p> <p>Is het probleem hiermee opgelost?</p>	De taak is voltooid.	Ga naar actie 3b.

Oplossing	Ja	Nee
2d Zorg dat de envelop correct is geplaatst in de standaardlade voor 250 vel volgens de instructies in "Plaatsen van enveloppen in de standaardlade voor 250 vel en de als optie verkrijgbare 250 documentinvoer." Is het probleem hiermee opgelost?	De taak is voltooid.	Ga naar actie 3c.
2e Controleer of de afdrukmedia niet zijn opgekruld. Is het probleem hiermee opgelost?	De taak is voltooid.	Ga naar actie 3a.
2f Zijn de afdrukmedia vochtig?	Ga naar actie 3d.	Ga naar actie 3a.
3a Waaier de afdrukmedia uit. Is het probleem hiermee opgelost?	De taak is voltooid.	Ga naar actie 3b.
3b Veeg de vertragingssrollen in de standaardlade voor 250 vel of de enkele velinvoer schoon met een vochtige doek. Is het probleem hiermee opgelost?	De taak is voltooid.	Ga naar actie 4b.
3c Als de envelop is vervormd corrigeer het dan of gebruik een andere envelop. Is het probleem hiermee opgelost?	De taak is voltooid.	Ga naar actie 3a.
3d Draai de afdrukmedia om. Is het probleem hiermee opgelost?	De taak is voltooid.	Ga naar actie 4a.
4a Gebruik afdrukmedia die niet vochtig zijn. Is het probleem hiermee opgelost?	De taak is voltooid.	Ga naar actie 3a.
4b Vervang de PHD-eenheid indien u een reserve heeft. Is het probleem hiermee opgelost?	De taak is voltooid.	Neem contact op met Dell.

## Verkeerde invoer in SSF

Oplossing	Ja	Nee
1 Controleer of de SSF goed is ingebracht. Is het probleem hiermee opgelost?	De taak is voltooid.	Ga verder met de actie die overeenkomt met het type afdrukmedia dat wordt gebruikt: <ul style="list-style-type: none"> <li>• Dik – 2a</li> <li>• Dun – 2b</li> <li>• Gecoat – 2c</li> <li>• Envelop – 2d</li> </ul> Bij het uitvoeren van dubbelzijdig afdrukken, ga naar actie 2e. Bij gebruik van ander papier dan het bovengenoemde of bij het niet handmatig uitvoeren van dubbelzijdig afdrukken, gaat u naar actie 2f.
2a Gebruik dik papier van 216 g/m <sup>2</sup> of minder. Is het probleem hiermee opgelost?	De taak is voltooid.	Ga naar actie 3a.
2b Gebruik dun papier van 60 g/m <sup>2</sup> of meer. Is het probleem hiermee opgelost?	De taak is voltooid.	Ga naar actie 3a.
2c Plaats één vel gecoat papier tegelijk. Is het probleem hiermee opgelost?	De taak is voltooid.	Ga naar actie 3b.



Oplossing	Ja	Nee
2d Het is belangrijk dat u de envelop goed in de SSF legt, volgens de instructies in "Inleggen van een envelop in de SSF". Is het probleem hiermee opgelost?	De taak is voltooid.	Ga naar actie 3c.
2e Controleer of de afdrukmedia niet zijn opgekruld. Is het probleem hiermee opgelost?	De taak is voltooid.	Ga naar actie 3a.
2f Zijn de afdrukmedia vochtig?	Ga naar actie 3d.	Ga naar actie 3a.
3a Waaier de afdrukmedia uit. Is het probleem hiermee opgelost?	De taak is voltooid.	Ga naar actie 3b.
3b Veeg de vertragingssrollen in de SSF schoon met een vochtige doek. Is het probleem hiermee opgelost?	De taak is voltooid.	Ga naar actie 4b.
3c Als de envelop is vervormd corrigeer het dan of gebruik een andere envelop. Is het probleem hiermee opgelost?	De taak is voltooid.	Ga naar actie 3a.
3d Draai de afdrukmedia om. Is het probleem hiermee opgelost?	De taak is voltooid.	Ga naar actie 4a.
4a Gebruik afdrukmedia die niet vochtig zijn. Is het probleem hiermee opgelost?	De taak is voltooid.	Ga naar actie 3a.
4b Vervang de PHD-eenheid indien u een reserve heeft. Is het probleem hiermee opgelost?	De taak is voltooid.	Neem contact op met Dell.

### **Verkeerde invoer in optionele 250 documentinvoer**

Oplossing	Ja	Nee
1 Controleer dat de optionele 250 documentinvoer goed is ingezet. Is het probleem hiermee opgelost?	De taak is voltooid.	Ga naar bewerking 2.

Oplossing	Ja	Nee
2 Controleer of de klep aan de rechterkant gesloten is. Is het probleem hiermee opgelost?	De taak is voltooid.	Ga verder met de actie die overeenkomt met het type afdrukmedia dat wordt gebruikt: Dik - 3a Dun – 3b Handmatig Dup – 3c Andere – 3d
3a Gebruik dik papier van 105 g/m <sup>2</sup> of minder. Is het probleem hiermee opgelost?	De taak is voltooid.	Ga naar actie 4a.
3b Gebruik dun papier van 60 g/m <sup>2</sup> of meer. Is het probleem hiermee opgelost?	De taak is voltooid.	Ga naar actie 4a.
3c Controleer of de afdrukmedia niet zijn opgekruld. Is het probleem hiermee opgelost?	De taak is voltooid.	Ga naar actie 4a.
3d Zijn de afdrukmedia vochtig?	Ga naar actie 4c.	Ga naar actie 5.
4a Waaier de afdrukmedia uit. Is het probleem hiermee opgelost?	De taak is voltooid.	Ga naar actie 4b.
4b Veeg de vertragingsrollen in de optionele 250 documentinvoer schoon met een vochtige doek. Is het probleem hiermee opgelost?	De taak is voltooid.	Neem contact op met Dell.
4c Draai de afdrukmedia om. Is het probleem hiermee opgelost?	De taak is voltooid.	Ga naar actie 4a.
5 Gebruik afdrukmedia die niet vochtig zijn. Is het probleem hiermee opgelost?	De taak is voltooid.	Ga naar actie 4a.

## Registerstoring (storing met uitgangssensor aan)

Oplossing	Ja	Nee
1 Zorg ervoor dat de PHD-eenheid juist is geïnstalleerd. Is het probleem hiermee opgelost?	De taak is voltooid.	Ga naar bewerking 2.
2 Vervang de PHD-eenheid indien u een reserve heeft. Zie “Vervangen van de PHD-eenheid (printkopapparaat)”. Is het probleem hiermee opgelost?	De taak is voltooid.	Neem contact op met Dell.

### **Uitgangsstoring (storing met uitgangssensor uit)**

Oplossing	Ja	Nee
1 Controleer of de fuser juist is geïnstalleerd. Is het probleem hiermee opgelost?	De taak is voltooid.	Neem contact op met Dell.

### **Meerdere vellen vastgelopen in de standaardlade voor 250 vel/optionele 250 documentinvoer**

Oplossing	Ja	Nee
1 Controleer of de lade goed is ingebracht. Is het probleem hiermee opgelost?	De taak is voltooid.	Ga naar actie 2 bij gebruik van gecoat papier. Bij gebruik van een ander type afdrukmedia gaat u naar actie 3.
2 Plaats één vel gecoat papier tegelijk. Is het probleem hiermee opgelost?	De taak is voltooid.	Ga naar actie 4.
3 Gebruik afdrukmedia die niet vochtig zijn. Is het probleem hiermee opgelost?	De taak is voltooid.	Ga naar actie 4.
4 Waaier de afdrukmedia uit. Is het probleem hiermee opgelost?	De taak is voltooid.	Ga naar actie 5.

Oplossing	Ja	Nee
5 Veeg de vertragingsrollen in de lade waar de fout zich voordeed schoon met een met water bevochtigde doek. Is het probleem hiermee opgelost?	De taak is voltooid.	Neem contact op met Dell.

## Meerdere vellen vastgelopen in de SSF

1 Kijk welke mediasoort u gebruikt. Ga naar actie 2 bij gebruik van gecoat papier. Bij gebruik van een ander type afdrukmedia gaat u naar actie 3.	-	-
2 Plaats één vel gecoat papier tegelijk. Is het probleem hiermee opgelost?	De taak is voltooid.	Ga naar actie 4.
3 Gebruik afdrukmedia die niet vochtig zijn. Is het probleem hiermee opgelost?	De taak is voltooid.	Ga naar actie 4.
4 Waaier de afdrukmedia uit. Is het probleem hiermee opgelost?	De taak is voltooid.	Ga naar actie 5.
5 Veeg de vertragingsrollen in de lade waar de fout zich voordeed schoon met een met water bevochtigde doek. Is het probleem hiermee opgelost?	De taak is voltooid.	Neem contact op met Dell.

## Ongewoon geluid

Oplossing	Ja	Nee
1 Voer de automatische registratie-instelling uit om te bepalen wat de oorzaak is van het ongewone geluid. Is het probleem hiermee opgelost?	Ga naar bewerking 2.	Ga naar actie 3.
2 Vervang de PHD-eenheid indien u een reserve heeft. Is het probleem hiermee opgelost?	De taak is voltooid.	Neem contact op met Dell.

3	Vervang de tonercartridge (K). Zie “De tonercartridges vervangen”.	De taak is voltooid. (De gebruikte tonercartridge (K) is beschadigd. Vervang hem.)	Ga naar actie 4.
4	Vervang de tonercartridge (Y). Zie “De tonercartridges vervangen”.	De taak is voltooid. (De gebruikte tonercartridge (Y) is beschadigd. Vervang hem.)	Ga naar actie 5.
5	Vervang de tonercartridge (M). Zie “De tonercartridges vervangen”.	De taak is voltooid. (De gebruikte tonercartridge (M) is beschadigd. Vervang deze.)	Ga naar actie 6.
6	Vervang de tonercartridge (C). Zie “De tonercartridges vervangen”.	De taak is voltooid. (De gebruikte tonercartridge (C) is beschadigd. Vervang hem.)	Neem contact op met Dell.



## Probleem met kopiëren

Probleem	Oplossing
Een in de AOD geplaatst document kan niet worden gekopieerd.	Zorg dat de AOD-klep goed is gesloten. Zorg dat de vergrendelhendel goed is geplaatst.

# Problemen met faxen

Probleem	Oplossing
De printer werkt niet. Het scherm is leeg en de knoppen werken niet.	Haal de stekker uit het stopcontact en steek de stekker weer terug in het stopcontact. Zorg dat er stroom op het stopcontact staat.
Er is geen kiestoon aanwezig.	Controleer of de telefoonlijn goed is aangesloten. Zie “Aansluiten van de telefoonlijn”. Controleer of de telefoonaansluiting in de muur werkt door er een andere telefoon op aan te sluiten. Stel een diagnose van de faxverbinding. Zie “Diagnose van de faxverbinding”.
De in het geheugen opgeslagen nummers worden niet goed gekozen.	Zorg dat de nummers goed in het geheugen zijn opgeslagen. Druk een telefoonboeklijst af.
Het document wordt niet in de printer ingevoerd.	Zorg dat het document niet gekreukt is en dat u het document goed hebt geplaatst. Controleer of het document het correcte formaat heeft, niet te dik of dun is. Zorg dat de AOD-klep goed is gesloten.
Faxen worden niet automatisch ontvangen.	De FAX-modus moet worden geselecteerd. Zorg dat er papier in de papierlade is geplaatst. Controleer of Geheugen vol op het display wordt weergegeven. Als het opgegeven tijdsinterval voor de volgende functies te lang is, maakt u het tijdsinterval korter, zoals 30 seconden. <ul style="list-style-type: none"><li>• Auto-ontv. Fax</li><li>• Auto-ontv. Tel/Fax</li><li>• Aut.ontv. Antw/Fax</li></ul> Stel een diagnose van de faxverbinding. Zie “Diagnose van de faxverbinding”.

De printer verstuurt geen faxen.	<p>In het display moet Zenden . . . worden weergegeven</p> <hr/> <p>Controleer of het andere faxapparaat waar u een fax naartoe wilt sturen, uw fax kan ontvangen.</p> <hr/> <p>Controleer of het kiestype Toon of Puls is.</p> <hr/> <p>Zorg dat het document in de AOD of op de glasplaat is geplaatst.</p> <hr/> <p>Stel een diagnose van de faxverbinding. Zie “Diagnose van de faxverbinding”.</p>
De inkomende fax bevat blanco ruimtes of wordt met slechte kwaliteit ontvangen.	<p>Controleer uw printer door een kopie te maken.</p> <hr/> <p>De tonercartridge is mogelijk leeg. Vervang de tonercartridge. Zie "De tonercartridges vervangen".</p> <hr/> <p>Een telefoonlijn met veel ruis kan fouten in de lijn tot gevolg hebben. Stel de snelheid van het faxmodem op een langzamere instelling in.</p> <hr/> <p>Het faxapparaat dat de fax naar u verstuurt, is mogelijk defect.</p>
Sommige woorden op een inkomende fax zijn uitgerekt.	Op het faxapparaat dat u de fax verstuurt, is een tijdelijke documentstoring opgetreden.
Er staan lijnen op de documenten die u verstuurt.	Controleer het scanglas op vlekken en maak het glas schoon. Zie “De scanner reinigen”.
De printer kiest een nummer, maar de verbinding met een ander faxapparaat mislukt.	Het andere faxapparaat is mogelijk uitgeschakeld, het papier van het apparaat is op of het apparaat accepteert geen inkomende oproepen. Spreek met de operator van het andere apparaat en vraag hem/haar het probleem op te lossen.
Er worden geen documenten in het geheugen opgeslagen.	Er is mogelijk niet voldoende geheugen om het document op te slaan. Als het bericht Geheugen vol wordt weergegeven, verwijdert u documenten die u niet langer nodig hebt uit het geheugen en probeert u dit document opnieuw op te slaan of wacht totdat de taak die wordt uitgevoerd (bijvoorbeeld een faxverzending of faxontvangst) is voltooid.
Er verschijnen blanco gebieden onderaan elke pagina of op andere pagina's, met een kleine streep tekst aan de bovenkant.	U hebt mogelijk verkeerde papierinstellingen in de instelling voor de gebruikersopties gekozen. Zie “Afdrukmediarichtlijnen”.

De printer stuur of ontvangt geen faxen.	Zorg dat de landencode correct is ingesteld. Druk op de knop  (Menu) en selecteer Systeeminstellingen→Beheermenu→Fax-instellingen→Land.
	Controleer of het kiestype Toon of Puls is.
	Controleer of de kabels goed zijn aangesloten.
	Als het snoer van de telefoonlijn op de printer is aangesloten via een apparaat zoals een antwoordapparaat en een computer, verwijdert u het apparaat en sluit u het telefoonsnoer rechtstreeks op de printer aan.
Er treedt vaak een fout op tijdens de verzending of ontvangst van een fax.	Verlaag de modemsnelheid. Druk op de knop  (Menu) en selecteer Systeeminstellingen→Beheermenu→Fax-instellingen→Modemsnelheid.
De printer ontvangt faxen, maar drukt niet af.	Controleer het tonerpeil.
	Zorg dat er papier in de papierlade is geplaatst.
	Zorg dat Doorgestuurde fax is ingesteld op uit.
	Zorg dat "Junk-fax"-inst. is ingesteld op uit.
	Zorg dat Veilig ontv.inst. is uitgeschakeld.
	Voer Terugstellen uit.

## Problemen met scannen

Probleem	Oplossing
----------	-----------



De scanner werkt niet.	Zorg dat u het document dat moet worden gescand, met de beeldzijde omlaag op de glasplaat legt of met de beeldzijde omhoog in de AOD.
	Er is mogelijk niet voldoende geheugen om het document dat u wilt scannen, op te nemen. Probeer de voorscanfunctie om te kijken of dit werkt. Probeer de scanresolutie te verlagen.
	Controleer of de USB- of Ethernet-kabel goed is aangesloten.
	Controleer of de USB- of Ethernet-kabel niet defect zijn. Verwissel de kabel met een kabel waarvan bekend is dat deze goed werkt. Vervang de kabel zo nodig.
	Als u het netwerkstuurprogramma TWAIN (WIA) gebruikt, controleert u of de Ethernet-kabel goed is aangesloten en of het IP-adres van de printer goed is ingesteld. Zie "Verifiëren van de IP-instellingen" om het IP-adres te controleren.
	Controleer of de scanner correct is geconfigureerd. Controleer de applicatie die u wilt gebruiken, om te controleren of de scannertaak naar de juiste poort wordt verzonden.
	Zorg dat de functie voor het delen van de scanner is uitgeschakeld wanneer u Max OS X gebruikt, voordat u documenten via een met ICA compatibele applicatie, zoals Image Capture, scant. De printer ondersteunt de functie voor het delen van de scanner van Mac OS X niet. Selecteer een printer die rechtstreeks via USB of bedrade/draadloze LAN op de computer is aangesloten en scan documenten.
De printer scant erg langzaam.	De grafische afbeeldingen worden langzamer gescand dan tekst bij gebruik van de functie <code>Scan naar email</code> of <code>Scan naar netwerk</code> .
	De communicatiesnelheid wordt langzaam in de scanmodus, vanwege de grote hoeveelheid geheugen die nodig is voor het analyseren en reproduceren van het gescande beeld.
	Het scannen van beelden op een hoge resolutie kost meer tijd dan het scannen op een lage resolutie.

Documenten worden verkeerd ingevoerd of er worden meerdere vellen tegelijkertijd in de AOD ingevoerd.	Controleer of de AOD-roller correct is geïnstalleerd.
	Zorg dat de papiersoort van het document voldoet aan de specificaties voor de printer. Zie “Ondersteunde papiersoorten” voor nadere informatie.
	Controleer of het document correct in de AOD is geplaatst.
	Zorg dat de documentgeleiders correct worden aangepast.
	Zorg dat het aantal documentvellen niet de maximale capaciteit van de AOD overschrijden.
Er verschijnen verticale strepen op de uitvoer bij scannen met de AOD.	Controleer of het document niet is opgekruld.
	Waar het document goed uit voordat u het in de AOD plaatst.
	Reinig het glas van de AOD.
Er verschijnt een vlek op dezelfde plek op de afdruk bij het scannen met de glasplaat.	Reinig het documentglas.
Afbeeldingen staan scheef.	Zorg dat het document recht in de AOD of op de glasplaat is geplaatst.
Diagonale lijnen verschijnen hoekig bij scannen met de AOD.	Als het document gebruik maakt van dikke media, probeert u het document via de glasplaat te scannen.

<p>Er verschijnt een bericht op uw computerscherm:</p> <ul style="list-style-type: none"> <li>• Het apparaat kan niet worden ingesteld op de gewenste H/W-modus</li> <li>• De poort wordt door een ander programma gebruikt</li> <li>• Poort is uitgeschakeld</li> <li>• Scanner is bezig met het ontvangen of afdrukken van gegevens Als de huidige taak is voltooid, probeert u het nogmaals</li> <li>• Ongeldige hendel</li> <li>• Scannen is mislukt</li> </ul>	<p>Mogelijk is er een kopieer- of afdraktaak in voortgang. Als de huidige taak is voltooid, probeert u de taak nogmaals.</p> <hr/> <p>De geselecteerde poort is op dit moment in gebruik. Start uw computer opnieuw en probeer het nogmaals.</p> <hr/> <p>De kabel is misschien niet goed aangesloten of de stroom is wellicht uitgeschakeld.</p> <hr/> <p>Het scannerstuurprogramma is niet geïnstalleerd of er is geen besturingssysteem opgezet.</p> <hr/> <p>Zorg dat de poort goed is aangesloten en dat de stroom aan staat. Start uw computer dan opnieuw.</p> <hr/> <p>Controleer of de USB- of Ethernet-kabel goed is aangesloten.</p>
<p>De printer brengt de scangegevens niet goed naar een opgegeven bestemming over via de functie Scan naar email of Scan naar netwerk.</p>	<p>Controleer of de volgende instellingen correct zijn ingesteld via Dell Printer Configuration Web Tool.</p> <p>Scan naar netwerk</p> <p>Controleer de volgende instellingen onder Adresboek→ Serveradres:</p> <ul style="list-style-type: none"> <li>• Server-adres</li> <li>• Gedeelde naam</li> <li>• Server-pad</li> <li>• Aanmeldingsnaam</li> <li>• Aanmeldingswachtwoord</li> </ul> <p>Scan naar e-mail</p> <p>Controleer de volgende instellingen onder Adresboek→ E-mailadres:</p> <ul style="list-style-type: none"> <li>• Adres</li> </ul>

---

Kan niet scannen met WIA op een computer met Windows Server 2003.

Schakel WIA op de computer in.

WIA inschakelen:

- 1 Klik op Start, wijs naar Systeembeheer en klik op Functies.
- 2 Klik met de rechtermuisknop op Windows Image Acquisition (WIA) en klik dan op Start.

---

Kan niet scannen met TWAIN of WIA op een computer met Windows Server 2008 of Windows Server 2008 R2.

Installeer de functie Bureaubladbelevens op de computer.

Bureaubladbelevens installeren:

- 1 Klik op Start, wijs naar Systeembeheer en klik op Serverbeheer.
  - 2 Klik onder Onderdelenoverzicht op Onderdelen toevoegen.
  - 3 Selecteer het vakje Bureaubladbelevens , klik op Volgende en klik dan op Installeren.
  - 4 Start de computer opnieuw op.
-

## Problemen met geïnstalleerde optionele accessoires

Als een optionele accessoire na het installeren niet goed werkt of stopt met werken:

- Zet de printer uit, wacht 10 seconden en zet dan de printer weer aan. Als het probleem daarmee niet verholpen is, trekt u de stekker uit het stopcontact en controleert u de aansluiting tussen de optie en de printer.
- Druk de pagina systeeminstellingen af om te zien of de optie wordt vermeld in de lijst met Geïnstalleerde Opties. Een als optie niet wordt vermeld, moet deze opnieuw worden geïnstalleerd. Zie “Systeeminstellingenrapport afdrukken”.
- Zorg dat de optie is geselecteerd in het printerstuurprogramma dat u gebruikt.

De volgende tabel geeft een overzicht van de als optie verkrijgbare accessoires voor de printer en de oplossingen voor problemen die zich kunnen voordoen. Bel onze klantenservice als de gegeven oplossing niet het gewenste effect heeft.

Probleem	Oplossing
250 documentinvoer	<ul style="list-style-type: none"><li>• Controleer of de 250 documentinvoer goed op de printer is geïnstalleerd. Installeer de invoer opnieuw. Zie "De als optie verkrijgbare 250 documentinvoer verwijderen" en "De als optie verkrijgbare 250 documentinvoer installeren".</li><li>• Kijk of de afdrukmedia goed zijn ingelegd. Zie “Plaatsen vanafdrukmedia in de standaardlade voor 250 vel en de als optie verkrijgbare 250 documentinvoer” voor nadere informatie.</li></ul>
Geheugenmodule	<ul style="list-style-type: none"><li>• Controleer of de geheugenmodule stevig is aangesloten op de geheugenconnector.</li></ul>
Draadloze printer-adapter	<ul style="list-style-type: none"><li>• Controleer of de Draadloze printer-adapter stevig in de juiste sleuf is bevestigd.</li></ul>

## Problemen met het scannerstuurprogramma/printerhulpprogramma

Probleem	Oplossing
Kan de adresboekgegevens niet via de Adresboek-bewerker van de printer ophalen.	Controleer of de USB- of Ethernet-kabel goed is aangesloten.
	Zorg dat de stroom naar uw printer aan staat.
	Zorg dat het scannerstuurprogramma op uw computer is geïnstalleerd. (De Adresboek-bewerker haalt de adresboekgegevens op via het scannerstuurprogramma wanneer de printer met een USB-kabel is aangesloten.)
Het TWAIN-stuurprogramma kan geen verbinding met de printer maken.	Controleer of de USB- of Ethernet-kabel goed is aangesloten.
	Als u gebruik maakt van de netwerkverbinding, controleert u of het IP-adres van de printer correct is ingesteld. Zie "Scannen met het TWAIN-stuurprogramma" om het IP-adres te controleren.
	Controleer of de printer aan staat. Als de printer aan staat, start u de printer opnieuw door de aan/uit-schakelaar uit en weer in te schakelen.
	Als er een scantoepassing wordt uitgevoerd, sluit u de applicatie, start u de applicatie opnieuw en probeert u nogmaals te scannen.
Het scannerstuurprogramma is niet op uw computer geregistreerd en kan niet vanuit ScanKnop-manager worden geopend.	Installeer het scannerstuurprogramma. Als het scannerstuurprogramma is geïnstalleerd, maakt u de installatie ongedaan en installeert u het programma opnieuw. Als de installatie van het scannerstuurprogramma is voltooid, installeert u ScanKnop-manager opnieuw.

Probleem	Oplossing
Het scannen van uw document op de printer via ScanKnop-manager is mislukt.	Zorg dat uw computer en de printer goed met de USB-kabel op elkaar zijn aangesloten.
	Controleer of de printer aan staat. Als de printer aan staat, start u de printer opnieuw door de aan/uitschakelaar uit en weer in te schakelen.
	Als er een scantoeepassing wordt uitgevoerd, sluit u de applicatie, start u de applicatie opnieuw en probeert u nogmaals te scannen.
	Netwerkverbinding kan niet worden gebruikt. Maak een verbinding met een USB-kabel.
	Maak de installatie van ScanKnop-manager ongedaan via Configuratiescherm→ Software(Programma's en onderdelen in Windows Vista en Windows 7) op uw computer en installeer ScanKnop-manager dan opnieuw.
Het maken van een beeldbestand via ScanKnop-manager is mislukt.	Zorg dat er voldoende ruimte op uw vaste schijf aanwezig is.
	Maak de installatie van ScanKnop-manager ongedaan via Configuratiescherm→ Software op uw computer en installeer ScanKnop-manager dan opnieuw.
Het initialiseren van ScanKnop-manager is mislukt.	Maak de installatie van ScanKnop-manager ongedaan via Configuratiescherm→ Software op uw computer en installeer ScanKnop-manager dan opnieuw.
Het uitvoeren van ScanKnop-manager is mislukt.	Maak de installatie van ScanKnop-manager ongedaan via Configuratiescherm→ Software op uw computer en installeer ScanKnop-manager dan opnieuw.
Er is een onverwachte fout in ScanKnop-manager opgetreden.	Maak de installatie van ScanKnop-manager ongedaan via Configuratiescherm→ Software op uw computer en installeer ScanKnop-manager dan opnieuw.

## Overige problemen

Probleem	Oplossing
Er is vocht in de printer gecondenseerd.	Dit kan zich in de winter voordoen binnen enkele uren nadat u de ruimte gaat verwarmen. Dit komt ook voor wanneer u de printer gebruikt op een plaats met een relatieve luchtvochtigheid van 85% of hoger. Verminder de luchtvochtigheid of verplaats de printer naar een minder vochtige omgeving.
"Fout in CTD-sensor Fout 009-340 Code:xx Herstart printer", "Controleer CTD- eenhd 092-910 CTD reinigen Sensor" of "Controleer CTD- eenhd 092-310" wordt weergegeven.	Reinig de CTD-sensor. Zie "De CTD-sensor reinigen."
"Geen documenten" wordt op het operatorpaneel weergegeven wanneer u een bestand voor Afdrukken uit USB-geheugen selecteert.	<p>Controleer of er bestanden met de ondersteunde bestandsformaten in het USB-geheugen aanwezig zijn (PDF, TIFF of JPEG).</p> <p>Als het doelbestand zich in een diepe hiërarchie van het USB-geheugen bevindt, verplaatst u het bestand naar de hoofddirectory van uw computer.</p> <p>Verkort de naam van het doelbestand op het USB-geheugen van uw computer en probeer nogmaals af te drukken.</p>
"Er is een verificatiefout opgetreden. De account is niet geregistreerd. Neem contact op met de beheerder. 016-757" wordt op de statusmonitor weergegeven.	Neem contact op met uw systeembeheerder.



Probleem	Oplossing
"Functie is niet beschikbaar. De functie kan niet worden gebruikt. Neem contact op met de beheerder. 016-758" wordt op de statusmonitor weergegeven.	Neem contact op met uw systeembeheerder.
"Limiet af te drukken pagina's bereikt. Afdruklimiet voor pagina bereikt, kan niet afdrukken. Neem contact op met de beheerder. 016-759" wordt op de statusmonitor weergegeven.	Neem contact op met uw systeembeheerder.
"Fout in multifunctionele printer. Controleer de PHD-eenheid en de tonercassette. Neem contact op met klantenondersteuning als deze fout zich herhaalt. 093-919" wordt op de statusmonitor weergegeven.	Vervang de tonercassette van de kleur die op het operatorpaneel wordt weergegeven. Vervang de PHD-eenheid. Neem contact op met klantenondersteuning.

Probleem	Oplossing
"Fout in multifunctionele printer. Controleer de PHD-eenheid en de tonercassette. Neem contact op met klantenondersteuning als deze fout zich herhaalt. 093-920" wordt op de statusmonitor weergegeven.	Vervang de tonercassette van de kleur die op het operatorpaneel wordt weergegeven. Vervang de PHD-eenheid. Neem contact op met klantenondersteuning.
"Fout in multifunctionele printer. Controleer de PHD-eenheid en de tonercassette. Neem contact op met klantenondersteuning als deze fout zich herhaalt. 093-921" wordt op de statusmonitor weergegeven.	Vervang de tonercassette van de kleur die op het operatorpaneel wordt weergegeven. Vervang de PHD-eenheid. Neem contact op met klantenondersteuning.
"Fout in multifunctionele printer. Controleer de PHD-eenheid en de tonercassette. Neem contact op met klantenondersteuning als deze fout zich herhaalt. 093-922" wordt op de statusmonitor weergegeven.	Vervang de tonercassette van de kleur die op het operatorpaneel wordt weergegeven. Vervang de PHD-eenheid. Neem contact op met klantenondersteuning.
"De temperatuur in de printer is te hoog opgelopen. 042-700" wordt op de statusmonitor weergegeven.	Wacht even totdat de printer wat is afgekoeld.

## **Contact opnemen met de klantenservice**

Wanneer u telefonische hulp inroept, is het belangrijk dat u precies het probleem kunt beschrijven of de foutmelding kunt doorgeven die op het scherm verschijnt.

U moet het modeltype en de service-tag van uw printer weten. Zie het etiket dat zich aan de binnenkant van de zijklep van uw printer bevindt.



# Appendix



# Appendix

## Dell™ technisch ondersteuningsbeleid

Technische ondersteuning door onderhoudstechnici vereist de medewerking en participatie van de klant in het proces van probleemoplossing, en bestaat uit het herstellen van het besturingssysteem, software-programma en hardware-stuurprogramma's in hun oorspronkelijke configuratie zoals bij aflevering door Dell, en ook de verificatie van de juiste werking van de printer en alle door Dell geïnstalleerde apparatuur. Naast deze technische hulp door onderhoudstechnici is er online-ondersteuning beschikbaar via Dell Support. Aanvullende opties voor technische ondersteuning kunnen tegen betaling verkrijgbaar zijn.

Dell biedt beperkte technische ondersteuning voor de printer en alle door Dell geïnstalleerde software en randapparatuur. Voor ondersteuning van software en randapparatuur van andere merken kunt u terecht bij de fabrikant daarvan. Dit geldt tevens voor onderdelen die zijn aangeschaft bij en/of geïnstalleerd door Software & Peripherals (DellWare), ReadyWare en Custom Factory Integration (CFI/DellPlus).

### Online-diensten

U kunt meer te weten komen over Dell-producten en -diensten op de volgende websites:

[www.dell.com](http://www.dell.com)

[www.dell.com/ap](http://www.dell.com/ap) (alleen voor landen in Azië/Pacifisch gebied)

[www.dell.com/jp](http://www.dell.com/jp) (alleen Japan)

[www.euro.dell.com](http://www.euro.dell.com) (alleen Europa)

[www.dell.com/la](http://www.dell.com/la) (landen in Latijns-Amerika en het Caraïbische gebied)

[www.dell.ca](http://www.dell.ca) (alleen Canada)

U krijgt via de volgende websites en e-mailadressen toegang tot Dell-ondersteuning:

- Dell-ondersteuningswebsites  
[support.dell.com](http://support.dell.com)

support.jp.dell.com (alleen Japan)

support.euro.dell.com (alleen Europa)

- E-mailadressen Dell-ondersteuning

mobile\_support@us.dell.com

support@us.dell.com

la-techsupport@dell.com (alleen landen in Latijns-Amerika en het Caraïbisch gebied)

apsupport@dell.com (alleen voor landen in Azië/Pacifisch gebied)

- E-mailadressen Dell-marketing en -verkoop

apmarketing@dell.com (alleen voor landen in Azië/Pacifisch gebied)

sales\_canada@dell.com (alleen Canada)

- Anoniem bestandsoverdrachtsprotocol (FTP)

ftp.dell.com

Aanmelden als gebruiker: `anonymous`, en gebruik uw e-mail adres als uw wachtwoord.

## Garantie en beleid voor retourzending

Dell Computer Corporation (“Dell”) vervaardigd alle apparatuur uit onderdelen en componenten die nieuw zijn of equivalent aan nieuw, in overeenstemming met de industriële standaardpraktijk. Zie voor informatie over de Dell-garantie voor uw printer [support.dell.com](http://support.dell.com).

### Kringloopinformatie

Klanten wordt geadviseerd hun gebruikte computerhardware, monitors, printers en andere randapparatuur op een milieuvriendelijke manier af te voeren. Mogelijke methoden zijn onder andere hergebruik van producten of delen hiervan en het recyclen van producten, componenten en/of materialen.

Voor specifieke informatie over de wereldwijde recycle-programma's van Dell, zie [www.dell.com/recyclingworldwide](http://www.dell.com/recyclingworldwide).



## Contact opnemen met Dell

U vindt de Dell-ondersteuningswebsite op [support.dell.com](http://support.dell.com). Kies uw regio op de ondersteuningspagina WELKOM BIJ DELL-ONDERSTEUNING en vul de gevraagde gegevens in, u krijgt dan toegang tot de hulpfuncties en informatie.

U kunt elektronisch contact opnemen met Dell via de volgende adressen:

- World Wide Web  
[www.dell.com](http://www.dell.com)  
[www.dell.com/ap](http://www.dell.com/ap) (alleen voor landen in Azië/Pacifisch gebied)  
[www.dell.com/jp](http://www.dell.com/jp) (alleen Japan)  
[www.euro.dell.com](http://www.euro.dell.com) (alleen Europa)  
[www.dell.com/la](http://www.dell.com/la) (landen in Latijns-Amerika en het Caraïbische gebied)  
[www.dell.ca](http://www.dell.ca) (alleen Canada)
- Anoniem bestandsoverdrachtsprotocol (FTP)  
[ftp.dell.com](ftp://ftp.dell.com)  
Aanmelden als gebruiker: anonymous, en gebruik uw e-mailadres als uw wachtwoord.
- Elektronische ondersteuningsservice  
[mobile\\_support@us.dell.com](mailto:mobile_support@us.dell.com)  
[support@us.dell.com](mailto:support@us.dell.com)  
[la-techsupport@dell.com](mailto:la-techsupport@dell.com) (alleen landen in Latijns-Amerika en het Caraïbische gebied)  
[apsupport@dell.com](mailto:apsupport@dell.com) (alleen voor landen in Azië/Pacifisch gebied)  
[support.jp.dell.com](mailto:support.jp.dell.com) (alleen Japan)  
[support.euro.dell.com](mailto:support.euro.dell.com) (alleen Europa)
- Elektronische offerteservice  
[apmarketing@dell.com](mailto:apmarketing@dell.com) (alleen voor landen in Azië/Pacifisch gebied)  
[sales\\_canada@dell.com](mailto:sales_canada@dell.com) (alleen Canada)



# Index

## Symbols

"Junk-fax"-inst., 207, 228, 471,  
501, 540

## Numerics

100BASE-T Full-Duplex, 246  
100BASE-TX Full-Duplex, 246  
100BASE-TX Half-Duplex, 246  
10BASE-T Full-Duplex, 246  
10BASE-T Half-Duplex, 246  
250 documentinvoer, 48, 715  
2-zijdig, 202, 205, 211, 225, 468,  
470, 493, 499  
802.1x, 242, 270

## A

A4, 298  
A5, 298  
Aanbevolen papier, 291  
Aangepast formaat - X, 202, 219  
Aangepast formaat - Y, 202, 219  
Aangepast formaat lade 1 –  
X, 214, 288  
Aangepast formaat lade 1 –  
Y, 214, 288  
Aanmeldingspogingen, 222  
Aanpassingen registratie, 481  
Aanraakkiestoets, 315  
Aansluiten op het Netwerk, 104  
Aansluiting draadloze  
adapter, 49  
Aansluitingsspecificatie, 101,  
661  
Aansluitingstype, 101, 661  
Aantal kopieën, 202, 219, 521  
Aantal vellen, 198  
Aanwijzen en afdrukken, 147  
Achterkant, 507  
Activering na ontwaken uit slaap  
- hoorn van haak, 199, 216  
Ad-hoc, 261  
Adresboek, 183, 190, 215, 276  
Adresboek bijwerken, 242, 247,  
251  
Adresboeken, 611  
Afdrukkant, 294, 309  
Afdrukken, 321  
Afdrukken op papier met  
briefhoofd, 293

Afdrukken via USB, 221  
 Afdrukken via  
     USB-standaardinstellingen,  
     211, 470  
 Afdrukmedia, 289, 668  
     Bron, 294, 309  
 Afdrukmedia inleggen, 303  
     SSF, 310  
     standaardlade voor 250 vel en als  
     optie verkrijgbare 250  
     documentinvoer, 303  
 Afdrukmeter, 215, 465  
 Afdrukmodus, 202  
 Afdrukprobleem, 740  
 Afdrukserver resetten, 264  
 Afdrukserverinstellingen, 183,  
     190, 237, 244, 487  
 Afdrukserverrapporten, 237  
 Afdruksnelheid, 196  
 Afdrukteller initialiseren, 483  
 Afdrukvolume, 183, 190,  
     272-273  
 Afmetingen, 659  
 Alle kleuren, 200, 217  
 Annuleren van een afdruktaak  
     Vanaf uw computer, 323  
 Anoniem afdrukken, 213, 273  
 Antwoordapparaat/fax, 227  
 AOD Glasplaat, 696  
 Apparaat gereed, 474  
 Appendix, 797  
 Artikelverbruik besparen, 667  
 Asset-tagnummer, 180, 197  
 Audiotoon, 474  
 Aut, 470  
 Aut.belichtniveau, 204, 210,  
     224, 230  
 Aut.belichtniveau Niveau, 467,  
     469, 491, 496  
 Aut.ontv.Antw/Fax, 470, 500,  
     537  
 Auto IP, 532  
 Auto kleurregin, 562  
 Auto logafdruk, 200, 217, 462,  
     476, 553  
 Autom. belichting, 204, 210,  
     224, 230, 467, 469, 491, 495,  
     590, 596  
 Autom.herstel, 199, 216, 460,  
     473  
 Autom.wiswaarsch., 475  
 Automatische correctie, 234, 481  
 Automatische documentinvoer  
     (MPF), 48-49, 714  
 Automatische faxontvangst, 207,  
     227  
 Automatische ontvangst  
     antwoord/fax, 207, 227  
 Automatische  
     registratie-instelling, 212,  
     233, 463, 480

Automatische  
telefoonontvangst/fax, 207,  
227

Auto-ontv. Fax, 470, 500, 537

Auto-ontv. Tel/Fax, 537

Auto-ontv.Fax/Tel, 470, 500

## **B**

B5, 298

Basisgeheugen, 659

Basisinformatie, 244

Basistoon, 200, 217, 462, 475

Bedieningscontrole  
fusermotor, 505

Bedieningscontrole  
hoofdmotor, 505

Bedieningscontrole REGI  
CLUTCH, 505

Bedieningscontrole  
transportrol, 505

Bedieningspaneel, 49, 474, 532

Bedieningspaneelklep, 49

Beeldcompressie, 210, 231, 469,  
496

Begintijd, 222

Beheerders-account, 260

Beheermenu, 513

Beknopte naslaggids, 38

Beltoon-sterkte, 207, 228, 470,  
501, 538

Beperking kleurmodus, 275

Bericht Toner is bijna op, 201,  
218, 463, 477

Beschikbare tijd instellen, 222

Bestandsformaat, 210, 230, 468,  
494, 593

Bestel benodigheden via:, 184,  
190

Bestellen van  
benodigheden, 52, 668

Besturingssysteem, 660

Beveiliging, 264

Bewaren, 661

Bijwerken, 610

Bitmap-lettertype, 635

Blauwe stekker, 49, 105

Bonjour(mDNS), 241, 247

BOOTP, 532

Bovengrens voor  
kleurafdrukken, 275

Bovengrens voor zwart/wit  
afdrukken, 275

Bovenkader, 188

Breedtegeleider, 122, 305

BTR aanpassen, 211, 232, 561

## C

C5, 299  
Carbonvrij kopieerpapier, 291  
CCP, 291  
Certificaatgegevens, 267, 269  
ColorCount (Limiet), 274  
ColorTrack-foutenrapport, 213, 273, 463, 477  
ColorTrack-modus, 213, 273  
Communicatie tussen HTTP – SSL/TLS, 267  
Compatibiliteit  
besturingssysteem, 659  
Configuratie directe verbinding, 127  
Configuratie netwerkverbinding, 131  
Configuratiegrafiek 4 kleuren, 505  
Configuratiegrafiek ghost, 504  
Configuratiegrafiek tekenbreedte, 504  
Configureren, 39  
Configureren 802.1x, 271  
Contact opnemen met de klantenservice, 793  
Contactpersoon, 189  
Contrast, 495  
Contrast [-100 tot 100], 210, 230, 469, 596

Controle inspuitmotor, 505

Cumulatieve kleurenpaginateller, 275

Cumulatieve zwart/witpaginateller, 275

## D

Datum en tijd, 463

Datumformaat, 212, 463, 479

De als optie verkrijgbare 250 documentinvoer installeren, 67

De als optie verkrijgbare 250 documentinvoer verwijderen, 706

De kleurregistratie bijstellen, 697

De Status Monitor Console voor Linux, 622

De taal aanpassen, 341

De vertragsrol in de lade installeren, 683

De vertragsrol uit de lade verwijderen, 682

De vertragsrol vervangen, 681

Dell ColorTrack, 213, 273

Dell ondersteunings-website, 39

Dell Printer Configuration Web Tool, 335

Pagina-weergaveformaat, 187

Dell servicetag-nummer, 197  
 Dell Supplies Management System, 607  
 Dell technisch ondersteuningsbeleid, 797  
 Dell-scancentrum, 611  
 Details, 196  
 DHCP, 532  
 Digitaal certificaat apparaat, 267  
 DIMM-formaat, 659  
 Direct faxen, 433  
 DL, 299  
 DNS, 239, 249  
 Documentformaat, 204, 210, 224, 230, 354, 467, 469, 490, 495, 594  
 Document-glasplaat, 695  
 Documentklep, 695  
 Doorgestuurde fax, 471, 502  
 Draadloze adapter, 73  
 Draadloze adapter configureren, 78  
 Draadloze adapter installeren, 73  
 Draadloze adapter verwijderen, 709  
 Draadloze instellingen, 238, 261  
 DRPD, 227  
 DRPD-patroon, 208, 228, 471, 502, 541  
 Drum vernieuwen, 234  
 Dubbelzijdige modus briefhoofd, 201, 218, 463, 477  
 Duplexafdruk, 208, 228, 471, 502, 543  
 Duplexer, 48, 715  
**E**  
 ECM, 208, 229, 472, 503, 544  
 Een afdraktaak annuleren, 322  
 Een IP-adres toewijzen, 115  
 Een optionele geheugenmodule verwijderen, 703  
 Eigenaar, 197-198  
 Eindtijd, 222  
 E-mail groep, 276, 278  
 E-mailadres, 276-277  
 E-mailwaarschuwing, 184, 190, 247, 253, 534  
 Emulaties, 660  
 Encryptie, 262-263  
 Energiebesparing – slaapstand, 199, 216  
 Energiebesparing – versterkte slaapstand, 199, 216  
 Enkele velinvoer (EVI), 48  
 Enkel-velinvoer, 715

Envelop, 211-212, 232-233, 295, 561-562  
 Envelop nr. 10, 298  
 Ethernet, 238, 246, 661  
 Ethernet-aansluiting, 49, 102, 104  
 EWS, 534  
 EWS-instellingen, 245  
 Executive, 298  
 Expres-servicecode, 197

**F**

Fax doorsturen, 208, 228  
 Fax Menu, 597  
 Fax naar, 598  
 Fax oorspr. Inst., 206, 225, 469, 603  
 Fax wachtend, 215  
 Fax-activiteit, 208, 215, 229, 472, 503, 546  
 Faxdoorstuurnummer, 208, 229  
 Faxdrstuurnummer, 471, 502, 543  
 FAX-groep, 276, 285-286  
 Fax-instellingen, 207, 226  
 Faxkoptekst, 207, 228, 471, 502, 540  
 Faxnummer, 208, 228, 471, 502, 541  
 Faxprotocol, 209, 229, 472, 504  
 Fax-rondzending, 208, 229, 472, 503, 546  
 FAX-snelkiezen, 276, 287  
 Fax-verzending, 208, 229, 472, 503  
 Faxvoorpagina, 208, 228, 471, 502, 541, 600  
 Firmware-versie, 197  
 Folio, 298  
 Formulierregel, 202, 219, 520  
 Foutcode, 642  
 Foutengeschied, 215, 465, 512  
 Fouttoon, 200, 217, 461, 474  
 Fouttrap bevestigen, 259  
 FTP-client, 242, 260  
 Functie ingeschakeld, 221, 567  
 Functie ingeschakeld - Fax, 221  
 Functie ingeschakeld - kopiëren, 221  
 Functie ingeschakeld - scannen, 221  
 Fuser, 715  
 Fuser instellen, 212, 233, 561  
 Fys. aangesl. Netwerk  
   Ethernet, 526  
   IP-filter, 534-535  
   LAN reset, 535  
   Protocol, 532  
   TCP/IP, 531



## **G**

Garantie, 798  
Garantie Afdrukkwaliteit, 660  
Garantiebepalingen, 38  
Gateway-adres, 249, 466, 487, 532  
Gebeurtenissenpaneel, 189  
Gebruik van de Dell Printer Configuration Web Tool, 182  
Gebruik van de printer, 38  
Gebruikerregistratie, 273  
Gecoat, 211-212, 232-233, 561-562  
Gecoat dik, 211-212, 232-233, 561-562  
Geen Dell-toner, 212, 464, 483, 565  
Geen-carbon-vereist, 291  
Gegevens-LED, 315  
Geheugen, 659  
Geheugen-aansluiting, 659  
Geheugencapaciteit, 197  
Geheugenmodule, 703  
Geheugensnelheid, 659  
Gele stekker, 106  
Geluid afspelen, 506  
Gerecycled, 212, 232, 561-562  
Geschikt afdrudpapier, 298

Gesorteerd, 202, 204, 223, 467, 489  
Getekend certificaat genereren, 268  
Groep bellen, 514  
Groepnaam, 257-258

## **H**

Handmatige aanpassingen registratie, 481  
Herhaling, 222-223  
Hex Dump, 202, 219, 522  
Hoofdschakelaar, 48  
Hoogte, 661  
Hoogte instellen, 212, 236, 464, 482  
Host I/F, 198  
Hostnaam, 197-198, 256, 265  
HTTP, 241, 251  
Hulpprogramma  
Printerinstellingen, 609

## **I**

ID, 197-198  
ID afdrucken, 201, 217, 462, 476, 553  
Identificatie van afdrukmedia, 298

- Identificatie van afdrudpapier, 298
  - Indicatielampje
    - Gereed/Fout, 315
  - Indruknummer, 198
  - Info omgevingssensor ophalen, 507
  - Informatie over de printer, 183, 190, 196
  - Informatie zoeken, 37
  - Infrastructuur, 261
  - Init.afdrukteller, 565
  - Initialiseer NVM en start printer opnieuw op, 264
  - Inleggen van een envelop in de SSF, 311
  - Inschakelen\
    - Werkt de randen bij van het hele document. De juiste belichting gaat verloren als het document bestaat uit afbeeldingen waarvan de bijgewerkte belichting is veranderd (bitmap)., 202, 219
  - Instelling
    - e-mailwaarschuwing, 180
  - Instellingen e-mailserver, 243, 253
  - Instellingen
    - e-mailwaarschuwing, 244, 255
  - Instellingen herstellen, 191
  - Instellingen
    - kleuregistratie, 233-234
  - Instellingen
    - printergebruiker, 274
  - Instellingen van menu-onderdeel wijzigen, 192
  - Instellingenpagina
    - afdrukserver, 237
  - Instellingenpagina
    - e-mailwaarschuwing, 243
  - Interfaces, 660
  - Invoegpositie
    - scheidingspagina, 201, 218, 462
  - IP-adres, 115, 180-181, 188, 239, 249, 259, 265, 270-271, 466, 486, 532
  - IP-adresmodus, 466, 486
  - IP-filter, 242, 271
  - IP-filter instelling, 251
  - IPP, 240, 247, 250
  - IPsec, 269
  - IPsec-instellingen, 242, 270
  - IPv4, 259, 270
  - IPv6, 188, 239, 249, 259, 270
- K**
- Kabel, 661
  - Keuze van papier met briefhoofd, 292

Keuze van voorgedrukte formulieren, 292

Keuze van voorgeperforeerd papier, 293

Kies datum, 212, 463, 479

Kies tijd, 212, 463, 479

Kleur, 204, 210-211, 223, 230, 466, 468, 470, 488, 494, 498

Kleurbalans, 467-468, 492

Kleurmodus, 507

Kleurreg-instel, 563

Kleurregisterdiagram afdrukken, 481

Kleurregistergrafiek, 234

Kleurregistratieschema, 697

Kleurtestpagina, 215, 465, 512

Kleurtoets, 210, 230

Kleurtoets inst., 494

Kleurtoets inst. (Kleurtoets), 469

Kleurtoets inst. (Zwart/wittoets), 469

Kleurverzadiging, 204, 224, 467, 491, 589

Klokinstellingen, 212

Knop (Alles wissen), 316

Knop (Annuleren), 316

Knop (Backspace), 316

Knop (Contacten), 316

Knop (Herhalen/pauze), 316

Knop (Instellen), 316

Knop (Kleurmodus), 316

Knop (Menu), 317

Knop (Scannen), 317

Knop (Snelkiezen), 316

Knop (Start), 316

Knop (Terug), 317

Kopie oorspr., 204, 466

Kopieerinstellingen, 205

Kopie-kleurbalans, 205, 224

Kopiëren voltooid, 474

**L**

Label, 211-212, 232-233, 296, 463, 479, 561-562

Lade 1 Aangepast formaat - X, 464, 485

Lade 1 Aangepast formaat - Y, 464, 485

Lade selecteren, 204, 211, 223, 466, 470, 488, 498, 584, 601

Lade voor scheidingspagina, 201, 218, 462

Lade-instellingen, 184, 190, 214, 288, 464, 574

Laden van papier met een briefhoofd, 308

Land, 208, 229, 472, 504, 545

langzaam scannen, 698-699  
Layout, 202, 211, 470, 499, 603  
LCD-scherm, 317  
LDAP-server, 265-266  
LED Zwart/wit of kleur, 316  
Legal, 298  
Letter, 298  
Lettergrootte, 202, 219, 519  
Letterontwerp, 633  
Lettertype, 202, 219, 633  
Gewicht, 633  
Letterontwerpen lettertypen, 633  
PCL 5/PCL 6, 637  
Punten formaat, 634  
Stijl, 633  
Tekengebied, 634  
Lichter/Donkerder, 204, 206,  
210, 224, 226, 230, 467, 469,  
491, 495, 497, 588, 595, 599  
Liggend, 516  
Lijnmonitor, 207, 228, 470, 501,  
537  
Lijntype, 207, 228, 470, 501, 538  
Link kanaal, 261  
Link kwaliteit, 261  
Linkerkader, 189  
LLTD, 242, 247  
Locatie, 189, 196  
Login Error, 222  
Lokale printer aansluiten, 102

LPD, 240, 247, 250, 533

## **M**

Maandinstellingen, 223  
MAC-adres, 261  
Machinecontrole, 505  
Marge boven/onder, 205, 210,  
225, 230, 468-469, 493, 496,  
591, 597  
Marge links/rechts, 205, 210,  
225, 230, 468-469, 493, 496,  
591, 597  
Marge midden, 205, 210, 225,  
230, 468-469, 493, 496, 591,  
597  
Max.e-mailformaat, 469, 496  
Max.emailformaat, 210, 231  
Maximaal geheugen, 659  
Meervoudig omhoog, 205, 225,  
468, 493, 590, 668  
Menu lade 1 weergeven, 288,  
464, 485  
Menu lade 2 weergeven, 288,  
464, 486  
Menu-instellingen, 199  
Menu-onderdeel, 192  
MIB-compatibiliteit, 660  
mm/inch, 200, 217, 463, 477  
Modemsnelheid, 208, 229, 472,  
503, 544

Modus voor drum  
    vernieuwen, 508

Monarch, 298

MonoCount (Limiet), 274

MQ-schema, 505

Muurstopcontact, 102, 104

**N**

Naam faxkoptekst, 207, 228,  
    471, 502, 541

Naam van de onderdelen, 47

Naar korte zijde, 327

Naar lange zijde, 327

Nabestel URL selecteren, 213

NCR, 291

Neem contact op met Dell  
    Ondersteuning op, 184, 190

Netwerk, 104

Netwerk TWAIN, 240, 247, 251

Netwerk-afdrukken, 145

Netwerktipe, 261

Network Firmware-versie, 197

Nieuw wachtwoord, 221

Nieuwe instellingen  
    toepassen, 191

Niveau printcartridge, 195

Normaal, 211-212, 232-233, 463,  
    479, 561-562

Normaal dik, 211-212, 232-233,  
    561-562

Numeriek toetsenbord, 316

## **O**

OCR, 291

Omgeving, 660

Omgevingsinstellingen voor de  
    web-browser, 185

Onderhoud, 667

Ongeschikt papier, 291

Onjuiste toets, 474

Online Help, 184, 190

Ontv.afst.toon, 471, 502, 540

Ontv.op afstand, 207, 228, 471,  
    502, 540, 600

Ontvangst elders toon, 207, 228

Ontvangstfunctie, 207, 227, 470,  
    500, 536

Ontwaken uit slaapstand, 460,  
    473

Ontwikkelaar reinigen, 234, 508

Oorspr. instell., 276

Oorspr.scaninst., 210, 468

Op de haak, 599

Operatorpaneelknoppen, 315

Opgeslagen documenten, 215,  
    465, 513

Opslag van afdrukmedia, 298,  
321, 669  
Opslag wissen, 236  
Optionele accessoires  
installeren, 61  
Optionele accessoires  
verwijderen, 703  
Optische tekenherkenning, 291  
Origineel type, 224, 467, 490,  
588  
Output Tray, 196  
Over uw printer, 47  
Overige problemen, 790

## P

Pagina met  
paneelinstellingen, 215, 317  
Pagina Systeeminstellingen, 215  
Paginarichting, 294, 309  
Paginateller printer, 273  
Pagina-weergaveformaat, 187  
Paneelinstellingen, 215, 465, 511  
Paneeltaal, 201, 218, 462, 478,  
579  
Panel Lock Set, 203, 220, 567  
Papier, 289  
Eigenschappen, 289  
Gewicht, 289  
Gladheid, 290  
Houtvezelgehalte, 290

Omkrullen, 290  
Vezelrichting, 290  
Vochtgehalte, 290  
Papier gebruikt, 273  
Papier inleggen, 121  
Papier is op, 475  
Papier op toon, 200, 217  
Papierformaat, 202, 219, 506,  
514  
Papierformaat lade 1, 214, 288,  
464, 484  
Papierformaat lade 2, 288, 464,  
485  
Papierinvoer, 202  
Papierkeuze, 292  
Papierssoort, 300, 507  
Papierssoort lade 1, 464, 484  
Papierssoort lade 2, 288, 464, 485  
Papiertype lade 1, 214, 288  
Papierzwarting, 211, 232, 463,  
560  
PCL, 514  
Lettertype, 518  
PCL 5/PCL 6, 637  
PCL-instellingen, 202, 218  
PCL-lettertypenlijst, 215, 465,  
511  
PCL-macrolijst, 215, 465, 512  
PCL-printerstuurprogramma:, 1  
27, 131

- PDF-lettertypenlijst, 215, 465
  - PDL, 660
  - Peer-to-peer, 150
  - PHD Configuratiegrafiek  
vernieuwen, 505
  - Plaats van de papierstoring, 714
  - Poging. nr.herh., 207, 228, 471,  
501, 539
  - Poortinstellingen, 245
  - Poortstatus, 247
  - Port9100, 240, 247, 250, 533
  - Premier, 213
  - Printer aansluiten, 101
  - Printer-bitmap, 189
  - Printerdriver, 165, 168
  - Printerdrivers / Externe  
clients-account, 260
  - Printergebeurtenissen, 196
  - Printerinstellingen, 183, 198,  
216
  - Printerinstellingen  
kopiëren, 183, 190, 272
  - Printerinstellingen wijzigen, 338
  - Printeronderhoud, 231
  - Printer-papier, 289
  - Printer-software, 607
  - Printersoort, 196
  - Printerspecificatie, 659
  - Printerstatus, 182, 190, 195
  - Printerstatus-venster, 607
  - Printertaken, 182, 190, 197
  - Problemen met optionele  
accessoires, 787
  - Problemen oplossen, 610, 739
  - Processorsnelheid, 197
  - Productinformatiegids, 38
  - Proefafdruk, 582
  - Protocol-monitor, 215, 465, 512
- R**
- RAM-disk, 201, 218, 462, 554
  - RAM-schijf, 476
  - Rapport Printerinstellingen  
kopiëren, 272
  - Rapporten, 214
  - RARP, 532
  - Rechter kader, 190
  - RECHTSBEPERKINGEN  
VOOR DE OVERHEID VAN  
DE VERENIGDE  
STATEN, 34
  - Rechtste lijnen, 698
  - Red Hat, 165
  - Red Hat Enterprise Linux, 165,  
659
  - Regelterminatie, 202, 219, 522
  - Registratie printergebruiker  
bewerken, 273

Relatieve  
  luchtvochtigheid, 660-661  
Resident lettertype, 637  
Residente schaalbare  
  lettertypen, 637  
Resolutie, 206, 210, 226, 230,  
  469, 494, 497, 594, 598  
Resultaat, 506  
Retourzending, 798  
Revisieniveaus printer, 197  
Richting, 202, 219, 516  
Riemenheid, 49  
RSA BSAFE, 34

## **S**

Scan naar E-mail, 592  
Scan naar netwerk, 210, 230,  
  261, 468, 494, 593  
Scan naar toepassing, 593  
Scan naar USB geheugen, 592  
ScanKnop-manager, 610  
Schaalbare lettertypen, 635  
Scheidingsvel, 476  
Scherpte, 204, 210, 224, 230,  
  467, 469, 491, 495, 589, 596  
Serienummer printer, 197  
Server-adres, 215, 276, 281-282  
Serveradresboek, 463, 477

Servertelefoonboek, 463, 478  
Service-code, 39  
Service-tag, 39  
Simpel probleem met de  
  printer, 739  
SMB, 241, 247  
SMB-client, 242, 260  
  snel scannen, 698  
Snelkiezen, 215  
Snelstartprogramma, 609  
SNMP, 241, 247  
SNMP UDP, 533  
SNMP-configuratie, 256  
Software bijwerken, 609  
SSF-papierformaat, 466, 470,  
  488, 498  
SSF-papiergrootte, 204, 211,  
  223, 349, 584  
SSF-papiersoort, 204, 211, 223,  
  350, 467, 470, 489, 499, 585  
SSID, 261  
SSL/TLS, 242, 267  
Staand, 516  
Standaard, 213  
Standaard formaat  
  afdrukpapier, 200, 217, 463,  
  477  
Standaardkleur, 202, 219, 523



Standaardlade voor 250 vel, 48, 715  
 Start, 506-507  
 Status Monitor Widget voor Macintosh, 616  
 Statusmonitor-console, 607  
 Statusvenster, 610  
 Stroomaansluiting, 49  
 Stroomspartijd, 547  
 Stroomvoorziening, 659  
 Stuurprogramma, 37  
 Stuurprogramma's en hulpprogramma's-CD, 37  
 Subnetmasker, 466, 487, 532  
 SUSE, 659  
 SUSE Linux Enterprise Desktop 10, 168  
 SUSE Linux Enterprise Desktop 11, 172  
 Systeeminstellingen, 199, 215-216, 245, 460, 465, 511  
 Systeeminstellingen overzicht, 64, 69, 76

**T**

Taak voltooid, 474  
 Taakgeschiedenis, 215, 465, 512  
 Taaklijst, 182, 197  
 Taaknaam, 197-198  
 Taaksoort, 197-198  
 Taakstatus, 197  
 Taaktime-out, 476  
 TCP/IP, 247  
 TCP/IP-instellingen, 239, 248  
 Tekebreewidthte, 202, 219, 520  
 Tekenset, 202, 219, 519, 638  
 Voor PCL 5/PCL 6, 639  
 Tekst afdrukken, 201, 217, 462, 476, 554  
 Telefoon, 227  
 Telefoon/fax, 227  
 Telefoonaansluiting, 49, 102, 105, 661  
 Telefoonboek, 276, 513  
 Telefoon-muuraansluiting, 49, 661  
 Telnet, 241, 247, 251  
 Temperatuur, 660  
 Terugstellen, 235, 482  
 Terugzetten op standaardinstellingen, 339  
 TIFF bestandsform., 210, 230, 469, 496  
 Tijd taak verzonden, 198  
 Tijdformaat, 212, 463, 479  
 Tijdzone, 212, 463, 479  
 Time-out, 250-251, 266, 549  
 Time-out van taak, 199, 216, 462

- Time-outfout, 199, 216, 462, 475
  - Timer energiebesparing, 473
  - Timer energiebesparing –  
slaap, 460
  - Timer energiebesparing –  
versterkte slaapstand, 460
  - Toeganglijst, 271
  - Toegestane vochtigheid bij  
opslag, 661
  - Toestand van de  
printerbenodigdheden, 667
  - Toets (Fax), 315
  - Toets (Kopiëren), 315
  - Toner bijna op, 475
  - Tonercartridge, 58
  - Tonercartridge installeren, 58
  - Tonercartridge verwijderen, 670
  - Tonerspaarmodus, 202, 219, 522
  - Tonertoegangslep, 48
  - Toon Apparaat klaar, 200, 217,  
461
  - Toon Automatisch wissen, 200,  
217, 461
  - Toon bedieningspaneel, 216, 460
  - Toon Kopie voltooid, 200, 461
  - Toon ongeldige  
gebruikersinvoer, 199, 216,  
461
  - Toon Papier is op, 461
  - Toon Taak voltooid, 200, 217,  
461
  - Toon Toner is bijna op, 200, 217,  
461
  - Toon/puls, 501
  - Toon/pulse, 207, 228, 471, 538
  - Trap-bericht, 259
- U**
- Uitg. nr.herh., 207, 228, 471,  
501, 539
  - Uitgst. herverz., 207, 228, 471,  
501, 539
  - Uitlijngrafiek, 505
  - Uitschakelen van de  
paneelvergrendeling, 604
  - Uitvoerformaat, 202
  - Uitvoerkleur, 202
  - Uitvoerresultaat, 198
  - USB, 661
  - USB Port, 201, 218
  - USB-afdrukken, 128
  - USB-poort, 49, 102-103
  - User setup disk creating  
tool, 608
- V**
- Vastgelopen papier  
verwijderen, 713

- uit de als optie verkrijgbare 250 documentinvoer, 731
- Uit de duplexer, 730
- Uit de fuser, 726
- Uit SSF, 718
- Van MPF, 715
- Van standaardlade voor 250 vel, 722
- Veilig ontv.inst., 221
- Veilige afdruk, 580
- Veilige instellingen, 203, 220
- Veilige ontvangst, 568
- Veiligheidsinformatie, 38
- Veiligheidsinstellingen, 262
- Veld Van in E-mail, 463, 477
- Verbruiksmaterialen bewaren, 669
- Verifiëren van IP-instellingen, 118
- Verkl/Vergrot, 204, 223, 467, 586
- Verkl/Vergrot aangepast, 223, 490
- Verkleinen/Vergroten, 489
- Vernieuwen, 191
- Vernieuwen toner, 234
- Versturen van een afdraktaak, 322
- Vertraagde start, 206, 226, 469, 497, 599
- Vertrouwelijke taken, 580
- Vervalmodus, 223
- Vervaltijd, 223
- Vervang lade, 477, 555
- Vervanglade, 201, 218, 462, 555
- Verversfunctie toner, 508
- Verwijderen van vastgelopen papier, 713
  - uit de als optie verkrijgbare 250 documentinvoer, 731
  - Uit de duplexer, 730
  - Uit de fuser, 726
  - Uit de papierlade, 722
  - Van enkele velinvoer, 718
  - Van MPF, 715
- Via de Adresboek-bewerker, 610
- Voltooide taken, 182, 198
- Voorbladen, 211-212, 232-233, 561-562
- Voorbladen dik, 211-212, 232-233, 561-562
- Voorkant, 196
- Voorkiesnummer, 208, 229, 471, 503, 544
- Voorkiezen, 208, 229, 471, 502, 543
- Voorkomen van vastlopend papier, 321, 713
- Voorpaneel, 48

## **W**

- Waarden bepalen, 698

Waarden invoeren, 700  
Waarschuwingstoon, 200, 217,  
461, 475  
Wachtwoord, 251, 260, 264, 266,  
271  
Wachtwoord bevestigen, 221  
Wachtwoord instellen, 184, 190,  
264  
Web Services op Apparaten, 655  
Weblink-aanpassing, 213, 237  
Weekinstellingen, 223  
Weergaveprobleem, 739  
Weergeven van EWS, 487  
WEP, 262-263  
Werking, 660  
Werkset, 610  
WINS, 240, 250  
Wis formaat, 208, 229, 472, 503,  
544  
Wit vel, 695  
Wizard inschakelen, 235  
WPA-PSK, 263  
WSD, 240, 247, 250, 655

## **X**

XPS-printerstuurprogramma, 12  
8, 132

## **Z**

Zelfondertekend certificaat  
genereren, 267-268  
Zijknop, 48  
Zo installeert u een optie, 61  
Zo vervangt u de  
vertragingroller, 681  
Zo verwijdert u een optie, 703  
Zoeken telefoonboek, 598  
Zwart/wittoets, 210, 230